

FIN Käyttöohje

Istuinalusta on tarkoitettu ihmisten lämmitykseen (Model No. MH-30, MH-45-24) tai viilentämiseen (Model No. MCS-10/N) ja sitä saa käyttää vain tähän tarkoitukseen.

Turvallisuusohjeet

- **Sähkölaitteet eivät ole lasten leluja!** Säilytä ja käytä laitetta aina lasten ulottumattomissa.
- Laitetta ei saa ottaa käyttöön, jos siinä on näkyviä vaurioita.
- Ainoastaan ammattilaiset saavat korjata tätä laitetta. Epäasianmukaisista korjauksista saattaa aiheutua huomattavia vaaroja.
- Käänny WAECO-asiakaspalvelun puoleen, jos laite tarvitsee korjausta.
- Käytä istuinalusta vain siten, etteivät turvatyynyt peity.
- Istuinalustaa saa käyttää vain henkilöitä, joilla ei ole erityisen herkkä lämmöntuntemus!
- Älä käytä istuinalustan päällä peittoja, tynnyjä, tai päällisiä.
- Älä käytä lämmitystoimintoa suorassa kontaktissa ihon ja istuinalustan välillä.
- Älä taita tai käänny istuinalustaa käytön aikana. Alustan tulee olla suorassa.
- Irrota ajoneuvokäytössä istuinalusta ja muut sähköä käyttävät laitteet akusta ennen pikalaturin liittämistä.
- Käytä istuinalustaa vain kun moottori on käynnissä.
- Sammuta laite välittömästi, jos tunnet kipua.
- Älä käytä laitetta avoilekkien tai muiden lämpölähteiden (lämmitys, voimakas auringonpaiste jne.) lähellä.
- Älä koskaan upota laitetta veteen.
- Suojaa laite ja sen johto kuumuudelta ja kosteudelta (esim. sateelta).

Käyttö

- Työnnä pistoke
 - **MCS-10/N, MH-30:** 12-V-DC -pistorasiaan, (esim. savukkeensytytimeen).
 - **MH-45-24:** 24-V-DC -pistorasiaan, (esim. savukkeensytytimeen).
- Kytke istuinalusta päälle kytkimellä (taso "1" tai "2").
- Pois päältä kytkentä kytkimen tasolla "0".

Tekniset tiedot

| Model No. | MCS-10/N | MH-30 | MH-45-24 |
|------------------------|----------|---------|----------|
| Liitäntäjännite: | 12 V DC | 12 V DC | 24 V DC |
| Maks. tehonkulutus: | 12 W | 45 W | 45 W |
| Liitäntäjohdon pituus: | 140 cm | 140 cm | 150 cm |

Oikeus mallimuutoksiin, teknistä kehitystä vastaaviin muutoksiin ja toimitusmahdollisuuksiin pidätetään.

Headquarters

WAECO International GmbH · Hollefeldstraße 63 · D-48282 Emsdetten
 Fon: +49 2572 879-195 · Fax: +49-2572 879-322 · E-Mail: info@waeco.de · Internet: www.waeco.de

Europe

CH WAECO Schweiz AG
 Riedackerstrasse 7a
 CH-8153 Rümlang (Zürich)
 Fon: +41 44 8187171
 Fax: +41 44 8187191
 E-Mail: info@waeco.ch

DK WAECO Danmark A/S
 Tværvej 2
 DK-6640 Lunderskov
 Fon: +45 75585966
 Fax: +45 75586307
 E-Mail: waeco@waeco.dk

E WAECO Ibérica S.A.
 Camí del Mig, 106
 Polígono Industrial Les Corts
 E-08349 Cabrera de Mar
 (Barcelona)
 Fon: +34 93 7502277
 Fax: +34 93 7500552
 E-Mail: info@waeco.es

F WAECO Distribution SARL
 ZAC 2 - Les Portes de L'Oise
 Rue Isaac Newton - BP 59
 F-60230 Chambly (France)
 Fon: +33 1 30282020
 Fax: +33 1 30282010
 E-Mail: info@waeco.fr

FIN WAECO Finland OY
 Mestarintie 4
 FIN-01730 Vantaa
 Fon: +358 20 7413220
 Fax: +358 9 7593700
 E-Mail: waeco@waeco.fi

I WAECO Italcold SRL
 Via dell'Industria 4/0
 I-40012 Calderara di Reno
 (BO)
 Fon: +39 051 727094
 Fax: +39 051 727687
 E-Mail: sales@waeco.it

N WAECO Norge AS
 Leif Weldingsvei 16
 N-3208 Sandefjord
 Fon: +47 33428450
 Fax: +47 33428459
 E-Mail: firmapost@waeco.no

NL WAECO Benelux B.V.
 Ecustraat 3
 NL-4879 NP Etten-Leur
 Fon: +31 76 5029000
 Fax: +31 76 5029090
 E-Mail: verkoop@waeco.nl

S WAECO Svenska AB
 Gustaf Melins gata 7
 S-42131 Västra Frölunda
 (Göteborg)
 Fon: +46 31 7341100
 Fax: +46 31 7341101
 E-Mail: info@waeco.se

UK WAECO UK Ltd.
 Dorset DT2 8LY · Unit G
 Roman Hill Business Park
 UK-Broadmayne
 Fon: +44 1305 854000
 Fax: +44 1305 854288
 E-Mail: sales@waeco.co.uk

Overseas + Middle East

AUS WAECO Pacific Pty. Ltd.
 1 John Duncan Court
 Varsity Lakes QLD 4227
 (BO)
 Fon: +61 7 55076000
 Fax: +61 7 55221003
 E-Mail: sales@waeco.com.au

HK WAECO Impex Ltd.
 Headquarters
 Suites 3210-12 - 32/F - Tower 2
 The Gateway - 25 Canton Road,
 Tsim Sha Tsui, Kowloon
 Hong Kong
 Fon: +852 2 4632750
 Fax: +852 24639067
 E-Mail: info@waeco.com.hk

ROC WAECO Impex Ltd.
 Taipei Office
 2 FL-3
 No. 56 Tunhua South Rd, Sec 2
 Taipei 106, Taiwan
 Fon: +886 2 27014090
 Fax: +886 2 27060119
 E-Mail: marketing@waeco.com.tw

UAE WAECO Middle East FZCO
 R/A 8, SD 6
 Jebel Ali, Dubai
 Fon: +971 4 8833858
 Fax: +971 4 8833868
 E-Mail: waeco@emirates.net.ae

USA WAECO USA, Inc.
 8 Heritage Park Road
 Clinton, CT 06413
 Fon: +1 860 6644911
 Fax: +1 860 6644912
 E-Mail: customercare@waecousa.com

www.waeco.com

04/2006
3.03.2014/455



MagicComfort
MCS10, MH30, MH4524

| | |
|---|--|
| DE Sitzauflage Bedienungsanleitung | NL Zitovertek Gebruiksaanwijzing |
| EN Seat cover Operating manual | DA Sædebetræk Betjeningsvejledning |
| FR Revêtement de siège Notice d'utilisation | SV Värme-/kylsits Bruksanvisning |
| ES Funda para asientos Instrucciones de uso | NO Sitteunderlag Bruksanvisning |
| IT Rivestimento del sedile Istruzioni per l'uso | FI Istuinalusta Käyttöohje |

D Bedienungsanleitung

Die Sitzauflage eignet sich zum Wärmen (Artikelnummer MH-30, MH-45-24) oder Kühlen (Artikelnummer MCS-10/N) von Personen und darf ausschließlich zu diesem Zweck genutzt werden.

Sicherheitshinweise

- **Elektrogeräte sind kein Kinderspielzeug!** Verwahren und benutzen Sie das Gerät stets außerhalb der Reichweite von Kindern.
- Wenn das Gerät sichtbare Beschädigungen aufweist, dürfen Sie es nicht in Betrieb nehmen.
- Reparaturen an diesem Gerät dürfen nur von Fachkräften durchgeführt werden. Durch unsachgemäße Reparaturen können erhebliche Gefahren entstehen. Wenden Sie sich im Reparaturfall an den WAECO Kundendienst.
- Nutzen Sie die Sitzauflage nur so, dass die Airbags nicht abgedeckt werden.
- Die Sitzauflage darf nur von Personen mit einem uneingeschränkten Wärmeempfinden genutzt werden!
- Verwenden Sie keine Decken, Kissen oder Bezüge auf der Sitzauflage.
- Verwenden Sie die Heizfunktion nicht bei direktem Kontakt zwischen der Haut und der Sitzauflage.
- Wickeln oder knicken Sie die Sitzauflage während des Betriebs nicht. Die Auflage muss glatt angebracht sein.
- Klemmen Sie beim Betrieb in einem Fahrzeug die Sitzauflage und andere Verbraucher von der Batterie ab, bevor Sie ein Schnellladegerät anschließen!
- Nutzen Sie die Sitzauflage nur bei laufendem Motor.
- Bei Eintritt von Schmerzen muss das Gerät sofort ausgeschaltet werden.
- Betreiben Sie das Gerät nicht in der Nähe von anderen Wärmequellen (Heizung, starke Sonneneinstrahlung usw.).
- Tauchen Sie das Gerät nicht in Wasser.
- Schützen Sie das Gerät und die Kabel vor Hitze und Nässe (z. B. Regen).

Bedienen

- Stecken Sie den Stecker
 - **MCS-10/N, MH-30:** in eine 12-V-DC-Steckdose (z. B. Zigarettenanzünder).
 - **MH-45-24:** in eine 24-V-DC-Steckdose (z. B. Zigarettenanzünder).
- Schalten Sie die Sitzauflage mit dem Schalter ein (Stufe „1“ oder „2“).
- Zum Ausschalten schalten Sie den Schalter auf Stufe „0“.

Technische Daten

| Artikelnummer: | MCS-10/N | MH-30 | MH-45-24 |
|-------------------------|----------|---------|----------|
| Anschlussspannung: | 12 V DC | 12 V DC | 24 V DC |
| max. Leistungsaufnahme: | 12 W | 45 W | 45 W |
| Länge Anschlusskabel: | 140 cm | 140 cm | 150 cm |

Ausführungen, dem technischen Fortschritt dienende Änderungen und Liefermöglichkeiten vorbehalten.

GB Operating manual

The seat cover is designed for warming (Model No. MH-30, MH-45-24) or cooling (Model No. MCS-10/N) the person occupying the seat and may not be used for any other purpose.

Safety instructions

- **Electrical devices are not toys!** Always keep and use the device well out of the reach of children.
- Do not operate the device if it is visibly damaged.
- This device may only be repaired by qualified personnel. Inadequate repairs can lead to considerable hazards. Should your device need to be repaired, please contact WAECO customer services.
- Only use the seat cover in such a way that it does not cover the airbags.
- The seat cover may not be used by people whose sensitivity to warmth is restricted in any way.
- Do not use any blankets, cushions or other covers on the seat cover.
- Do not use the heating function if there is direct contact between the skin and the seat cover.
- Do not roll up or fold the seat cover during operation. The cover must be flat.
- When operating in a vehicle, disconnect the seat cover and other electrical consumers from the battery before connecting a quick charging device.
- Only use the seat cover when the engine is running.
- If you feel any pain, switch off the device immediately.
- Do not operate the device near other heat sources (heater, strong direct sunlight etc.).
- Never immerse the device in water.
- Protect the device and the cable against heat and moisture (e.g. rain).

Operation

- Connect the plug
 - **MCS-10/N, MH-30:** to a 12 V DC socket (e.g. cigarette lighter).
 - **MH-45-24:** to a 24 V DC socket (e.g. cigarette lighter).
- Switch on the seat cover using the switch (level "1" or "2").
- To switch the seat cover off, move the switch to level "0".

Technical data

| Model No. | MCS-10/N | MH-30 | MH-45-24 |
|--------------------------|----------|---------|----------|
| Voltage: | 12 V DC | 12 V DC | 24 V DC |
| Max. power consumption: | 12 W | 45 W | 45 W |
| Connection cable length: | 140 cm | 140 cm | 150 cm |

Versions, technical modifications and delivery options reserved.

F Mode d'emploi

Le revêtement de siège est conçu pour chauffer (Model No. MH-30, MH-45-24) ou refroidir (Model No. MCS-10/N) des personnes et doit être utilisé exclusivement à cet effet.

Consignes de sécurité

- **Les appareils électriques ne sont pas des jouets pour enfants !** Conservez et utilisez l'appareil hors de portée des enfants.
- Si l'appareil est visiblement endommagé, il est interdit de le mettre en service.
- Seul un personnel qualifié est habilité à effectuer des réparations sur l'appareil. Toute réparation mal effectuée risquerait d'entraîner de graves dangers.
- Si des réparations sont nécessaires, adressez-vous au service après-vente de WAECO.
- Utilisez le revêtement de siège uniquement de telle sorte que les airbags ne sont pas recouverts.
- Le revêtement de siège doit être utilisé uniquement par des personnes percevant parfaitement la chaleur !
- N'utilisez pas de couvertures, coussins ou autres revêtements sur le revêtement de siège.
- N'utilisez pas la fonction de chauffage si la peau est en contact direct avec le revêtement de siège.
- N'enroulez pas et ne pliez pas le revêtement de siège pendant son fonctionnement. Le revêtement doit être installé sans plis.
- En cas d'utilisation dans un véhicule, débranchez de la batterie le revêtement de siège et les autres consommateurs d'énergie avant de raccorder un chargeur rapide !
- Utilisez le revêtement de siège uniquement lorsque le moteur fonctionne.
- En cas d'apparition de douleurs, l'appareil doit être immédiatement arrêté.
- N'utilisez pas l'appareil à proximité d'autres sources de chaleur (chauffage, fort rayonnement solaire, etc.).
- Ne plongez jamais l'appareil dans l'eau.
- Tenez l'appareil et les câbles à l'abri de la chaleur et de l'humidité (par ex. de la pluie).

Utilisation

- Branchez la fiche
 - **MCS-10/N, MH-30 :** dans une prise 12 V CC (ex. : allume-cigares).
 - **MH-45-24 :** dans une prise 24 V CC (ex. : allume-cigares).
- Mettez le revêtement de siège en marche à l'aide du commutateur (niveau « 1 » ou « 2 »).
- Pour éteindre, positionnez le commutateur sur le niveau « 0 ».

Caractéristiques techniques

| Model No. | MCS-10/N | MH-30 | MH-45-24 |
|-------------------------------|----------|---------|----------|
| Tension de raccordement : | 12 V CC | 12 V CC | 24 V CC |
| Puissance absorbée max. : | 12 W | 45 W | 45 W |
| Longueur câble raccordement : | 140 cm | 140 cm | 150 cm |

Spécifications sous réserve de modifications dues aux progrès techniques et à la disponibilité de livraison.

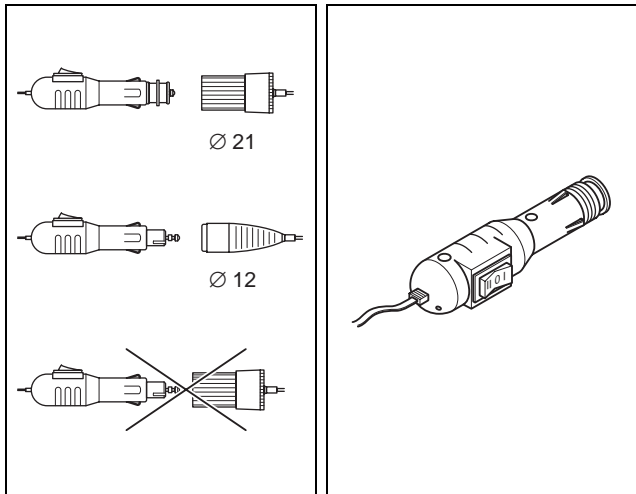
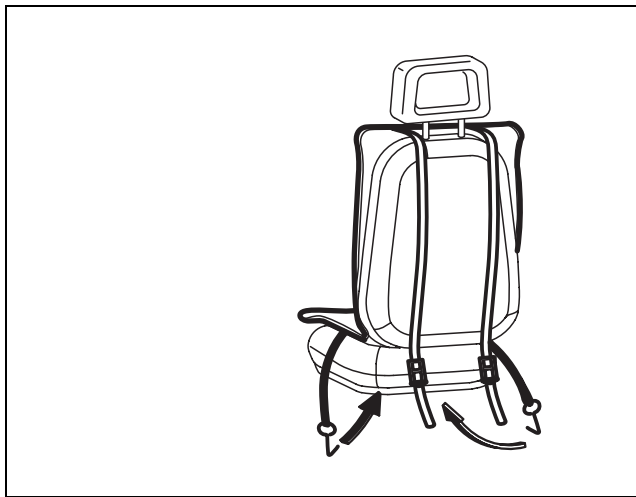

E Instrucciones de uso

La funda para asientos es apta para calentar (Model No. MH-30, MH-45-24) o enfriar (Model No. MCS-10/N) personas y se debe utilizar exclusivamente para este fin.

Indicaciones de seguridad

- **Los aparatos eléctricos no son juguetes.** Mantenga y utilice el aparato fuera del alcance de los niños.
- No ponga el aparato en funcionamiento si presenta deterioros visibles.
- Sólo especialistas tienen permitido realizar reparaciones en este aparato. Las reparaciones que se realicen incorrectamente pueden dar lugar a situaciones de considerable peligro.
- Dirijase al servicio de atención al cliente de WAECO en caso de que sea necesario reparar el aparato.
- Utilice la funda para asientos de tal manera que los airbags no queden cubiertos.
- La funda para asientos sólo puede ser utilizada por personas que puedan soportar bien el calor.
- No coloque mantas, almohadas o forros sobre la funda para asientos.
- No utilice la función calor cuando haya contacto directo entre la piel y la funda para asientos.
- No enrolle ni retuerza la funda para asientos mientras está en funcionamiento. La funda debe estar estirada.
- Al utilizarlo en un vehículo desconecte de la batería la funda para asientos u otros dispositivos consumidores antes de conectar un cargador rápido.
- Utilice la funda para asientos solamente con el motor en marcha.
- Si empieza a sentir dolor se debe desconectar el aparato inmediatamente.
- No ponga en funcionamiento el aparato cerca de otras fuentes de calor (calefacción, radiación directa del sol, etc.).
- No sumerja nunca el aparato en agua.
- Proteja el aparato y los cables del calor y de la humedad (por ejemplo, la lluvia).

Uso

- Conecte el enchufe
 - **MCS-10/N, MH-30:** a una fuente de tensión 12 V CC (por ejemplo, el encendedor del vehículo).
 - **MH-45-24:** a una fuente de tensión 24 V CC (por ejemplo, el encendedor del vehículo).
- Conecte la funda para asientos con el interruptor (nivel "1" ó "2").
- Para apagarlo ponga el interruptor en el nivel "0".

Datos técnicos

| Model No. | MCS-10/N | MH-30 | MH-45-24 |
|---------------------------------|----------|---------|----------|
| Tensión de conexión: | 12 V CC | 12 V CC | 24 V CC |
| Consumo de potencia máx.: | 12 W | 45 W | 45 W |
| Longitud del cable de conexión: | 140 cm | 140 cm | 150 cm |

Reservado el derecho a realizar modificaciones en los modelos y envíos debido a los avances técnicos.

I Istruzioni per l'uso

Il rivestimento del sedile per passeggeri è predisposto per la funzione riscaldamento (Model No. MH-30, MH-45-24) o raffreddamento (Model No. MCS-10/N) e deve essere impiegato esclusivamente per questo scopo.

Indicazioni di sicurezza

- **Gli elettrodomestici non devono essere considerati giocattoli!** Conservare ed impiegare l'apparecchio sempre lontano dalla portata dei bambini.
- Se l'apparecchio presenta danni visibili, evitare di metterlo in funzione.
- L'apparecchio deve essere riparato solo da personale specializzato. Le riparazioni effettuate in modo scorretto potrebbero causare rischi enormi.
- In caso di riparazioni rivolgersi al Servizio Assistenza Clienti WAECO.
- Impiegare il rivestimento del sedile in modo da non coprire gli airbag.
- Il rivestimento del sedile deve essere impiegato esclusivamente da persone con una sensibilità al calore particolarmente ridotta!
- Non stendere coperte, cuscini o lenzuola sopra al rivestimento del sedile.
- Non impiegare la funzione riscaldamento direttamente a contatto tra la pelle e il rivestimento del sedile.
- Non avvolgere o piegare il rivestimento del sedile durante il funzionamento. Il rivestimento deve essere applicato in modo aderente.
- Durante il funzionamento staccare il rivestimento del sedile e le altre utenze dalla batteria prima di collegare il caricabatterie rapido!
- Utilizzare il rivestimento del sedile solo a motore acceso.
- Qualora insorgano dolori l'apparecchio deve essere immediatamente spento.
- Non mettere in funzione l'apparecchio in prossimità di altre fonti di calore (riscaldamento, intensa esposizione ai raggi solari, ecc.).
- Non immergere mai l'apparecchio in acqua.
- Proteggere l'apparecchio e i cavi dal caldo e dall'umidità (ad es. dall'acqua).

Impiego

- Inserire la spina
 - **MCS-10/N, MH-30:** a una presa di corrente da 12 V CC (ad es. all'accendisigari).
 - **MH-45-24:** a una presa di corrente da 24 V CC (ad es. all'accendisigari).
- Mettere in funzione il rivestimento del sedile con l'interruttore (livello "1" o "2").
- Per lo spegnimento, regolare l'interruttore sul livello "0".

Specifiche tecniche

| Model No. | MCS-10/N | MH-30 | MH-45-24 |
|--------------------------------------|----------|---------|----------|
| Tensione di allacciamento: | 12 V CC | 12 V CC | 24 V CC |
| Potenza massima assorbita: | 12 W | 45 W | 45 W |
| Lunghezza del cavo di allacciamento: | 140 cm | 140 cm | 150 cm |

Con riserva di versioni successive e di modifiche conformi al progresso della tecnica, nonché di variazioni nella consegna.

DK Betjeningsvejledning

Sædebetrækket er egnet til at opvarme (Model No. MH-30, MH-45-24) eller køle (Model No. MCS-10/N) personer og må udelukkende anvendes til dette formål.

Sikkerhedshenvisninger

- **El-apparater er ikke legetøj!** Opbevar og anvend apparatet uden for børns rækkevidde.
- Hvis apparatet har synlige beskadigelser, må du ikke tage det i brug.
- Reparationer på dette apparat må kun foretages af fagfolk. Ved ukorrekte reparationer kan der opstå betydelige farer.
- Kontakt WAECO kundeservice i forbindelse med reparationer.
- Anvend kun sædebetrækket, så airbagen ikke tildækkes.
- Sædebetrækket må kun anvendes af personer med uindskrænket fornemmelse for varme!
- Læg ikke tæpper, puder eller betræk på sædebetrækket.
- Anvend ikke opvarmningsfunktionen ved direkte kontakt mellem huden og sædebetrækket.
- Under brugen må sædebetrækket ikke rulles sammen eller knækkes. Betrækket skal placeres, så det er glat.
- Afbryd sædebetrækket og andre forbrugere fra batteriet under brug i et køretøj, før du tilslutter hurtigopladeren!
- Anvend kun sædebetrækket, når motoren kører.
- Hvis der forekommer smerter, skal apparatet straks slukkes.
- Anvend ikke apparatet i nærheden af andre varmekilder (varmeapparater, stærk sol osv.).
- Dyp aldrig apparatet i vand.
- Beskyt apparatet og kablet mod varme og fugtighed (f.eks. regn).

Betjening

- Sæt stikket
 - **MCS-10/N, MH-30:** i en 12 V-DC-stikdåse (f.eks. cigaretstænder).
 - **MH-45-24:** i en 24 V-DC-stikdåse (f.eks. cigaretstænder).
- Tænd sædebetrækket med kontakten (trin „1“ eller „2“).
- Sluk ved at stille kontakten på trin „0“.

Tekniske data

| Model No. | MCS-10/N | MH-30 | MH-45-24 |
|---------------------------|----------|---------|----------|
| Tilslutningsspænding: | 12 V DC | 12 V DC | 24 V DC |
| Maks. effektforbrug: | 12 W | 45 W | 45 W |
| Længde tilslutningskabel: | 140 cm | 140 cm | 150 cm |

Der tages forbehold for udførelser, ændringer som følge af teknisk udvikling og for muligheder for levering.

S Bruksanvisning

Värme-/kylsitsen är avsedd för värmning (Model No. MH-30, MH-45-24) eller kylning (Model No. MCS-10/N) av personer, den får inte användas på något annat sätt.

Säkerhetsanvisningar

- **Elapparater är inga leksaker!** Förvara och använd apparaten utom räckhåll för barn.
- Om apparaten uppvisar synliga skador får den ej tas i drift.
- Reparationer på apparaten får endast utföras av behörigt fackfolk. Icke fackmässiga reparationer kan leda till att allvarliga faror uppstår.
- Vänd dig till WAECO kundtjänst när det gäller reparationer.
- Se till att krockkuddarna inte täcks över av värme-/kylsitsen.
- Värmesitsen får bara användas av personer med normal värmekänslighet!
- Lagg inga filter, kuddar eller överdrag på värme-/kylsitsen.
- Aktivera inte värmefunktionen vid direkt hudkontakt med värme-/kylsitsen.
- Vik inte värme-/kylsitsen under användning. Den måste sitta slätt på sätet.
- Koppla, vid användning i fordon, bort värme-/kylsitsen och andra elförbrukare från batteriet innan en batteriladdare ansluts!
- Använd endast värme-/kylsitsen när motorn är igång.
- Stäng genast av apparaten om du får smärtor.
- Använd inte apparaten i närheten av andra varmekällor (värmeelement, starkt solljus osv.).
- Doppa aldrig ned apparaten i vatten.
- Skydda apparaten och kablarna mot hetta och fukt (t.ex. regn).

Användning

- Anslut kontakten
 - till **MCS-10/N, MH-30:** till ett 12 V-DC-uttag (t.ex. cigaretuttag).
 - till **MH-45-24:** till ett 24 V-DC-uttag (t.ex. cigaretuttag).
- Slå på värme-/kylsitsen med reglaget (läge "1" eller "2").
- Ställ reglaget på "0" för att stänga av.

Tekniska data

| Model No. | MCS-10/N | MH-30 | MH-45-24 |
|-------------------------|----------|---------|----------|
| Anslutningsspänning: | 12 V DC | 12 V DC | 24 V DC |
| Max. effektbehov: | 12 W | 45 W | 45 W |
| Längd anslutningskabel: | 140 cm | 140 cm | 150 cm |

Olika utföranden, tekniska förbättringar och leveransmöjligheter förbehålles.

NL Gebruiksaanwijzing

De zitovertrek is geschikt voor het warm houden (Model No. MH-30, MH-45-24) of koelen (Model No. MCS-10/N) van personen en mag uitsluitend voor dit doel worden gebruikt.

Veiligheidsinstructies

- **Elektrische toestellen zijn geen speelgoed!** Bewaar en gebruik het toestel altijd buiten het bereik van kinderen.
- Als het toestel zichtbaar beschadigd is, mag het niet in gebruik worden genomen.
- Reparaties aan dit toestel mogen uitsluitend door vaklui uitgevoerd worden. Door ondeskundige reparaties kunnen grote gevaren ontstaan.
- Richt u wanneer een reparatie nodig is tot de WAECO-klantenservice.
- Gebruik de zitovertrek alleen zodanig dat de airbags niet worden afgedekt.
- De zitovertrek mag alleen door personen met een onbeperkt gevoel voor warmte worden gebruikt!
- Gebruik geen dekens, kussens of bekledingen op de zitovertrek.
- Gebruik de verwarmingsfunctie niet bij direct contact tussen de huid en de zitovertrek.
- Wikkel of knik de zitovertrek tijdens het gebruik niet. De overtrek moet glad aangebracht zijn.
- Klem tijdens het gebruik in een voertuig de zitovertrek en andere verbruikers van de accu af voor u een snellader aansluit!
- Gebruik de zitovertrek alleen als de motor draait.
- Bij het optreden van pijn moet het toestel onmiddellijk worden uitgeschakeld.
- Zet het toestel niet in de buurt van andere warmtebronnen (verwarming, sterke zonnestraling, enz.).
- Dompel het toestel nooit onder water.
- Bescherm het toestel en de kabels tegen hitte en vocht (bijv. regen).

Bedienen

- Steek de stekker
 - **MCS-10/N, MH-30:** in een 12-V-DC-contactdoos (bijv. sigarettenaansteker).
 - **MH-45-24:** in een 24-V-DC-contactdoos (bijv. sigarettenaansteker).
- Schakel de zitovertrek met de schakelaar in (stand „1“ of „2“).
- Schakel voor het uitschakelen de schakelaar op stand „0“.

Technische gegevens

| Model No. | MCS-10/N | MH-30 | MH-45-24 |
|--------------------------|----------|---------|----------|
| Aansluitspanning: | 12 V DC | 12 V DC | 24 V DC |
| Max. opgenomen vermogen: | 12 W | 45 W | 45 W |
| Lengte aansluitkabel: | 140 cm | 140 cm | 150 cm |

Uitvoeringen, wijzigingen in verband met de technische vooruitgang en voorradigheid voorbehouden.

N Bruksanvisning

Sitteunderlaget brukes til oppvarming (Model No. MH-30, MH-45-24) eller kjøling (Model No. MCS-10/N) av personer og må kun brukes til dette formålet.

Sikkerhetsregler

- **Elektriske apparater er ikke beregnet for barn!** Oppbevar og bruk apparatet utenfor barns rekkevidde.
- Apparatet må ikke tas i bruk hvis det har synlige skader.
- Reparasjoner på dette apparatet må kun utføres av fagfolk. Feil reparasjoner kan føre til betydelige skader.
- Ta kontakt med WAECO kundeservice ved behov for reparasjon.
- Ikke bruk sitteunderlaget slik at kollisjonsputene tildekkes.
- Sitteunderlaget må bare brukes av personer som har normal varmefølsomhet!
- Ikke legg trekk, puter eller pledd på sitteunderlaget.
- Ikke bruk varmefunksjonen ved direkte kontakt mellom hud og sitteunderlaget.
- Ikke rull eller Brett sitteunderlaget når det ikke er i bruk. Underlaget må oppbevares glatt.
- Ved bruk i kjøretøy kobler du sitteunderlaget og andre forbrukere fra batteriet før du kobler til hurtiglader!
- Bruk bare sitteunderlaget når motoren går.
- Koble ut apparatet umiddelbart hvis du får smerter.
- Bruk ikke apparatet i nærheten av varmekilder (oppvarming, sterk solbestråling, gassovner osv.).
- Dypp aldri apparatet i vann.
- Beskytt apparatet og kabelen mot varme og fuktighet (f. eks. regn).

Betjening

- Stikk pluggen
 - **MCS-10/N, MH-30:** i en 12 V DC kontakt (f. eks. sigarettenner).
 - **MH-45-24:** i en 24 V DC kontakt (f. eks. sigarettenner).
- Slå på sitteunderlaget med bryteren (trinn «1» eller «2»).
- Still bryteren på trinn «0» for å slå av.

Tekniske spesifikasjoner

| Model No. | MCS-10/N | MH-30 | MH-45-24 |
|--------------------------|----------|---------|----------|
| Tilkoblingsspennning: | 12 V DC | 12 V DC | 24 V DC |
| Maks. effektförbruk: | 12 W | 45 W | 45 W |
| Lengde tilkoblingskabel: | 140 cm | 140 cm | 150 cm |

Vi tar forbehold om utførelser, endringer som følge av tekniske forbedringer og leveringsmuligheter.