

# Schlagschrauber

SD 340

# AEG

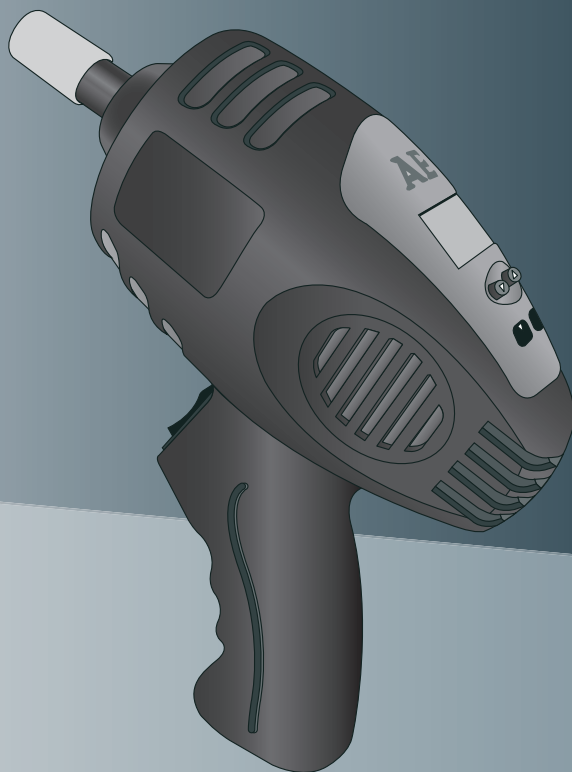

97135

**D**

## Schlagschrauber

Bedienungs- und  
Sicherheitshinweise

**GB**

## Impact wrench

Operation and Safety  
Notes

**FR**

## Visseuse à percussion

Instructions d'utilisation  
et consignes de sécurité

**IT**

## Trapano avvitatore a percussione

Indicazioni per l'uso e  
per la sicurezza

**CZ**

## Nárazový utahovák

Pokyny pro obsluhu a  
bezpečnostní pokyny

**SK**

## Impulzový skrutkovač

Pokyny pre obsluhu a  
bezpečnostné pokyny

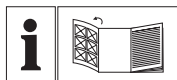

**D**

Klappen Sie vor dem Lesen die Seite mit den Abbildungen aus und machen Sie sich anschließend mit allen Funktionen des Gerätes vertraut.

**GB**

Before reading, unfold the page containing the illustrations and familiarise yourself with all functions of the device.

**FR**

Avant de lire le mode d'emploi, ouvrez la page contenant les illustrations et familiarisez-vous ensuite avec toutes les fonctions de l'appareil.

**IT**

Prima di leggere aprire la pagina con le immagini e prendere confidenza con le diverse funzioni dell'apparecchio.

**CZ**

Před čtením si otevřete stranu s obrázky a potom se seznamte se všemi funkcemi přístroje.

**SK**

Pred čítaním si odklopte stranu s obrázkami a potom sa oboznámte so všetkými funkciami prístroja.

D	Bedienungs- und Sicherheitshinweise	Seite	5
GB	Operation and Safety Notes	Page	13
FR	Instructions d'utilisation et consignes de sécurité	Page	21
IT	Indicazioni per l'uso e per la sicurezza	Pagina	29
CZ	Pokyny pro obsluhu a bezpečnostní pokyny	Strana	37
SK	Pokyny pre obsluhu a bezpečnostné pokyny	Strana	45

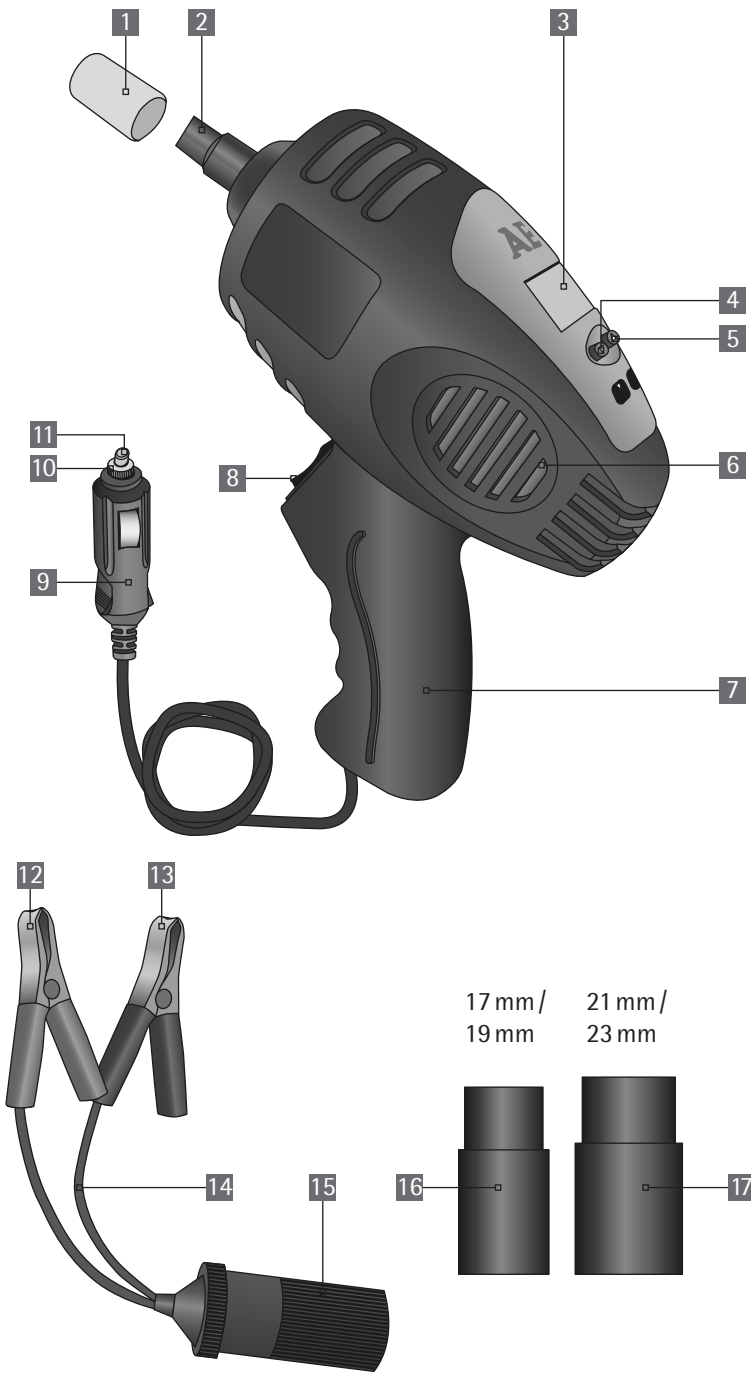

**Einleitung**

Bestimmungsgemäßer Gebrauch..... Seite 6  
 Lieferumfang..... Seite 6  
 Teilebeschreibung..... Seite 6  
 Technische Daten..... Seite 7

**Sicherheit**

Allgemeine Sicherheitshinweise für Elektrowerkzeuge..... Seite 7  
 1) Arbeitsplatz..... Seite 7  
 2) Elektrische Sicherheit..... Seite 7  
 3) Sicherheit von Personen..... Seite 8  
 4) Sorgfältiger Umgang und Gebrauch von Elektrowerkzeugen..... Seite 8  
 5) Wartung..... Seite 9  
 Spezielle Sicherheitshinweise für Schlagschrauber..... Seite 9

**Bedienung**

Anschluss an 12V-Steckdose..... Seite 9  
 Anschluss an Batterie..... Seite 9  
 Radmuttern lösen/anziehen..... Seite 10  
 Drehmoment einstellen..... Seite 10  
 Sicherung am 12V-Stecker auswechseln..... Seite 10

**Wartung und Pflege**..... Seite 11

**Service**..... Seite 11

**Garantie**..... Seite 11

**Entsorgung**..... Seite 11

In dieser Bedienungsanleitung/am Gerät werden folgende Piktogramme verwendet:			
	Bedienungsanleitung lesen!		Lebens- und Unfallgefahr für Kleinkinder und Kinder!
	Warn- und Sicherheitshinweise beachten!		Entsorgen Sie Verpackung und Gerät umweltgerecht!

## Schlagschrauber SD 340

### ■ Einleitung

Machen Sie sich vor der ersten Inbetriebnahme mit allen Funktionen des Gerätes vertraut und informieren Sie sich über den richtigen Umgang mit dem Gerät. Lesen Sie hierzu die nachfolgende Bedienungsanleitung sorgfältig. Bewahren Sie diese Anleitung gut auf. Händigen Sie alle Unterlagen bei Weitergabe des Gerätes an Dritte ebenfalls aus.

### ■ Bestimmungsgemäßer Gebrauch

Der Schlagschrauber ist zum Lösen von festsitzenden Schrauben und Muttern sowie passender Bolzen und Nüsse, insbesondere Radmuttern vorgesehen. Die digitale Drehmomentkontrolle ermöglicht die stufenweise Einstellung des Drehmoment von 80 bis 340 Nm – mit der entsprechenden Voreinstellung wird die festzudrehende Schraube automatisch entsprechend angezogen. Das Gerät arbeitet mit 12V-Gleichspannung. Es kann an die 12V-Steckdose eines Fahrzeugs oder direkt an eine Autobatterie angeschlossen werden. Es ist ausschließlich für den privaten Gebrauch in trockenen Räumen zugelassen. Jede andere Verwendung oder Veränderung des Gerätes gilt als nicht bestimmungsgemäß und birgt erhebliche Gefahren. Für Schäden, die aus bestimmungswidriger Verwendung entstanden sind, übernimmt der Hersteller keine Haftung.

### ■ Lieferumfang

Kontrollieren Sie unmittelbar nach dem Auspacken den Lieferumfang. Prüfen Sie das Gerät sowie alle Teile auf Beschädigungen. Nehmen Sie ein defektes Gerät oder Teile nicht in Betrieb.

- 1 Schlagschrauber SD 340
- 1 Stecknuss 17/19 mm
- 1 Stecknuss 21/23 mm
- 1 Anschlusskabel mit Klemmen und Anschlusskabel für 12V-Steckdose oder Buchse
- 1 Aufbewahrungskoffer
- 1 Bedienungsanleitung

### ■ Teilebeschreibung

- 1 Schutzkappe
- 2 1/2" Antriebsvierkant/Aufnahme für Stecknuss
- 3 Display
- 4 Taste (▼), Drehmomentvorwahl –
- 5 Taste (▲), Drehmomentvorwahl +
- 6 Lüftungsschlitze
- 7 Handgriff
- 8 Wipptaster Rechts-/Linkslauf
- 9 Netzkabel mit Stecker
- 10 Rändelring (12V-Stecker)
- 11 Sicherung
- 12 Klemme rot (positiv)
- 13 Klemme schwarz (negativ)
- 14 Batterie-Adapterkabel
- 15 12V-Buchse
- 16 Stecknuss 17/19 mm
- 17 Stecknuss 21/23 mm

### ■ Technische Daten

Artikel-Nr.	97135
Nennspannung:	12V=
Sicherung:	15 A
Leistung:	70 W
Drehmoment max.:	340 Nm
Werkzeugaufnahme:	12,5 mm (1/2")
Kabellänge:	3,5 m

### ■ Sicherheit

#### Allgemeine Sicherheitshinweise für Elektrowerkzeuge

**WARNUNG!** Lesen Sie diese Gebrauchsanleitung sorgfältig durch. Fehler bei der Einhaltung der nachstehend aufgeführten Anweisungen und Sicherheitshinweise können zu Schäden an Eigentum, Verletzungen oder Tod führen. Bewahren Sie diese Anleitung zum Nachschlagen auf.

- **LEBENS- UND UNFALLGEFAHR FÜR KLEINKINDER UND KINDER!** Lassen Sie Kinder niemals unbeaufsichtigt mit dem Verpackungsmaterial. Es besteht Erstickungsgefahr.
- Dieses Gerät ist nicht dafür bestimmt, durch Personen (einschließlich Kinder) mit eingeschränkten physischen, sensorischen oder geistigen Fähigkeiten oder mangels Erfahrung und/oder mangels Wissen benutzt zu werden, es sei denn, sie werden durch eine für ihre Sicherheit zuständige Person beaufsichtigt oder erhielten von ihr Anweisungen, wie das Gerät zu benutzen ist. Kinder sollten beaufsichtigt werden, um sicherzustellen, dass sie nicht mit dem Gerät spielen.
- Der Hersteller übernimmt keine Haftung für Schäden, verursacht durch:
  - Verbindungs- und/oder Betriebsfehler.
  - Gewalteinwirkung, Beschädigung des Gerätes und/oder Beschädigung der Gerätekomponenten durch mechanische Einwirkung oder Überlastung.
  - Jede Art von Veränderungen am Gerät.

- Benutzungen des Gerätes für Anwendungen, die nicht in der Bedienungsanleitung beschrieben sind.
  - Folgeschäden durch nicht bestimmungsgemäßen und/oder falschen Gebrauch
  - fehlerhafte Batterien.
  - Einwirkung von Feuchtigkeit und/oder unzureichende Belüftung.
  - Unerlaubtes Öffnen des Gerätes.
- Dieses führt zu einem Erlöschen der Garantie.

### 1) Arbeitsplatz

- a) Halten Sie Ihren Arbeitsbereich sauber und aufgeräumt. Unordnung und unbeleuchtete Arbeitsbereiche können zu Unfällen führen.
- b) Arbeiten Sie mit diesem Gerät nicht in explosionsgefährdeter Umgebung, in der sich brennbare Flüssigkeiten, Gase oder Stäube befinden. Elektrowerkzeuge erzeugen Funken, die den Staub oder die Dämpfe entzünden können.
- c) Halten Sie Kinder und andere Personen während der Benutzung des Elektrowerkzeuges fern. Bei Ablenkung können Sie die Kontrolle über das Gerät verlieren.

### 2) Elektrische Sicherheit

- a) Der Anschlussstecker des Gerätes muss in die Steckdose passen. Der Stecker darf in keiner Weise verändert werden. Verwenden Sie keine Adapterstecker gemeinsam mit schutzgeerdeten Geräten. Unveränderte Stecker und passende Steckdosen verringern das Risiko eines elektrischen Schlags.
- b) Vermeiden Sie Körperkontakt mit geerdeten Oberflächen, wie Rohren, Heizungen, Herden und Kühlschränken. Es besteht ein erhöhtes Risiko durch elektrischen Schlag, wenn Ihr Körper geerdet ist.
- c) Halten Sie das Gerät von Regen oder Nässe fern. Das Eindringen von Wasser in ein Elektrogerät erhöht das Risiko eines elektrischen Schlags.

- d) Zweckentfremden Sie das Kabel nicht, um das Gerät zu tragen, aufzuhängen oder um den Stecker aus der Steckdose zu ziehen. Halten Sie das Kabel fern von Hitze, Öl, scharfen Kanten oder sich bewegenden Geräteteilen. Beschädigte oder verwickelte Kabel erhöhen das Risiko eines elektrischen Schlags.
- e) Verwenden Sie keine Verlängerungskabel mit diesem Elektrowerkzeug. Benutzen Sie nur das mitgelieferte Adapterkabel.

### 3) Sicherheit von Personen

- a) Seien Sie aufmerksam, achten Sie darauf, was Sie tun und gehen Sie mit Vernunft an die Arbeit mit einem Elektrowerkzeug. Benutzen Sie das Gerät nicht, wenn Sie müde sind oder unter dem Einfluss von Drogen, Alkohol oder Medikamenten stehen. Ein Moment der Unachtsamkeit beim Gebrauch des Elektrogerätes kann zu ernsthaften Verletzungen führen.
  - b) Tragen Sie persönliche Schutzausrüstung und immer eine Schutzbrille. Das Tragen persönlicher Schutzausrüstung, wie Staubmaske, rutschfeste Sicherheitsschuhe, Schutzhelm oder Gehörschutz, je nach Art und Einsatz des Elektrowerkzeuges, verringert das Risiko von Verletzungen.
  - c) Vermeiden Sie eine unbeabsichtigte Inbetriebnahme. Vergewissern Sie sich, dass der Wipptaster **8** nicht betätigt ist, bevor Sie den Stecker in die Steckdose stecken. Wenn Sie beim Tragen des Gerätes den Finger am Schalter haben oder das Gerät eingeschaltet an die Stromversorgung anschließen, kann dies zu Unfällen führen.
  - d) Beugen Sie sich nicht über. Sorgen Sie für einen sicheren Stand und halten Sie jederzeit das Gleichgewicht. Dadurch können Sie das Gerät in unerwarteten Situationen besser kontrollieren.
  - e) Tragen Sie geeignete Kleidung. Tragen Sie keine weite Kleidung oder Schmuck. Halten Sie Haare, Kleidung und Handschuhe fern von sich bewegenden Teilen. Lockere Kleidung, Schmuck oder lange Haare können von sich bewegenden Teilen erfasst werden.
- #### 4) Sorgfältiger Umgang und Gebrauch von Elektrowerkzeugen
- a) Überlasten Sie das Gerät nicht. Verwenden Sie für Ihre Arbeit das dafür bestimmte Elektrowerkzeug. Mit dem passenden Elektrowerkzeug arbeiten Sie besser und sicherer im angegebenen Leistungsbereich.
  - b) Benutzen Sie kein Elektrowerkzeug, dessen Schalter defekt ist. Ein Elektrowerkzeug, das sich nicht mehr ein- oder ausschalten lässt, ist gefährlich und muss repariert werden.
  - c) Sollte ein Auswechseln des Anschlusskabels notwendig sein, muss dieses von qualifiziertem Fachpersonal ersetzt werden, um Sicherheitsrisiken zu vermeiden.
  - d) Ziehen Sie den Stecker aus der Steckdose, bevor Sie Zubehörteile wechseln oder das Gerät weglegen. Diese Vorsichtsmaßnahme verhindert den unbeabsichtigten Start des Gerätes.
  - e) Bewahren Sie unbenutzte Elektrowerkzeuge außerhalb der Reichweite von Kindern auf. Lassen Sie Personen das Gerät nicht benutzen, die mit diesem Gerät nicht vertraut sind oder diese Anweisungen nicht gelesen haben. Elektrowerkzeuge sind gefährlich, wenn sie von unerfahrenen Personen benutzt werden.
  - f) Pflegen Sie das Gerät mit Sorgfalt. Kontrollieren Sie, ob bewegliche Teile einwandfrei funktionieren und nicht klemmen, ob Teile gebrochen oder so beschädigt sind, dass die Funktion des Gerätes beeinträchtigt ist. Lassen Sie beschädigte Teile vor dem Einsatz des Gerätes reparieren. Viele Unfälle haben ihre Ursache in schlecht gewarteten Elektrowerkzeugen.
  - g) Verwenden Sie Elektrowerkzeug, Zubehör, Einsatzwerkzeuge usw. entsprechend diesen Anweisungen und so, wie es für diesen speziellen Gerätetyp vorgeschrieben ist. Berücksichtigen Sie dabei die Arbeitsbedingungen

und die auszuführende Tätigkeit. Der Gebrauch von Elektrowerkzeugen für andere als die vorgesehenen Anwendungen kann zu gefährlichen Situationen führen.

### 5) Wartung

- a) Lassen Sie das Elektrowerkzeug nur von Fachpersonal reparieren. Es dürfen nur identische Ersatzteile verwendet werden. So bleibt die Sicherheit des Gerätes gewährleistet.



#### Spezielle Sicherheitshinweise für Schlagschrauber

- Verwenden Sie den Schlagschrauber nur mit 12V-Gleichspannung. Versuchen Sie niemals ihn an andere Energiequellen anzuschließen.
- Benutzen Sie den Schlagschrauber im Dauerbetrieb nicht länger als 8 Minuten, um eine Überhitzung des Werkzeugmotors zu vermeiden.
- Stellen Sie sicher, dass Sie die Anleitung und alle Sicherheitsanweisungen, die mit dem Fahrzeug mitgeliefert wurden, gelesen und verstanden haben, bevor Sie mit Reparaturen oder Wartungsarbeiten an dem Fahrzeug beginnen.
- Stellen Sie sicher, dass die Zigarettenanzünderbuchse / 12V-Buchse des Fahrzeugs mit einer Sicherung von mindestens 15A geschützt ist. Lesen Sie das Fahrzeughandbuch oder fragen Sie bei Zweifeln den Hersteller.
- Achten Sie darauf, dass die Zündung des Fahrzeugs, an dem der Schlagschrauber benutzt wird auf AUS steht.
- Stellen Sie sicher, dass das Fahrzeug, an dem der Schlagschrauber verwendet wird gesichert ist und nicht wegrollen kann. Achten Sie darauf, dass die Handbremse angezogen ist.
- Entfernen Sie den Schlagschrauber von der Zigarettenanzünderbuchse / 12V-Buchse und von den Radmuttern, bevor Sie versuchen mit dem Fahrzeug zu fahren.
- Trennen Sie bei längerem Nichtgebrauch den

Schlagschrauber von der Buchse. Einige Fahrzeugmodelle versorgen die Zigarettenanzünderbuchse / 12V-Buchse weiterhin mit Strom, auch wenn die Zündung ausgeschaltet wurde, die Fahrzeugbatterie kann dann entladen werden.

- Vermeiden Sie jeglichen Kontakt mit Batteriesäure, diese ist ätzend. Sollte Ihr Gesicht mit Batteriesäure in Kontakt kommen, waschen Sie es ausgiebig unter fließendem Wasser und kontaktieren Sie Ihren Arzt. Sollte Batteriesäure mit Ihren Augen in Kontakt kommen, spülen Sie diese für mindestens 10 Minuten mit fließendem Wasser und kontaktieren Sie Ihren Arzt.
- Achten Sie auf korrekte Polarität. Vermeiden Sie Kurzschlüsse.

### ■ Bedienung

#### ■ Anschluss an 12V-Steckdose

**⚠️ WARNUNG!** Nur an eine Zigarettenanzünderbuchse / 12V-Buchse anschließen, wenn diese mit einer Sicherung von mehr als 15A geschützt ist. Sollte die Zigarettenanzünderbuchse / 12V-Buchse mit weniger als 15A gesichert sein, schließen Sie den Schlagschrauber direkt an die Batterie an.

- Entfernen Sie den Zigarettenanzünder von der Zigarettenanzünderbuchse bzw. die Blende etc. von der 12V-Buchse des Fahrzeugs.
- Schließen Sie den 12V-Stecker **9** an die Zigarettenanzünderbuchse / 12V-Buchse des Fahrzeugs an.

#### ■ Anschluss an Batterie

**⚠️ WARNUNG!** Achten Sie beim Anschließen der Klemmen **12** und **13** darauf, dass diese sich nicht berühren und keine elektrische Verbindung durch leitende Materialien zwischen beiden Klemmen entsteht.

Der Schlagschrauber kann über das mitgelieferte Batterie-Adapterkabel **14** direkt an eine Autobatterie angeschlossen werden.

- Verbinden Sie die Klemme rot (positiv) **12** des Batterie-Adapterkabels **14** an den positiven (+) Anschluss der Autobatterie.
- Verbinden Sie die die Klemme schwarz (negativ) **13** des Batterie-Adapterkabels **14** an den negativen (-) Anschluss der Autobatterie.
- Verbinden Sie den 12V-Stecker **9** mit der 12V-Buchse **15**.

### ■ Radmuttern lösen/anziehen

- Verbinden Sie den Schlagschrauber mit einer 12V-Stromquelle wie zuvor beschrieben.
- Wählen Sie die passende Stecknuss **16** oder **17** und stecken ihn auf den Antriebsvierkant **2** des Schlagschraubers.
- Entfernen Sie ggf. Zierabdeckungen von den Radmuttern und setzen Sie die Stecknuss fest auf die Radmutter oder den Radbolzen.
- Betätigen Sie den Wipptaster Rechts-/Linkslauf **8**, indem Sie ihn auf seiner oberen Seite herunterdrücken (Symbol  $\triangle$  = Lösen/Linkslauf). Am Motorgeräusch können Sie erkennen, dass der Schlagschrauber zunächst Drehmoment aufbaut und dann mit einem „Schlag“ an die Schraube abgibt. Durch steigendes Drehmoment mit jedem Schlag wird die Schraube gelöst. Sie können sie nun von Hand entfernen.
- Verfahren Sie in gleicher Weise mit allen Radmuttern, bis Sie das Rad abnehmen können.
- Setzen Sie das andere/neue Rad auf. Achten Sie darauf, dass die Löcher in der Felge mit den Bohrungen des Radträgers übereinstimmen.
- Drehen Sie alle Radmuttern zunächst per Hand fest.
- Setzen Sie die Stecknuss auf die Radmutter und betätigen Sie den Wipptaster Rechts-/Linkslauf **8**, indem Sie ihn auf seiner unteren Seite herunterdrücken (Symbol  $\nabla$  = Festziehen/Rechtslauf).

- Nach Anzeige des blinkenden Symbols „>->->“ sind die Radmuttern ausreichend festgezogen.
- Überprüfen Sie bei Verwendung des Ersatzrades umgehend dessen Reifendruck.
- Zur Montage von Aluminium-Felgen sollte der Schlagschrauber mit Vorsicht eingesetzt werden. Stellen Sie das Drehmoment zuvor laut Angabe des Felgenherstellers ein.

### ■ Drehmoment einstellen

Die Elektronik des Schlagschraubers ermöglicht eine Drehmomentvorwahl von 80 bis 340 Nm. Das eingestellte Drehmoment wird im 3-stelligen Display **3** dargestellt.

Nachdem das zuvor eingestellte Drehmoment erreicht ist, erscheint im Display **3**: „>>>“.

- Drücken Sie die Taste **5** ( $\blacktriangle$ ) zum Erhöhen des Drehmoments. Das Drehmoment erhöht sich mit jeder Betätigung um 10 Nm.
- Drücken Sie die Taste **4** ( $\blacktriangledown$ ) zum Herabsetzen des Drehmoments. Das Drehmoment verringert sich mit jeder Betätigung um 10 Nm.
- Um das Drehmoment auf 0 zurückzusetzen drücken Sie die Tasten **5** ( $\blacktriangle$ ) und **4** ( $\blacktriangledown$ ) gleichzeitig (Reset).  
**Hinweis:** Es sind folgende Anzeigen möglich: 000 -> 080 -> 090 ...  
Die Anzeige wird in 10er-Schritten erhöht und reicht bis 340 Nm.

### ■ Sicherung am 12V-Stecker auswechseln

- Lösen (und entfernen) Sie den Rändelring **10**, indem Sie ihn gegen den Uhrzeigersinn drehen.
- Entfernen Sie die defekte Sicherung **11** und ersetzen Sie sie gegen eine neue, max. 15A Sicherung.
- Schrauben Sie den Rändelring **10** wieder fest, indem Sie ihn im Uhrzeigersinn drehen.

### ■ Wartung und Pflege

Das Gerät ist wartungsfrei.

**⚠️ WARNUNG!** Trennen Sie elektrische Geräte immer vom Netzstrom, bevor Sie Arbeiten zur Pflege etc. durchführen.

- Trennen Sie das Gerät von der 12V-Stromquelle.
- Reinigen Sie das Gerät mit einem trockenen Tuch. Verwenden Sie keinesfalls Lösungsmittel oder andere aggressive Reiniger.

### ■ Service

**⚠️ WARNUNG!** Lassen Sie das Gerät nur von qualifiziertem Fachpersonal reparieren. Damit wird die Sicherheit des Gerätes sichergestellt und bleibt erhalten.

**⚠️ WARNUNG!** Lassen Sie den Austausch des Steckers oder der Anschlussleitung immer von qualifiziertem Fachpersonal ausführen. Damit wird die Sicherheit des Gerätes sichergestellt und bleibt erhalten.

### ■ Garantie

Die allgemeinen Garantiebedingungen beziehen sich auf Produktions- und Materialdefekte. Falls das Gerät fehlerhaft ist, bringen Sie es zu Ihrem Fachhändler bzw. der betreffenden Verkaufsstelle zurück. Um die Garantie- und Reparaturarbeiten am Gerät zu beschleunigen, brauchen Sie Folgendes:

- Eine Kopie des Kassenzettels (Lieferschein, Kassenbon) mit dem Erwerbsdatum.
- Grund für die Beschwerde oder Beschreibung des Fehlers.

### ■ Entsorgung

Die Verpackung besteht aus umweltfreundlichen Materialien, die Sie über die örtlichen Recyclingstellen entsorgen können.



**Werfen Sie Elektrogeräte nicht in den Hausmüll!**

Gemäß Europäischer Richtlinie 2002/96/EC über Elektro- und Elektronik-Altgeräte und Umsetzung in nationales Recht müssen verbrauchte Elektrogeräte getrennt gesammelt und einer umweltgerechten Wiederverwertung zugeführt werden.

Über Entsorgungsmöglichkeiten für ausgediente Elektrogeräte informieren Sie sich bitte bei Ihrer Gemeinde- oder Stadtverwaltung.

Abbildungen können geringfügig vom Produkt abweichen. Änderungen, die dem technischen Fortschritt dienen, vorbehalten. Dekoration nicht enthalten.

**Introduction**

Intended use.....	Page 14
Scope of delivery.....	Page 14
Part description.....	Page 14
Technical data.....	Page 14

**Security**

General safety notices for electrical tools.....	Page 15
1) Workplace.....	Page 15
2) Electrical safety.....	Page 15
3) Personal safety.....	Page 15
4) Careful handling of electrical tools.....	Page 16
5) Service.....	Page 16
Special safety notices for impact wrenches.....	Page 16

**Operation**

Connection to 12V-socket/bushing.....	Page 17
Connecting to the battery.....	Page 17
Loosen/tighten wheel nuts.....	Page 17
Setting the torque.....	Page 18
Replacing the fuse on the 12V-plug.....	Page 18





**Maintenance and care**..... Page 18

**Service**..... Page 18

**Warranty**..... Page 18

**Disposal**..... Page 18

**In this operating manual/this device the following pictogram's are used:**

	Read operating manual!		Danger to life and danger of accident for children!
	Observe warning- and safety guidelines!		Dispose the packaging environmentally friendly!

## Impact wrench SD 340

### Introduction



Make yourself familiar with all functions before first start-up of the equipment and gain inform you about correct handling the device. Read for this the following operating manual carefully. Store this manual carefully. Pass on all documents also when passing on the device to third parties.

### Intended use

The impact wrench is intended for loosening tight screws and screw-nuts and matching bolts and nuts, especially wheel nuts. The digital torque control enables step-by-step setting of the torque from 80 to 340 Nm – the screw is automatically tightened with the corresponding pre-setting. The device operates with 12V-direct current. It can be connected to the 12V-socket of a vehicle or directly to a car battery. It is exclusively authorized for private use in dry rooms. All other use or change to the device is considered as not intended and bears substantial dangers. The manufacturer does not take over any liability for damages arising from unintended use.

### Scope of delivery

After unpacking immediately check the scope of delivery. Examine the device and all parts for damages. Do not take a defective device or part into operation.

- 1 Impact wrench SD 340
- 1 Socket 17/19 mm
- 1 Socket 21/23 mm
- 1 Connecting cable with clamps and connecting cable for 12V-socket or bushing
- 1 Carrying case
- 1 Instruction manual

### Part description

- 1 Protective cap
- 2 1/2" square drive/intake for socket
- 3 Display
- 4 Button (▼), torque selection –
- 5 Taste (▲), torque pre-selection +
- 6 Ventilation slots
- 7 Handle
- 8 Flip switch clockwise-/counter clockwise rotation
- 9 Power cable with plug
- 10 Knurled ring (12V-plug)
- 11 Fuse
- 12 Clamp red (positive)
- 13 Clamp black (negative)
- 14 Battery-adapter cable
- 15 12V-bushing
- 16 Socket 17/19 mm
- 17 Socket 21/23 mm

### Technical data

Article No.	97135
Nominal voltage:	12V 
Fuse:	15A
Output:	70W
Torque max.:	340Nm

Tool holder: 12.5 mm (1/2")

Cable length: 3.5 m

### Security



#### General safety notices for electrical tools

**⚠ WARNING!** Read these operating instructions carefully. Negligence to adhere to the following instructions may lead to damages of property, injuries or death. Keep these instructions for later reference.

- 
**DANGER OF ACCIDENT AND LIFE FOR INFANTS AND CHILDREN!** Never leave children unsupervised with the packing material. There is danger of suffocation.
- This device is not intended for use by persons (including children) with reduced physical, sensory or mental abilities or lack of experience and/or lack of knowledge unless they are supervised by a person responsible for their security or received instructions from this person, how the equipment is to be used. Children should be supervised, in order to guarantee that they do not play with the device.
- The manufacturer assumes no liability for damages caused by:
  - Connecting and/or operating errors.
  - Force, damage of the device and/or damage of the device components through mechanical impacts or overload.
  - Any type of modification of the device.
  - Utilization of the device for applications that are not listed in the instruction manual.
  - Consequential damages due to non-intended and/or false usage
  - Defective batteries.
  - Effect of moisture and/or insufficient ventilation.
  - Unauthorized opening of the device.
 In this case, the guarantee expires immediately.

### 1) Workplace

- a) Keep your workplace clean and orderly. Disorder and dark workplaces may lead to accidents.
- b) Do not work in explosive hazard environments that contain inflammable liquids, gases or dusts with this device. Electrical tools generate sparks that may ignite the dust or vapours.
- c) Keep children and other persons away from the electrical device while in use. You could lose control of the device if your attention is drawn somewhere else.

### 2) Electrical safety

- a) The connecting plug of the device must fit in the socket. The plug may not be modified in any way. Do not use an adapter plug together with protectively grounded devices. Unmodified plugs and matching sockets lower the risk of an electrical shock.
- b) Avoid physical contact with grounded surfaces like pipes, heaters and refrigerators. There is an increased risk of electrical shock if your body is grounded.
- c) Keep the device away from rain or moisture. The penetration of water in an electrical device increases the risk of an electrical shock.
- d) Do not use the cable for any other purpose, for carrying the device, hanging it up, or to pull the cable from the socket. Keep the cable away from heat, oil, sharp edges or moving parts of the device. Damaged or tangled cables increase the risk of electrical shock.
- e) Do not use extension chords with this electrical device. Only use the supplied adapter cable.

### 3) Personal safety

- a) Pay attention to what you do and be sensible when using an electrical tool. Do not use the device if you are tired or under the influence of drugs, alcohol or medicine. One moment of distracted attention when using the

- electrical device can lead to serious injuries.
- Wear personal protective gear and always wear protective glasses. Wearing personal protective gear like a dust mask, slip-proof safety shoes, protective helmet and hearing protection, depending on the type and usage of the electrical tool reduces the risk of injuries.
  - Avoid unintentional start-up. Ensure yourself that the flip switch **8** is not on before plugging in the power cable. Having your finger on the switch when carrying it or connecting it to the power when it is already on can lead to accidents.
  - Do not bend over. Ensure a secure stand and keep your balance at all times. This way you are better able to control the device in unexpected situations.
  - Wear adequate clothing. Do not wear loose clothing or jewellery. Keep hair, clothing and gloves away from moving parts. Loose clothing, jewellery or long hair can be caught in moving parts.

#### 4) Careful handling of electrical tools

- Do not subject the device to overload. Use the intended electrical tool for your work. Using the right electrical tool makes your work faster and safer in the stated work area.
- Do not use an electrical tool with a broken power switch. An electrical tool that cannot be switched on or off is dangerous and needs to be repaired.
- Should replacement of the connecting cable be necessary, this must be done by the manufacturer or his representative to prevent safety risks.
- Pull the plug from the socket before changing the accessory parts or put the device away. This measure prevents unintentional start-up of the device
- Keep electrical tools not in use out of the reach of children. Do not let people use the device that are not familiar with the device or did not read these instructions. Electrical tools are hazardous if they are used by inex-

- perienced people.
- Take care of the device. Check whether moveable parts work faultlessly and do not get stuck, whether parts are broken or damaged such that the function of the device is impeded. Have damaged parts repaired prior to using the device. Many accidents are caused by poorly serviced electrical tools.
- Use electrical tools, accessories etc. according to these instructions and in the way it is prescribed for this special type of device. Consider the working conditions and the task to be done. Using electrical tools for purposes other than those intended may lead to dangerous situations.

#### 5) Service

- Only have electrical tools repaired by specialists. Only identical spare parts may be used. This way, the safety of the device is guaranteed.



#### Special safety notices for impact wrenches

- Only use the impact wrench with 12V-direct current. Never try to connect it to other sources of power.
- Do not use the impact wrench for more than 8 minutes without interruptions in order to prevent the tool motor from overheating.
- Ensure that you have read and understood the instructions and all safety instructions that were supplied with the vehicle before starting on the repairs or service work on the vehicle.
- Ensure that the cigarette lighter bushing/12V-bushing of the vehicle is protected with a fuse of at least 15A. Read the vehicle manual or ask the manufacturer in case of doubt.
- Pay attention that the ignition of the vehicle on which the impact wrench is used is set to OFF.

- Ensure that the vehicle on which the impact wrench is used is secured and cannot roll away. Pay attention that the handbrake is tightened.
- Remove the impact wrench from the cigarette lighter bushing/12V-bushing and from the wheel nuts before trying to drive the vehicle.
- For longer periods of non-use, remove the impact wrench from the bushing. Some vehicle models continue to supply the cigarette lighter bushing/12V-bushing with power, even if the ignition was turned off, this means that the car battery may lose power then.
- Avoid all contact with battery acid, it is caustic. Should your face come into contact with battery acid, rinse it thoroughly with running water and contact your physician. Should battery acid come into contact with your eyes, rinse them with running water for at least 10 minutes and contact your physician.
- Pay attention to correct polarity. Avoid short circuits.

#### Operation

##### Connection to 12V-socket/bushing

- ⚠ WARNING!** Only connect it to a cigarette lighter bushing/12V-bushing if it is protected with a fuse of more than 15A. Should the cigarette lighter bushing/12V-bushing be secured with less than 15A, connect the impact wrench directly to the battery.
- Remove the cigarette lighter from the cigarette lighter bushing resp. the cover etc. from the 12V-bushing of the vehicle.
  - Connect the 12V-plug **9** to the cigarette lighter bushing/12V-bushing of the vehicle.

##### Connecting to the battery

**⚠ WARNING!** Pay attention when connecting the clamps **12** and **13** that no electrical connection is created by conducting material between the two clamps. The impact wrench can be connected directly to car battery using the included battery adapter cable **14**.

- Connect the clamp red (positive) **12** of the battery adapter cable **14** to the positive (+) connection of the car battery.
- Connect the clamp black (negative) **13** of the battery adapter cable **14** to the negative (-) connection to the car battery.
- Connect the 12V-plug **9** to the 12V-bushing **15**.

##### Loosen/tighten wheel nuts

- Connect the impact wrench to a 12V-power source like described before.
- Select the matching socket **16** or **17** and connect it to the square drive **2** of the impact wrench.
- If applicable, remove covers of the wheel nuts and place the socket tightly onto the wheel nut or the wheel bolt.
- Activate the flip switch to clockwise-/or counter clockwise rotation **8**, by pushing down on it on the upper side (symbol  $\triangle$  = Loosen/counter clockwise). You can tell by the engine sound that the impact wrench builds up torque first and then transfers to the screw with one „impact“. Due to the increasing torque with every impact, the screw is loosened. You can now remove it by hand.
- Proceed the same with all wheel nuts, until you can remove the wheel.
- Place the other/new wheel in position. Pay attention that the holes in the rim match the drillings of the wheel carrier.
- First, tighten all wheel nuts by hand.
- Place the socket onto the wheel nut and activate the flip switch clockwise/ counter

clockwise rotation **8** by pressing down on the lower side (symbol  $\nabla$  = tighten/clockwise).

- After display of the blinking symbol „>->->“ the wheel nuts are sufficiently tightened.
- When using a spare tire, check the air pressure promptly.
- When assembling aluminium rims, the impact wrench should be used with care. Before, set the torque according to the specifications of the rim manufacturer.

## ■ Setting the torque

The electronics of the impact wrench allow a torque selection of 80 to 340 Nm. The set torque is shown in the 3-digit display **3**.

When the previously set torque is reached, the display will show **3**: „>>>“.

- Press the button **5** ( $\blacktriangle$ ) to increase the torque. The torque increases by 10 Nm with every activation.
- Press the button **4** ( $\blacktriangledown$ ) to lower the torque. The torque is reduced by 10 Nm with every activation.
- To set the torque back to 0, press the buttons **5** ( $\blacktriangle$ ) and **4** ( $\blacktriangledown$ ) at the same time (reset).

**Notice:** The following displays are possible:  
000 -> 080 -> 090 ...

The display is increased in steps of 10 and goes to 340 Nm.

## ■ Replacing the fuse on the 12V-plug

- Loosen (and remove) the knurled ring **10** by turning it counter clockwise.
- Remove the defective fuse **11** and replace it with a new, max. 15A fuse.
- Tighten the knurled ring **10** again by turning it clockwise.

## ■ Maintenance and care

The device is maintenance-free.

**⚠ WARNING!** Always separate electrical devices from the power supply, before you carry out service etc.

- Disconnect the device from the 12V-power source.
- Clean the device with a dry cloth. Do not use solvents or other aggressive detergents under any circumstances.

## ■ Service

**⚠ WARNING!** Leave the repair of the device to qualified technical personnel to repair. Thus the safety of the device is guaranteed and maintained.

**⚠ WARNING!** Leave the exchange of the plug or the connecting cable always to qualified technical personnel. Thus the security of the equipment is guaranteed and maintained.

## ■ Warranty

The general guarantee conditions refer to production and material defects.

If the device is faulty, bring it to your specialist dealer respectively back to the sales office. In order to accelerate the warranty and repair work on the device, you need the following:

- A copy of the receipt (delivery note, bill) with the acquisition date.
- Reason for the complaint or description of the error.

## ■ Disposal

The packing consists of pollution free materials, which can dispose of you over the local recycling stations.



Do not throw electrical appliances into the domestic waste!

In accordance with European guideline 2002/96/EC for electrical and old electronic devices and conversion to national law, used electrical appliances must be collected separately and brought to an environmental fair recycling.

For disposal possibilities for retired electrical appliances please inform yourself at your community or city administration.

Illustrations may vary slightly from the product itself. We reserve the right to administer changes due to technical progress. Decoration not included.

**Introduction**

Utilisation selon les prescriptions.....	Page 22
Volume de livraison.....	Page 22
Description des pièces.....	Page 22
Fiche technique.....	Page 23

**Sécurité**

Indications de sécurité générales pour les outils électriques.....	Page 23
1) Poste de travail.....	Page 23
2) Sécurité électrique.....	Page 23
3) Sécurité de personnes.....	Page 24
4) Utilisation soigneuse des outils électriques.....	Page 24
5) Maintenance.....	Page 24
Indications de sécurité spéciales pour la visseuse à percussion.....	Page 25

**Maniement**

Raccord à une prise de courant de 12V/prise.....	Page 25
Raccordement à la batterie.....	Page 25
Dévisser l'écrou hexagonal /le visser.....	Page 26
Réglage du tour de rotation.....	Page 26
Échanger le fusible à la prise de 12V.....	Page 26

**Entretien et soins.....** Page 26

**Service.....** Page 27

**Garantie.....** Page 27

**Élimination.....** Page 27

Dans ce manuel d'utilisation/dans l'appareil on utilise les pictogrammes suivants :

	Lire le manuel d'utilisation !		Danger de mort de d'accident pour les tous petits et les enfants !
	Respectez les instructions d'alerte et de sécurité !		Éliminez l'emballage et l'appareil de manière respectueuse de l'environnement !

## Visseuse à percussion SD 340

### ■ Introduction



Familiarisez-vous avec toutes les fonctions de l'appareil avant la première mise en marche et renseignez-vous sur la manipulation correcte de l'appareil. Lisez pour cela soigneusement le guide d'utilisation suivant. Gardez ce manuel dans un lieu sûr. Remettez tous les documents lors du transfert de l'appareil à un nouveau propriétaire.

### ■ Utilisation selon les prescriptions

La visseuse à percussion est adaptée à dévisser les vis et écrous bloqués, ainsi que les boulons et écrous flottants, mais tout particulièrement les écrous hexagonaux. Le contrôle numérique du couple de rotation permet un réglage graduel de 80 à 340 Nm – le pré-réglage correspondant permet de visser automatiquement la vis. L'appareil fonctionne avec une tension continue de 12V. Il peut être connecté à une prise de courant de 12V d'un véhicule ou directement à la batterie du véhicule. L'appareil est uniquement autorisé à un usage privé dans des pièces sèches. Toute utilisation ou modification de l'appareil doit être considérée comme non conforme et entraînerait de graves dangers. Pour les dommages qui ont surgi en raison d'une utilisation non conforme, le fabricant n'assurera aucune responsabilité.

### ■ Volume de livraison

Contrôlez immédiatement après le déballage le volume de livraison. Vérifiez si l'appareil et ses composants présentent des dommages. Ne réalisez pas la mise en marche d'un appareil défectueux ou avec des parties défectueuses.

- 1 visseuse SD 340
- 1 écrou à oeillet 17/19 mm
- 1 écrou à oeillet 21/23 mm
- 1 câble de raccordement avec pinces et câble de raccordement pour prise de courant de 12V ou douille
- 1 coffre de transport
- 1 mode d'emploi

### ■ Description des pièces

- 1 Capuchon de protection
- 2 1/2" Carré entraîneur/entrée pour écrou à oeillet
- 3 Écran
- 4 Touche (▼), nombre de tours de rotation –
- 5 Touche (▲), nombre de tours de rotation +
- 6 Fentes d'aération
- 7 Poignée
- 8 Touche marche à droite/à gauche
- 9 Câble de réseau avec prise
- 10 Anneau moleté (prise 12V)
- 11 Sécurité
- 12 Pince rouge (positive)
- 13 Pince noire (négative)
- 14 Câble d'adaptation de la batterie
- 15 Douille 12V
- 16 Écrou à oeillet 17/19 mm
- 17 Écrou à oeillet 21/23 mm

### ■ Fiche technique

Nr. de référence :	97135
Tension nominale :	12V $\overline{=}$
Sécurité :	15 A
Puissance :	70 W
Tour de rotation max. :	340 Nm
Werkzeugaufnahme:	12,5 mm (1/2")
Longueur du câble :	3,5 m

### ■ Sécurité



Indications de sécurité générales pour les outils électriques

**AVERTISSEMENT** Veuillez lire soigneusement le mode d'emploi. Les erreurs causées par le non-respect des instructions citées ci-dessous peuvent provoquer des dommages, blessures ou présenter un risque pour la vie. Conservez ce mode d'emploi pour une relecture ultérieure.

-  **DANGER DE MORT DE D'ACCIDENT POUR LES TOUS PETITS ET LES ENFANTS !** Ne laissez jamais les enfants sans surveillance avec le matériel d'emballage. Il y a danger d'asphyxie.
- Cet appareil n'est pas destiné à être utilisé par des personnes (incluant des enfants) avec des capacités physiques, sensorielles ou psychiques limitées ou avec un manque d'expérience et/ou un manque de savoir-faire, à moins qu'elles soient surveillées par une personne responsable de leur sécurité ou qu'elles reçoivent des instructions sur comment utiliser cet appareil. Les enfants devront être surveillés, afin de vérifier qu'ils ne jouent pas avec l'appareil.
- Le fabricant n'est pas responsable des dommages causés par :
  - une erreur de raccordement et/ou de fonctionnement,
  - une trace de violence, endommagement de l'appareil et/ou endommagement des composants de l'appareil par action mécanique ou surcharge,

- tout type de modifications à l'appareil,
- l'utilisation de l'appareil pour des applications non décrites dans ce mode d'emploi,
- les dommages consécutifs causés par une utilisation non conforme et/ou fautive,
- des piles défectueuses,
- la pénétration de l'humidité et/ou par une aération insuffisante,
- une ouverture non autorisée de l'appareil. Ceci mène à la suppression de la garantie.

### 1) Poste de travail

- a) Tenez le poste de travail propre et rangé. Le désordre et une zone de travail non éclairée peuvent être à l'origine des accidents.
- b) Ne travaillez pas avec cet appareil dans un environnement explosif contenant des liquides combustibles, des gaz ou des poussières. Les outils électriques produisent des étincelles, lesquelles peuvent être formées par la poussière ou les vapeurs.
- c) Tenez les enfants et autres personnes loin de l'appareil électrique durant son utilisation. Une distraction pourrait vous faire perdre le contrôle de l'appareil.

### 2) Sécurité électrique

- a) La prise de raccordement de l'appareil doit être adaptée à la prise de courant. La prise ne doit en aucun cas être modifiée. N'utilisez pas de prise d'adaptation avec des appareils mis à terre de protection. Des prises non modifiées et des prises de courant correspondantes réduisent le risque d'un choc électrique.
- b) Contrecarrez tout contact corporel avec des surfaces mises à la terre, telles que tuyaux, chauffages, fours et frigidaire. Risque de choc électrique.
- c) Tenez l'appareil loin de la pluie ou de l'humidité. La pénétration d'eau dans un appareil électrique augmente le risque d'un choc électrique.

- d) Ne désaffectez pas le câble afin de porter ou accrocher l'appareil, ou pour tirer la prise de la prise de courant. Tenez le câble loin de la chaleur, de l'huile, de bords tranchants ou de pièces mobiles. Des câbles endommagés ou enroulés augmentent le risque d'un choc électrique.
- e) N'utilisez pas de rallonges avec cet outil électrique. Utilisez uniquement le câble d'adaptation livré avec l'appareil.

### 3) Sécurité de personnes

- a) Soyez attentif et veillez à ce que vous faites, soyez judicieux lors du maniement d'un appareil électrique. N'utilisez pas l'appareil quand vous êtes fatigué ou sous l'influence de drogues, alcool ou médicaments. Un moment de distraction peut causer de graves blessures.
- b) Portez un équipement de protection personnel et toujours des lunettes de protection. Le port d'un équipement de protection personnel, comme p.ex. masque antipoussière, chaussures de sécurité antidérapantes, casque de protection ou coquille antibruit réduisent le risque de blessures.
- c) Contrechargez une mise en service non surveillée. Assurez-vous que la touche **8** ne soit pas actionnée avant de brancher la prise à la prise de courant. Des accidents peuvent se produire quand vous avez le doigt sur l'interrupteur de l'appareil en portant ce dernier ou quand vous connectez l'appareil à l'alimentation électrique.
- d) Ne vous penchez pas. Assurez une position sûre et garder votre équilibre en tout temps. Cela vous permet de contrôler au mieux l'outil dans des situations inattendues.
- e) Portez des vêtements appropriés. Ne portez pas de vêtements amples ou des bijoux. Conservez les cheveux, vêtements et gants éloignés des pièces mobiles. Les vêtements amples, bijoux ou les cheveux longs peuvent être saisis par des pièces mobiles.

### 4) Utilisation soigneuse des outils électriques

- a) Ne pas surcharger l'appareil. Utilisez l'outil approprié à votre travail. Un outil de bonne puissance fera un meilleur travail mieux tout en conservant la sécurité nécessaire.
- b) Ne pas utiliser d'outil électrique dont l'interrupteur est défectueux. Un outil qui ne peut pas être commandé par son interrupteur est dangereux et doit être réparé.
- c) Si un remplacement du câble de raccordement peut être nécessaire, il doit être remplacé par le fabricant ou son mandataire, afin de contrecarrer les risques de sécurité.
- d) Retirez la fiche de la prise avant de changer les accessoires ou de les ranger. Cette précaution évite le déclenchement intempestif de l'unité.
- e) Rangez les outils électriques hors de portée des enfants. Ne laissez pas des personnes utiliser l'appareil, lesquelles ne sont pas familières à celui-ci ou n'ont pas lu les instructions. Les outils sont dangereux lorsqu'ils sont utilisés par des personnes inexpérimentées.
- f) Entretenez les outils électriques. Vérifiez si les pièces mobiles fonctionnent correctement et ne collent pas, si des pièces sont cassées ou endommagées de sorte que le fonctionnement de l'appareil ne soit pas compromis. Laissez réparer les pièces endommagées avant d'utiliser l'appareil. De nombreux accidents sont causés par des outils mal entretenus.
- g) Utilisez les outils électriques, les accessoires et les outils à monter etc, conformément à ces instructions et selon le type de dispositif particulier. Prenez en compte les conditions de travail et la tâche à effectuer. L'utilisation d'outils autres que celles prévues peut entraîner des situations dangereuses.

### 5) Maintenance

- a) La réparation des outils électrique ne peut être effectuée que par un personnel qualifié. Utilisez uniquement des pièces de rechange

identiques. Cela permet de maintenir la sécurité de l'appareil.



### Indications de sécurité spéciales pour la visseuse à percussion

- Utilisez la visseuse à percussion uniquement avec une tension continue de 12V DC. Ne jamais essayer de la connecter à d'autres sources d'énergie.
- Utilisez la visseuse à percussion en fonctionnement continu de plus de 8 minutes pour éviter une surchauffe du moteur de l'outil.
- Consultez le mode d'emploi et toutes les indications de sécurité fournies avec le véhicule avant de procéder à des réparations ou à l'entretien du véhicule.
- Assurez-vous que la prise de l'allume-cigare/prise de 12V de votre voiture soit protégée avec un fusible d'au moins 15A. Lisez le mode d'emploi du fabricant en cas de doute.
- Assurez-vous que l'allumage du véhicule où la visseuse à percussion soit en position ARRÊT.
- Assurez-vous que le véhicule sur lequel la visseuse à percussion est utilisée soit sécurisé et ne peut rouler. Assurez-vous que le frein à main soit tiré.
- Retirez la visseuse à percussion de l'allume-cigare/prise 12V et les écrous avant de mettre le véhicule en marche.
- Débranchez la visseuse à percussion en cas de non-utilisation de longue durée. Certains modèles de véhicule continuent d'approvisionner la prise de l'allume-cigare/prise 12V en courant, ceci même lorsque le contact est interrompu, la batterie du véhicule peut ainsi être déchargée.
- Contrechargez tout contact avec les acides sulfuriques de la batterie. En cas de contact du visage avec de l'acide de la batterie, il est impératif de vous laver soigneusement sous l'eau courante et de consulter un médecin. En cas de contact des yeux avec l'acide de la batterie, il est impératif de les rincer durant

au moins 10 minutes sous l'eau courante et de consulter un médecin.

- Veillez à une polarité correcte. Contrechargez les court-circuits.

### ■ Maniement

#### ■ Raccord à une prise de courant de 12V/prise

#### **▲ AVERTISSEMENT**

À ne raccorder qu'à la prise de l'allume-cigare de 12V, quand celle-ci est protégée par un fusible de plus de 15A. Si la prise de l'allume-cigare de 12V ne devait être protégée avec moins de 15A, il vous faut brancher la visseuse à percussion directement à la batterie.

- Retirez l'allume-cigare de la prise ou du cache de la prise de 12V du véhicule.
- Branchez la prise de 12V **9** à la prise de l'allume-cigare de 12V du véhicule.

#### ■ Raccordement à la batterie

#### **▲ AVERTISSEMENT**

Veillez lors de la connexion des pinces **12** et **13** qu'aucun raccord électrique ne soit produit à travers les matériaux conducteurs. La visseuse à percussion peut être raccordée directement à la batterie de la voiture avec le câble d'adaptation **14** livré avec l'appareil.

- Raccordez la pince rouge (positive) **12** du câble d'adaptation de la batterie **14** au raccord positif (+) de la batterie du véhicule.
- Raccordez la pince noire (négative) **13** du câble d'adaptation de la batterie **14** au raccord négatif (-) de la batterie du véhicule.
- Raccordez la prise de 12V **9** avec la prise de 12V **15**.

## ■ Dévisser l'écrou hexagonal / le visser

- Raccordez la visseuse à percussion à une source de courant de 12/V comme décrit ci-dessus.
- Sélectionnez l'écrou à oeillet 16 ou 17 correspondant et enfichez-le sur le carré entraîneur 2 de la visseuse à percussion.
- Retirez le capuchon de décoration de l'écrou hexagonal et appliquez fermement l'écrou à oeillet sur l'écrou hexagonal ou sur le goujon de roue.
- Actionnez la touche de marche à droite/à gauche 8 en la poussant vers le haut (symbole  $\Delta$  = dévisser/marche à gauche). Au bruit du moteur, vous pouvez reconnaître que la visseuse à percussion développe tout d'abord un tour de rotation et donne d'un coup la vis. La vis est dévissée avec chaque tour de rotation. Vous pouvez dès à présent la retirer avec la main.
- Procédez de la même manière avec tous les boulons, jusqu'à ce que vous puissiez retirer la roue.
- Montez maintenant la nouvelle roue. Veillez à la concordance des trous des jantes avec les trous du support de la roue.
- Vissez tout d'abord fermement tous les écrous hexagonaux à la main.
- Posez l'écrou à oeillet sur l'écrou hexagonal et actionnez la touche de marche à droite/gauche 8, en appuyant vers le bas (symbole  $\nabla$  = serrage/marche à droite).
- Les écrous des roues sont assez serrés après affichage du symbole clignotant « >->-> ».
- Contrôlez la pression du pneu de rechange en cas d'utilisation de celui-ci.
- La visseuse à percussion doit être utilisée prudemment pour le montage de jantes en aluminium. Réglez le couple de rotation selon les directives du fabricant.

## ■ Réglage du tour de rotation

L'électronique de la visseuse à percussion permet un nombre de tours de rotation de 80 à 340 Nm. Le couple de rotation réglé est indiqué sur l'écran à 3 chiffres 3.

Après avoir atteint le couple de rotation préalablement réglé, l'écran 3 affiche le message : « >>> ».

- Appuyez sur la touche 5 ( $\blacktriangle$ ) pour augmenter le couple de rotation. Le couple de rotation augmente de 10 Nm avec chaque actionnement.
- Appuyez sur la touche 4 ( $\blacktriangledown$ ) pour réduire le couple de rotation. Le couple de rotation diminue de 10 Nm avec chaque actionnement.
- Pour remettre le couple de rotation sur 0, appuyez simultanément sur les touches 5 ( $\blacktriangle$ ) et 4 ( $\blacktriangledown$ ) (Reset).  
**Indication :** les affichages suivants sont possibles : 000 -> 080 -> 090 ...  
L'affichage est augmenté par étape de 10 et atteint jusqu'à 340 Nm.

## ■ Échanger le fusible à la prise de 12V

- Dévissez (et retirez) l'anneau moleté 10 en le tournant contre le sens des aiguilles d'une montre.
- Retirez le fusible défectueux 11 et placez un nouveau fusible de max. 15 A.
- Revissez à nouveau fermement l'anneau moleté 10 en le tournant dans le sens des aiguilles d'une montre.

## ■ Entretien et soins

L'appareil ne nécessite aucun entretien.

**⚠ AVERTISSEMENT** Débranchez les appareils électriques toujours du courant électrique avant de réaliser les travaux d'entretien, etc.

- Séparez l'appareil de la source de courant de 12V.
- Nettoyez l'appareil avec un chiffon sec. N'utilisez en aucun cas des solvants ou autres produits nettoyants agressifs.

## ■ Service

**⚠ AVERTISSEMENT** Faites réparer l'appareil uniquement par du personnel qualifié.

De cette manière vous assurez et conservez la sécurité de l'appareil.

**⚠ AVERTISSEMENT** Faites remplacer le connecteur ou le câble de connexion toujours par du personnel qualifié spécialisé. De cette manière vous assurez et conservez la sécurité de l'appareil.

## ■ Garantie

Les conditions générales de garantie font référence à des défauts de fabrication et des matériaux. Si l'appareil est défaillant, portez-le à votre distributeur spécialisé ou bien au poste de vente correspondant. Afin d'accélérer les travaux de garantie et de réparation dans l'appareil, vous aurez besoin des éléments suivants :

- Une copie de la pièce de vente (bon de livraison, facture de caisse) avec la date d'achat.
- Motifs pour la réclamation ou descriptions de la défaillance.

## ■ Élimination

L'emballage est composé de matériaux respectueux de l'environnement que vous pourrez éliminer dans les points de recyclages locaux qu'y sont prévus.



**Ne jetez pas les appareils électriques dans votre poubelle domestique !**

Selon la directive européenne 2002/96/EC concernant les vieux appareils électriques et électroniques et son application dans le droit national, vous devez collecter les appareils séparément et les éliminer de manière respectueuse de l'environnement utilisant les postes de recyclage spéciaux.

Vous pouvez vous renseigner sur les possibilités d'élimination pour les appareils électriques aussi dans votre commune ou administration locale.

Les images peuvent différer légèrement du produit. On se réserve des changements dans l'intérêt du progrès technique. Décoration pas incluse.

**Introduzione**

Utilizzo secondo la destinazione d'uso .....	Pagina 30
Contenuto .....	Pagina 30
Descrizione dei pezzi.....	Pagina 30
Dati tecnici.....	Pagina 31

**Sicurezza**

Avvisi di sicurezza generali per utensili elettrici .....	Pagina 31
1) Luogo di lavoro.....	Pagina 31
2) Sicurezza elettrica .....	Pagina 31
3) Sicurezza delle persone.....	Pagina 32
4) Gestione particolare ed utilizzo di apparecchi elettrici .....	Pagina 32
5) Manutenzione.....	Pagina 32
Indicazioni di sicurezza speciali per i trapani avvitatori.....	Pagina 33

**Funzionamento**

Collegamento ad una presa da 12V .....	Pagina 33
Collegamento alla batteria .....	Pagina 33
Allentamento/serraggio dei dadi ruota .....	Pagina 33
Inserimento della coppia .....	Pagina 34
Cambiare il fusibile sulla spina da 12V.....	Pagina 34

**Manutenzione e cura** .....Pagina 34

**Assistenza**.....Pagina 35

**Garanzia**.....Pagina 35

**Smaltimento**.....Pagina 35

**In queste istruzioni per l'uso/sull'apparecchio vengono utilizzati i seguenti pittogrammi**

	Leggere le istruzioni per l'uso		Pericolo di morte e di incidenti per i bambini
	Osservare le avvertenze e le indicazioni di sicurezza		Smaltite la confezione e l'apparecchio in modo ecocompatibile

**Trapano avvitatore a percussione SD 340**
**Introduzione**

Familiarizzate con tutte le funzioni dell'apparecchio prima del primo utilizzo ed informatevi sulla gestione dell'apparecchio. Leggete attentamente le seguenti istruzioni per l'uso. Conservate bene queste istruzioni. Recapitate tutto il kit nel caso della cessione dell'attrezzo a terzi.

**Utilizzo secondo la destinazione d'uso**

Il trapano avvitatore a percussione è destinato a svitare viti e madri ben fissate, così come i corrispondenti bulloni e dadi, in particolare dadi ruota. Il controllo digitale della coppia di serraggio rende possibile l'impostazione del momento di rotazione graduale da 80 a 340 Nm- con le preimpostazioni corrispondenti la vite da fissare viene serrata automaticamente. Il dispositivo lavora con un tensione continua di 12/V. Può essere collegato ad una presa da 12/V di un veicolo oppure direttamente alla batteria dell'auto. E' consentito esclusivamente l'uso privato in luoghi asciutti. Ogni altro utilizzo o modifica dell'apparecchio non è conforme alla destinazione d'uso e presenta pericoli rilevanti. Per quanto riguarda danneggiamenti che derivino da un utilizzo diverso dalla sua destinazione, il produttore non si assume responsabilità.

**Contenuto**

Controllate il contenuto subito dopo aver aperto la confezione. Provate l'apparecchio e tutti i pezzi per verificare danni. Non mettete in funzione apparecchi o pezzi difettosi.

- 1 trapano avvitatore a percussione SD 340
- 1 bussola 17/19 mm
- 1 bussola 21/23 mm
- 1 cavo di collegamento con morsetti e cavo di collegamento per una presa di corrente da 12V
- 1 borsa di trasporto
- 1 manuale d'uso

**Descrizione dei pezzi**

- 1 Cappuccio di protezione
- 2 1/2" attacco quadro/ingresso per bussola
- 3 Display
- 4 Tasto (▼), preselezione della coppia -
- 5 Tasto (▲), preselezione della coppia +
- 6 Aperture di aerazione
- 7 Manico
- 8 Regolatore a tasto verso destra/sinistra
- 9 Cavo di rete con spina
- 10 Anello zigrinato (spina da 12V)
- 11 Fusibile
- 12 Morsetto rosso (positivo)
- 13 Morsetto nero (negativo)
- 14 Cavo di adattamento della batteria
- 15 Presa da 12V
- 16 Bussola 17/19 mm
- 17 Bussola 21/23 mm

**Dati tecnici**

Articolo nr.	97135
Tensione nominale:	12V===
Fusibile:	15A
Potenza:	70W
Coppia max.:	340Nm
Portautensili:	12,5 mm (1/2")
Lunghezza del cavo:	3,5 m

**Sicurezza**
**Avvisi di sicurezza generali per utensili elettrici**

**AVVISO!** Leggete attentamente questo manuale d'uso. Gli errori nell'osservanza delle seguenti istruzioni possono portare danni a beni, ferite o morte. Conservate questo manuale per consultarlo successivamente.

- 
**PERICOLO DI VITA E DI INCIDENTI PER I BAMBINI PICCOLI!**  
 Non lasciate mai i bambini incustoditi con il materiale contenuto nella confezione. Ciò comporta pericolo di soffocamento.
- Questo dispositivo non è destinato ad essere utilizzato da persone (compresi i bambini) con capacità fisiche, psichiche, sensoriali e intellettuali limitate, oppure senza esperienza e/o senza conoscenze adeguate, a meno che essi non siano sotto il controllo di una persona competente oppure ricevano da essa indicazioni su come utilizzare il dispositivo. I bambini dovrebbero essere sorvegliati per essere sicuri che non giochino con il dispositivo.
- Il produttore non si assume responsabilità per danneggiamenti causati da:
  - Errori nel collegamento e/o funzionamento.
  - Azioni violente, danneggiamenti del dispositivo e/o delle sue componenti causati da azioni meccaniche o sovraccarico.
  - Ogni tipo di modifica all'apparecchio.
  - Utilizzo dell'apparecchio per impieghi che non sono descritti nel manuale utente.

- Danneggiamenti causati da un utilizzo non conforme e/o scorretto.
- Batterie difettose.
- Effetti causati dall'umidità e/o dall'aerazione insufficiente.
- Apertura non consentita del dispositivo. Ciò porta al decadimento della garanzia.

**1) Luogo di lavoro**

- a) Tenete il vostro luogo di lavoro pulito ed ordinato. Il disordine o i luoghi di lavoro non illuminati possono causare incidenti.
- b) Non lavorate con questo dispositivo in ambienti con pericolo di esplosione, in cui si trovano liquidi infiammabili, gas o polveri. Gli apparecchi elettrici provocano scintille che possono infiammare la polvere o i vapori.
- c) Tenete i bambini e le altre persone lontani dagli apparecchi elettrici durante il loro utilizzo. In caso di distrazione potete perdere il controllo del dispositivo.

**2) Sicurezza elettrica**

- a) La spina di collegamento del dispositivo deve essere adatta alla presa. La spina non deve essere modificata in alcun modo. Non utilizzate adattatori insieme a dispositivi collegati a terra. Le spine non modificate e le prese adatte diminuiscono il rischio di una scossa elettrica.
- b) Evitate il contatto del corpo con superfici collegate a terra, come tubi, termosifoni, forneli e frigoriferi. Sussiste un elevato rischio di scossa elettrica, se il vostro corpo è collegato a terra.
- c) Tenete il dispositivo lontano dalla pioggia e dal bagnato. L'infiltrazione di acqua in un apparecchio elettrico aumenta il rischio di una scossa elettrica.
- d) Non usate il cavo per tirare il dispositivo, per appenderlo o per tirare la spina dalla presa. Tenete il cavo lontano da calore, olio, punte affilate o parti dell'apparecchio in movimento.

I cavi danneggiati o incastrati aumentano il rischio di una scossa elettrica.

- e) Non utilizzate cavi di prolunga con questo apparecchio elettrico. Utilizzate solo il cavo di adattamento fornito.

### 3) Sicurezza delle persone

- a) Siate prudenti, fate attenzione a ciò che fate e lavorate con ragionevolezza se utilizzate un apparecchio elettrico. Non utilizzate il dispositivo se siete stanchi o sotto l'influenza di droghe, alcool o medicine. Un momento di disattenzione durante l'uso di un apparecchio elettrico può portare a serie lesioni.
- b) Indossate sempre un equipaggiamento di protezione personale e occhiali di protezione. Indossare un equipaggiamento di protezione personale come mascherina, scarpe antinfortunistiche antiscivolo, casco di protezione o cuffie protettive durante l'impiego di un apparecchio elettrico limita il rischio di lesioni.
- c) Evitate la messa in azione involontaria. Accertatevi che il regolatore a tasto **8** non sia in funzione prima di inserire la spina nella presa. Se avete le dita sull'interruttore mentre trasportate il dispositivo o collegate il dispositivo acceso alla corrente elettrica, possono verificarsi incidenti.
- d) Non piegatevi in avanti. Mantenete una posizione sicura e sempre in equilibrio. Così potete controllare meglio il dispositivo in situazioni inaspettate.
- e) Indossate un abbigliamento adeguato. Non indossate abiti larghi o gioielli. Tenete lontani i capelli, gli abiti larghi e i guanti dalle parti in movimento. I gioielli o i capelli lunghi possono essere afferrati dai pezzi in movimento.

### 4) Gestione particolare ed utilizzo di apparecchi elettrici

- a) Non sovraccaricate il dispositivo. Per il vostro lavoro utilizzate l'utensile elettrico adeguato.

Con l'utensile adatto lavorate meglio e in modo più sicuro nella gamma di potenza indicata.

- b) Non utilizzate un utensile elettrico il cui interruttore è difettoso. Un apparecchio elettrico che non si riesce ad accendere o spegnere è pericoloso e deve essere riparato.
- c) Se dovesse essere necessario sostituire un cavo di collegamento, bisogna rivolgersi al produttore o ad un suo incaricato, per evitare rischi di sicurezza.
- d) Estraete la spina dalla presa prima di cambiare le parti degli accessori o di mettere via il dispositivo. Queste misure di sicurezza evitano l'accensione involontaria del dispositivo.
- e) Conservate gli utensili elettrici non utilizzati lontano dalla portata dei bambini. Non fate usare il dispositivo da persone che non hanno familiarità con questo dispositivo o che non hanno letto queste indicazioni. Gli utensili elettrici sono pericolosi se vengono usati da persone senza esperienza.
- f) Custodite il dispositivo con cura. Controllate che le parti mobili funzionino perfettamente e non si inceppino, che non ci siano parti rotte o danneggiate, che le funzioni del dispositivo non siano pregiudicate. Fate riparare le parti danneggiate prima dell'utilizzo del dispositivo. Molti incidenti hanno origine negli utensili elettrici conservati male.
- g) Utilizzate utensili elettrici, accessori, attrezzi ecc in conformità con le presenti istruzioni e secondo quanto previsto per questo tipo specifico di apparecchio. Osservate le condizioni di lavoro ed il lavoro da eseguirsi durante l'impiego. L'uso di utensili elettrici per impieghi diversi da quelli consentiti potrà dar luogo a situazioni di pericolo.

### 5) Manutenzione

- a) Fate riparare l'utensile elettrico solo da personale specializzato. Devono essere utilizzati solo pezzi di ricambio identici. Così viene assicurata la sicurezza del dispositivo.



### Indicazioni di sicurezza speciali per i trapani avvitatori

- Utilizzate il trapano avvitatore a percussione solo con una tensione continua da 12/V. Non cercate mai di collegarlo ad altre fonti di energia.
- Utilizzate il trapano avvitatore a percussione in funzionamento continuo per non più di 8 minuti, per evitare un surriscaldamento del motore dell'utensile.
- Assicuratevi di aver letto e compreso le indicazioni e le istruzioni di sicurezza fornite con il veicolo prima di iniziare riparazioni o lavori di manutenzione del veicolo.
- Assicuratevi che la presa per accendisigari da 12/V del veicolo sia protetta con un fusibile di almeno 15A. Leggete il libretto di istruzioni del veicolo oppure chiedetelo al produttore in caso di dubbio.
- Fate attenzione che il sistema di accensione del veicolo su cui viene usato il trapano avvitatore a percussione sia posizionato su OFF.
- Assicuratevi che il veicolo su cui viene usato il trapano avvitatore a percussione sia bloccato e non possa ruotare via. Verificate che sia stato tirato il freno a mano.
- Allontanate il trapano avvitatore a percussione dalla presa dell'accendisigari da 12/V e dai dadi ruota prima di cercare di spostarsi con il veicolo.
- Separate il trapano avvitatore a percussione dalla presa in caso di un mancato utilizzo prolungato. Alcuni modelli di veicoli continuano a rilasciare corrente attraverso la presa dell'accendisigari da 12/V anche quando non sono accesi, scaricando la batteria del veicolo stesso.
- Evitate ogni contatto con gli acidi della batteria, che sono corrosivi. Se il vostro viso dovesse venire in contatto con gli acidi della batteria, lavatelo ripetutamente sotto l'acqua corrente e contattate il vostro medico. Se gli acidi della batteria dovessero venire in contatto con i vostri occhi, puliteli per minimo 10 minuti con acqua corrente e contattate il vostro medico.

- Fate attenzione alla corretta polarità. Evitate corti circuiti.

### ■ Funzionamento

#### ■ Collegamento ad una presa da 12V

**▲ AVVISO!** Collegare solo ad una presa di accendisigari da 12/V se essa è protetta da un fusibile da più di 15A. Se l'accendisigari dovesse riportare meno di 15A, collegate il trapano direttamente alla batteria.

- Allontanate l'accendisigari, la sua protezione ecc. dalla presa da 12V del veicolo.
- Collegate la spina da 12V **9** alla presa dell'accendisigari da 12V del veicolo.

#### ■ Collegamento alla batteria

**▲ AVVISO!** Nel collegare i morsetti **12** e **13**, fate attenzione che non ci siano collegamenti elettrici attraverso materiali conduttori tra i due morsetti. Il trapano avvitatore può essere collegato direttamente alla batteria dell'auto attraverso il cavo di adattamento della batteria **14** fornito.

- Collegate il morsetto rosso (positivo) **12** del cavo di adattamento della batteria **14** al collegamento positivo (+) della batteria dell'auto.
- Collegate il morsetto nero (negativo) **13** del cavo di adattamento della batteria **14** al collegamento negativo (-) della batteria dell'auto.
- Collegate la spina da 12V **9** con la presa da 12V **15**.

#### ■ Allentamento/serraggio dei dadi ruota

- Collegate il trapano avvitatore a percussione con una fonte di corrente da 12/V come

descritto precedentemente.

- Scegliete la bussola adatta 16 o 17 e fissatela all'attacco quadro 2 del trapano avvitatore a percussione.
- Rimuovete quindi la copertura dei dadi ruota e fissate la bussola in modo fisso sul dado ruota o sui bulloni a ruota .
- Attivate il regolatore a tasto verso destra / sinistra 8, premendolo sulla sua parte superiore (simbolo  $\Delta$  = allentare / gira a sinistra). Dal rumore del motore potete riconoscere che il trapano avvitatore a percussione costruisce la coppia e poi con un "colpo" rilascia la vite. Attraverso il momento di rotazione crescente, con ogni colpo viene allentata la vite. Potete quindi rimuoverla con la mano.
- Comportatevi nello stesso modo con tutti i dadi ruota, finché non potete rimuovere la ruota.
- Inserite l'altra ruota o quella nuova. Fate attenzione che i fori nel cerchione coincidano con le perforazioni del montante della ruota.
- Avvitare in modo fermo tutti i dadi ruota a mano.
- Posizionate la bussola sul dado ruota e premete il regolatore a tasto verso destra / sinistra 8, premendolo sulla sua parte inferiore (simbolo  $\nabla$  = serrare / gira a destra).
- Con l'indicazione dei simboli lampeggianti ">->->" i dadi ruota sono sufficientemente serrati.
- Verificate la pressione delle ruote in caso di utilizzo di una ruota di scorta.
- Per il montaggio di cerchioni in alluminio, il trapano avvitatore a percussione dovrebbe essere usato con cautela. Inserite prima la coppia, secondo le indicazioni del produttore del cerchione.

### ■ Inserimento della coppia

L'elettronica del trapano avvitatore a percussione rende possibile una preselezione del momento di rotazione da 80 fino a 340Nm. La coppia inserita viene indicata nel display a 3 cifre 3.

Dopo aver raggiunto la coppia inserita, appare sul display 3: ">>>".

- Premete il tasto 5 ( $\blacktriangle$ ) per aumentare la coppia. Essa aumenta di 10 Nm con ogni azionamento.
- Premete il tasto 4 ( $\blacktriangledown$ ) per ridurre la coppia. Essa diminuisce di 10 Nm con ogni azionamento.
- Per riposizionare la coppia a 0 premete i tasti 5 ( $\blacktriangle$ ) e 4 ( $\blacktriangledown$ ) contemporaneamente (reset).

**Indicazione:** Sono possibili le seguenti segnalazioni: 000 -> 080 -> 090 ...  
L'indicazione aumenta in passi da 10 fino a raggiungere 340Nm.

### ■ Cambiare il fusibile sulla spina da 12V

- Svitare (e rimuovete) l'anello zigrinato 10, girandolo in senso antiorario.
- Rimuovete il fusibile difettoso 11 e sostituitelo con uno nuovo da max. 15A.
- Riaavvitare in modo fermo l'anello zigrinato 10, girandolo in senso orario.

### ■ Manutenzione e cura

Il dispositivo non necessita di alcuna manutenzione.

**⚠ AVVISIO!** Staccate la corrente dai dispositivi elettrici prima di effettuare la pulizia.

- Separate il dispositivo dalla fonte di corrente da 12V.
- Pulite il dispositivo con un panno asciutto. Non utilizzate soluzioni pulenti o altri detergenti aggressivi.

### ■ Assistenza

**⚠ AVVISIO!** Fate riparare il dispositivo solo da personale qualificato, in modo da mantenere integra la sicurezza del dispositivo.

**⚠ AVVISIO!** Fate sostituire la spina o il cavo di collegamento solo da personale qualificato, in modo da mantenere integra la sicurezza del dispositivo.

### ■ Garanzia

Le condizioni di garanzia si riferiscono ai difetti legati alla produzione e ai materiali. In caso di apparecchio difettato, riportatelo al rivenditore specializzato, o al punto vendita dove è stato acquistato. Per usufruire della garanzia e delle riparazioni sono necessari:

- Una copia dello scontrino (ricevuta di consegna o ricevuta d'acquisto) con la data di consegna.
- Motivo del reclamo o descrizione del guasto.

### ■ Smaltimento

la confezione è composta da materiali a basso impatto ambientale, riciclabili negli appositi siti di raccolta.



**Non buttate i dispositivi elettrici nei rifiuti domestici!**

Secondo la direttiva europea 2002/96/EC sui vecchi apparecchi elettrici ed elettronici e la recezione nel diritto nazionale, gli apparecchi elettrici usati devono essere raccolti separatamente per provvedere al riciclaggio in modo ecologico.

Per informazioni sullo smaltimento degli apparecchi elettrici usati, consultate l'amministrazione cittadina.

Le illustrazioni possono leggermente differire dal prodotto. Ci si riserva il diritto a modifiche che siano funzionali al miglioramento tecnico. Decorazione non compresa.

**Úvod**

Používání k určenému účelu .....	Strana	38
Obsah dodávky .....	Strana	38
Popis kompresoru a dílů .....	Strana	38
Technické údaje.....	Strana	38

**Bezpečnost**

Všeobecná bezpečnostní upozornění pro elektrické nářadí.....	Strana	39
1) Pracoviště.....	Strana	39
2) Bezpečnost elektrických dílů.....	Strana	39
3) Bezpečnost osob .....	Strana	39
4) Pečlivé zacházení s elektrickým nářadím.....	Strana	40
5) Údržba .....	Strana	40
Speciální bezpečnostní předpisy pro úderové utahováky.....	Strana	40

**Obsluha**

Připojení na zásuvku s napětím 12V nebo zdířku.....	Strana	41
Připojení na baterii vozidla.....	Strana	41
Povolování a utahování šroubů kol .....	Strana	41
Nastavení kroutícího momentu .....	Strana	42
Výměna pojistky na zástrčce pro 12V.....	Strana	42

<b>Údržba a ošetřování .....</b>	Strana	42
----------------------------------	--------	----

<b>Servis.....</b>	Strana	42
--------------------	--------	----

<b>Záruka .....</b>	Strana	42
---------------------	--------	----

<b>Odstranění do odpadu .....</b>	Strana	42
-----------------------------------	--------	----

**V tomto návodu k obsluze a na přístroji budou použité následující piktogramy:**

	Přečíst návod k obsluze!		Nebezpečí zranění a ohrožení života dětí!
	Dbát na varovná a bezpečnostní upozornění!		Přístroj a obalový materiál odstraňujte do odpadu ekologicky!

**Nárazový utahovák SD 340**
**Úvod**

 Před uvedením do provozu se seznámete s funkcemi přístroje a informujte se o správném zacházení. K tomu si přečtěte důkladně následující návod k obsluze. Tento návod si dobře uschovejte. Předávejte tyto podklady spolu s přístrojem.

**Používání k určenému účelu**

Nárazový utahovák je určený pro utahování a povolování šroubů, matek, čepů a obzvlášť šroubů kol motorových vozidel. Digitální kontrola kroučícího momentu umožňuje stupňovité nastavení kroučícího momentu od 80 do 340 Nm pro utažení šroubu. Utahovák je napájený stejnosměrným proudem o napětí 12 V. Může se připojit na zásuvku s napětím 12 V ve vozidle nebo přímo na baterii vozidla. Je určený jen pro privátní použití a provoz v suchém prostředí. Každé jiné použití nebo pozměnění přístroje platí jako používání k jinému, než určenému účelu a přináší sebou značnou nebezpečí. Výrobce neručí za škody vzniklé použitím k jinému než k určenému účelu.

**Obsah dodávky**

Zkontrolujte ihned po vybalení obsah dodávky. Zkontrolujte, jestli není přístroj poškozený. Nevádějte vadný přístroj nebo jeho díly do provozu.

- 1 Nárazový utahovák SD 340
- 1 Ořech 17/19 mm

- 1 Ořech 21/23 mm
- 1 Připojovací kabel se svěrkami a zdílkou a připojovací kabel na zásuvku s napětím 12 V
- 1 Kufřík
- 1 Návod k obsluze

**Popis kompresoru a dílů**

- 1 Krytka
- 2 Čtverhranný profil náhonu 1/2" / spojení pro ořech
- 3 Displej
- 4 Tlačítko (▼),, předvolba momentu –
- 5 Tlačítko (▲),, předvolba momentu +
- 6 Větrací otvory
- 7 Rukojeť
- 8 Kolébkový vypínač běh vpravo nebo vlevo
- 9 Připojovací kabel se zástrčkou
- 10 Jistící kroužek (zástrčky pro 12 V)
- 11 Pojistka
- 12 Svěrka červená (kladný pól)
- 13 Svěrka černá (záporný pól)
- 14 Kabel adaptéru pro baterii
- 15 Zdířka 12 V
- 16 Ořech 17/19 mm
- 17 Ořech 21/23 mm

**Technické údaje**

Artikl č.:	97135
Jmenovité napětí:	12 V 
Pojistka:	15 A
Příkon:	70 W
Maximální kroučící moment:	340 Nm
Spojení pro nástavce:	12,5 mm (1/2")
Délka kabelu:	3,5 m

**Bezpečnost**

 **Všeobecná bezpečnostní upozornění pro elektrické nářadí**

**VAROVÁNÍ** Přečtěte si důkladně tento návod k použití. Chyby a odchylky od uvedených pokynů mohou zapříčinit při používání nářadí věcné škody nebo ohrožení života. Uschovejte si tento návod pro pozdější nahlédnutí.

-  **NEBEZPEČÍ ZRANĚNÍ A OHROŽENÍ ŽIVOTA MALÝCH DĚTÍ!** Nenechávejte děti nikdy bez dohledu s obalovým materiálem. Hrozí nebezpečí udušení.
  - Přístroj nemají obsluhovat osoby (včetně dětí) s omezenými fyzickými, sensorickými nebo duševními schopnostmi nebo bez zkušeností, ledaže jsou poučené o používání přístroje v zájmu vlastní bezpečnosti a pod dozorem příslušné osoby. Děti mají zůstat pod dohledem, aby si nehráli s přístrojem.
  - Výrobce neručí za škody způsobené:
    - chybami spojení nebo chybným provozem.
    - násilím, předchozím poškození přístroje, jeho dílů, mechanickým zatížením nebo přetížením.
    - jakoukoliv předcházející změnou konstrukce přístroje.
    - použitím přístroje, které není popsáno v návodu k obsluze.
    - jako následující z používání k jinému, než popsanému účelu nebo chybným použitím.
    - vadnými bateriemi.
    - působením vlhkosti nebo nedostatečným větráním.
    - po nedovoleném otevření přístroje.
- Tyto případy vedou k zániku záruky.

**1) Pracoviště**

- a) Udržujte Vaše pracoviště čisté a uklizené. Nepořádek a špatně osvětlené pracoviště mohou zapříčinit úrazy.

- b) Nepoužívejte přístroj ve výbušném prostředí, ve kterém se nacházejí hořlaviny, plyny nebo vznětlivý prach. Elektrická nářadí produkují jiskry, které mohou zapálit prach nebo výpary.
- c) Při používání elektrického nářadí držte děti a jiné osoby v dostatečném odstupu. Při odvrácení pozornosti můžete ztratit kontrolu nad přístrojem.

**2) Bezpečnost elektrických dílů**

- a) Zástrčka přístroje musí být vhodná pro vyhlédnutou zásuvku. Zástrčka se nesmí žádným způsobem upravovat nebo měnit. Nepoužívejte žádné adaptéry společně s uzemněnými přístroji. Nezměněné zástrčky a vhodné zásuvky snižují riziko zásahu elektrickým proudem.
- b) Vyhybte se dotyku Vašeho těla s uzemněnými povrchy předmětů, jako jsou trubky, topení, sporáky a ledničky. V případě uzemnění Vašeho těla hrozí zvýšené riziko zásahu elektrickým proudem.
- c) Nevystavujte přístroj dešti nebo vlhkosti. Voda v elektrické přístroji zvyšuje riziko zásahu elektrickým proudem.
- d) Nepoužívejte kabel přístroje na nošení, zavěšování přístroje nebo na odpojování ze zásuvky tahem. Chraňte kabel před žárem, olejem, ostrými hranami nebo pohyblivými díly jiných přístrojů. Poškozený nebo zauzlovaný kabel zvyšuje riziko zásahu elektrickým proudem.
- e) Nepoužívejte pro toto elektrické nářadí prodlužovací kabel. Používejte jen dodaný adaptační kabel.

**3) Bezpečnost osob**

- a) Buďte pozorní, dbejte na to co právě děláte, pracujte s tímto elektrickým nářadím rozumě a rozvážně. Nepoužívejte nářadí, jestliže jste unavení nebo pod vlivem drog, alkoholu nebo léků. Okamžik nepozornosti může zapříčinit při používání elektrického přístroje

závažná zranění.

- b) Noste osobní ochranné pomůcky a vždy vhodné ochranné brýle. Nošení osobních ochranných pomůcek jako masky, neklouzavých pracovních bot, helmy nebo ochrany sluchu, podle použití elektrického nářadí, snižuje riziko zranění.
- c) Zabraňte nechtěnému, nežádoucímu zapnutí přístroje. Kontrolujte před zastrčením zástrčky do zásuvky, jestli je vypnutý kolébkový vypínač **8**. Prst na vypínači při nošení přístroje nebo vypínačem zapnutý přístroj může způsobit zranění po připojení na přívod elektrického proudu.
- d) Při práci se nepředklánějte. Zajistěte si pro práci bezpečnou polohu a v každém případě dostatečnou rovnováhu. Potom můžete přístroj lépe kontrolovat i při neočekávaných situacích.
- e) Noste vhodné oblečení. Nenoste při práci volné, široké oblečení nebo šperky. Udržujte Vaše vlasy, oblečení a rukavice v dostatečném odstupu od pohyblivých dílů. Volné oblečení, šperky nebo dlouhé vlasy mohou být zachycené pohyblivými díly.

#### 4) Pečlivé zacházení s elektrickým nářadím

- a) Přístroj nepřetěžujte. Používejte pro Vaši práci jen vhodné elektrické nářadí. S vhodným elektrickým nářadím můžete nejen lépe, bezpečně pracovat ale i dosáhnout požadovaný výkon.
- b) Nepoužívejte elektrické nářadí s vadným vypínačem. Elektrické nářadí, které se nedá zapnout nebo vypnout vypínačem je nebezpečné a musí se nechat opravit.
- c) Jestliže se musí vyměnit přívodní kabel, počtěte výměnou výrobce nebo pověřeného pracovníka, aby jste zabránili rizikům.
- d) Vytahujete vždy zástrčku ze zásuvky před výměnou dílů nebo příslušenství na přístroji a i po odložení nářadí. Toto opatření zabrání nechtěnému zapnutí přístroje.
- e) Udržujte nepoužívané elektrické nářadí

mimo dosah dětí. Nedovolujte používání přístroje osobám, které s ním nejsou seznámeny nebo které nečetly tyto pokyny. Elektrické nářadí je nebezpečné, jestliže je používáno nezkušenými osobami.

- f) Přístroj pečlivě ošetřujte. Kontrolujte jestli fungují bezvadně pohyblivé díly, jestli nejsou blokovány, zlomené nebo poškozené a jestli neovlivňují negativně funkci přístroje. Nechte opravit poškozené díly ještě před použitím přístroje. Mnohé nehody a zranění jsou způsobeny špatně udržovaným elektrickým nářadím.
- g) Používejte elektrické nářadí, příslušenství, atd. způsobem odpovídajícím těmto pokynům a tak jak je to předepsané pro speciální typ přístroje. Berte přitom ohled i na pracovní podmínky a prováděnou práci. Použití elektrického nářadí pro jiné účely může zapříčinit nebezpečné situace.

#### 5) Údržba

- a) Elektrické nářadí nechte opravovat jen u odborníka. Při opravách se směji používat jen originální náhradní díly. Jen tak může být zachována bezpečnost přístroje.



#### Speciální bezpečnostní předpisy pro úderové utahovák

- Pro tento úderový utahovák používejte jen stejnosměrné napětí 12V. Nepřipojujte ho nikdy na jiné zdroje proudu.
- Nepoužívejte úderový utahovák déle než 8 minut v nepřetržitém provozu, při delším provozu může dojít k přehřátí jeho motoru.
- Přečtěte si před údržbou nebo opravou vozidla dodaný návod a všechny související bezpečnostní předpisy týkající se vozidla.
- Zkontrolujte, jestli je zásuvka cigaretového zapalovače s napětím 12V jištěná pojistkou s nejméně 15A. V případě pochyb si vezměte na pomoc příručku vozidla nebo konzultujte výrobce.

- Při používání elektrického úderového utahovaku na vozidle dbejte na to, aby bylo vypnuté jeho zapalování.
- Zajistěte vozidlo, aby nemohlo pojezdět. Zatahujte vždy ruční brzdou.
- Před jízdou s vozidlem vytáhněte vždy nejdříve zástrčku úderového utahovaku ze zásuvky 12V ve vozidle.
- Při nepoužívání vytáhněte vždy zástrčku přístroje ze zásuvky ve vozidle. Některé typy vozidel drží zásuvku cigaretového zapalovače pod napětím i při vypnutém zapalování, při zasunutí zástrčky do zásuvky ve vozidle může dojít k vybití jeho baterie.
- Vyhýbejte se kontaktu s kyselinou z baterie, která je žíravá. Při kontaktu s obličejem omyjte postižená místa pod tekoucí vodou a vyhledejte lékařskou pomoc. Postižené oči vymývejte nejméně 10 minut tekoucí vodou a vyhledejte rovněž lékařskou pomoc.
- Dbejte na správnou polaritu. Zabraňte zkratům.

#### ■ Obsluha

##### ■ Připojení na zásuvku s napětím 12V nebo zdířku

**⚠ VAROVÁNÍ** Připojujte přívod přístroje jen na zásuvku s napětím 12V chráněnou pojistkou 15A. Jestliže je zásuvka chráněná pojistkou s méně než 15A, použijte připojení přímo na baterii vozidla.

- Vytáhněte cigaretový zapalovač ze zásuvky nebo odstraňte kryt zásuvky.
- Připojte zástrčku na 12V **9** do zásuvky s napětím 12V ve vozidle.

##### ■ Připojení na baterii vozidla

**⚠ VAROVÁNÍ** Dbejte při připojování svěrek **12** a **13** na to, aby nedošlo k jejich elektrickému propojení jinými vodivými materiály. Úderový

utahovák je možné připojit i pomocí dodaného adaptačního kabelu **14** přímo na baterii.

- Spojte červenou svěrku (kladný pól) **12** adaptačního kabelu **14** s kladným pólem (+) baterie.
- Spojte černou svěrku (záporný pól) **13** adaptačního kabelu **14** se záporným pólem (-) baterie.
- Zasuňte zástrčku na 12V **9** přístroje do zdířky **15** na kabelech **14**.

#### ■ Povolování a utahování šroubů kol

- Připojte úderový utahovák na napětí 12V jak bylo výše popsáno.
- Zvolte vhodný ořech **16** nebo **17** a nasuňte ho na čtyřhranný profil **2** úderového utahovaku.
- V případě potřeby sejměte ozdobný kryt kola zakrývající šrouby a nasadte ořech na šroub.
- Zvolte kolébkovým vypínačem **8** chod vlevo jeho stisknutím na horním konci (Symbol  $\triangle$  = povolování / chod vlevo). Podle zvuku motoru rozeznáte jak utahovák zvyšuje krouticí moment a potom vyšle „úder“. Šroub se povolí stoupajícím kroutícím momentem a následujícími údery. Nyní můžete vyšroubovat šroub rukou.
- Postupujte stejným způsobem i u ostatních šroubů.
- Nasadte nové kolo. Utáhněte nejdříve všechny šrouby rukou.
- Nasadte ořech na šroub a zvolte kolébkovým vypínačem **8** chod vpravo jeho stisknutím na spodním konci (Symbol  $\nabla$  = utahování / chod vpravo).
- Blikající symbol: „>->->“ znamená, že je šroub dostatečně utažený.
- Při použití náhradního kola přezkoušejte ihned tlak v pneumatice.
- Při montáži hliníkových ráfků je třeba zacházet s utahovákem opatrně. Nastavujte krouticí moment podle údajů výrobce ráfků.

## ■ Nastavení krouticího momentu

Elektronika úderového utahováku umožňuje nastavení krouticího momentu od 80 do 340 Nm. Nastavený krouticí moment se zobrazí na třímístném displeji 3.

Po dosažení nastaveného krouticího momentu se objeví na displeji 3 symbol: „>>>“.

- Pro zvýšení krouticího momentu stiskněte tlačítko 5 (▲) Krouticí moment se jedním stisknutím zvýší o 10 Nm.
- Pro snížení krouticího momentu stiskněte tlačítko 4 (▼). Krouticí moment se jedním stisknutím sníží o 10 Nm.
- Pro vrácení hodnoty krouticího momentu na 0 (nulu) stiskněte současně obě tlačítka 4 (▼) a 5 (▲) (reset).

**Upozornění:** následující zobrazení jsou

možná: 000 -> 080 -> 090 ...

Zobrazení se zvyšuje po 10 Nm a může dosáhnout hodnoty až 340 Nm.

## ■ Výměna pojistky na zástrčce pro 12V

- Povolte a sundejte jisticí kroužek 10 otáčením proti směru otáčení hodinových ručiček.
- Vyměňte vadnou pojistku 11 a vyměňte ji za novou, maximálně s 15A.
- Zašroubujte znovu zpátky jisticí kroužek.

## ■ Údržba a ošetřování

Přístroj nevyžaduje žádnou údržbu.

**VAROVÁNÍ** Před ošetřováním odpojte elektrické přístroje od přívodu elektrického proudu.

- Odpojte přístroje od zdroje napětí 12V.
- Čistěte přístroj suchým hadrem. Nepoužívejte na čišťení v žádném případě rozpouštědla nebo agresivní čisticí prostředky.

## ■ Servis

**VAROVÁNÍ** Nechávejte přístroj opravovat jen kvalifikovanými pracovníky. Tím zůstane zajištěná bezpečnost přístroje.

**VAROVÁNÍ** Výměnu zástrčka nebo přívodního kabel nechávejte provádět jen kvalifikovaným odborníkem. Tím zůstane zajištěná bezpečnost přístroje.

## ■ Záruka

Všeobecné podmínky záruky se vztahují jen na vady materiálu nebo chyby při výrobě.

Závadný přístroj odevzdejte u Vašeho odborného prodejce. V zájmu urychlení záručních a opravářských prací potřebujeme následující doklady:

- Kopii pokladní poukázky (dodací list, účtenku) s datem zakoupení.
- Důvod reklamace nebo popis závady.

## ■ Odstranění do odpadu

Balení je vyrobené z ekologických materiálů, které můžete odstranit do odpadu u místních sběren recyklovatelných materiálů.



**Neodhazujte elektrické přístroje do domácího odpadu!**

Podle evropské směrnice 2002/96/EC, týkající se starých elektrických a elektronických přístrojů a realizace národního práva, se musí nepotřebné elektrické přístroje sbírat odděleně a odevzdávat k ekologickému, opětovnému zhodnocení.

Informujte se o možnostech odstranění elektrických přístrojů do odpadu u Vaší obce nebo správy města.

Zobrazení se mohou nepatrně lišit od vzhledu výrobku. Změny v popisu provedené z důvodu technického vývoje výrobku jsou vyhrazeny. Dekorace není v obsahu.

**Úvod**

Použitie podľa predpisov .....	Strana	46
Obsah .....	Strana	46
Popis častí .....	Strana	46
Technické údaje .....	Strana	47

**Bezpečnosť**

Všeobecné bezpečnostné pokyny pre elektrické nástroje .....	Strana	47
1) Pracovisko .....	Strana	47
2) Elektrická bezpečnosť .....	Strana	47
3) Bezpečnosť osôb .....	Strana	48
4) Starostlivá manipulácia a používanie elektrického nástroja .....	Strana	48
5) Údržba .....	Strana	48
Špeciálne bezpečnostné pokyny pre impulzový skrutkovač .....	Strana	49

**Obsluha**

Pripojenie do 12V zásuvky/puzdra .....	Strana	49
Pripojenie batérie .....	Strana	49
Uvoľnenie/pritiahnutie matíc kolesa .....	Strana	49
Nastavenie krútiaceho momentu .....	Strana	50
Výmena poistky v 12V zástrčke .....	Strana	50





<b>Údržba a ošetrovanie .....</b>	Strana	50
-----------------------------------	--------	----

<b>Servis .....</b>	Strana	50
---------------------	--------	----

<b>Záruka .....</b>	Strana	50
---------------------	--------	----

<b>Likvidácia .....</b>	Strana	51
-------------------------	--------	----

**V tomto návode na obsluhu /na prístroji sú použité nasledovné piktogramy:**

	Prečítajte si návod na obsluhu!		Nebezpečenstvo ohrozenia života a zranenia malých detí a detí!
	Rešpektujte výstražné a bezpečnostné pokyny!		Obal a prístroj zlikvidujte ekologickým spôsobom!

## Impulzový skrutkovač SD 340

### ■ Úvod



Pred prvým uvedením prístroja do činnosti sa oboznámte so všetkými funkciami prístroja a zabezpečte si informácie ohľadom správneho používania prístroja. Dôsledne si prečítajte nasledujúci návod na obsluhu. Tento návod si odložte. Ak prístroj odovzdáte tretej osobe, taktiež jej priložte všetky podklady.

### ■ Použitie podľa predpisov

Impulzový skrutkovač je určený na uvoľnenie pevne dotiahnutých skrutiek a matíc a závrtných skrutiek a pastorkov, najmä kolesových matíc. Digitálna kontrola krútiaceho momentu umožňuje postupné nastavenie krútiaceho momentu od 80 do 340 Nm – uťahujúca skrutka je automaticky primerane utiahnutá na základe príslušného nastavenia. Prístroj pracuje s 12V jednosmerným napätím. Prístroj môže byť pripojený do 12V zásuvky automobilu alebo priamo na autobatériu. Prístroj je určený výlučne na súkromné použitie v suchých priestoroch. Ak sa prístroj použije na akýkoľvek iný účel, alebo sa na ňom vykonajú zmeny, takéto použitie sa nepovažuje za štandardné a skrýva v sebe značné riziká. Výrobca neručí za škody vzniknuté v dôsledku nesprávneho používania prístroja.

### ■ Obsah

Po vybalení prístroja ihneď skontrolujte obsah balenia. Prístroj a všetky ostatné diely skontrolujte, či nie sú poškodené. Poškodený prístroj alebo iné diely nepoužite.

- 1 impulzový skrutkovač SD 340
- 1 nasúvací pastorok 17/19 mm
- 1 nasúvací pastorok 21/23 mm
- 1 pripájací kábel so svorkami a pripájací kábel pre 12V zásuvku alebo puzdro
- 1 kufrik
- 1 návod na obsluhu

### ■ Popis častí

- 1 Ochranný kryt
- 2 ½" hnací štvorhran /upínací mechanizmus na upnutie nasúvacieho pastorka
- 3 Displej
- 4 Tlačidlo (▼), predvoľba krútiaceho momentu –
- 5 Tlačidlo (▲), predvoľba krútiaceho momentu +
- 6 Vetrací otvor
- 7 Rukoväť
- 8 Kyvné tlačidlo pre pravotočivý/ľavotočivý chod
- 9 Sieťový kábel so zástrčkou
- 10 Ryhovaný krúžok (12V zástrčka)
- 11 Poistka
- 12 Svorka červená (plus)
- 13 Svorka čierna (mínus)
- 14 Kábel s adaptérom na autobatériu
- 15 12V zásuvka
- 16 Nasúvací pastorok 17/19 mm
- 17 Nasúvací pastorok 21/23 mm

### ■ Technické údaje

Číslo artikla:	97135
Menovité napätie:	12V=---
Poistka:	15 A
Výkon:	70 W
Krútiaci moment max.:	340 Nm
Upínací mechanizmus:	12,5 mm (1/2")
Dĺžka kábla:	3,5 m

### ■ Bezpečnosť



**Všeobecné bezpečnostné pokyny pre elektrické nástroje**

**VAROVANIE!** Návod na používanie si starostlivo prečítajte. Nedodržaním ďalej uvedených pokynov môžu vzniknúť škody na majetku, môžu sa zraniť osoby, alebo môže byť ohrozený ich život. Tento návod si odložte.

- 
**NEBEZPEČENSTVO OHROZENIA ŽIVOTA A ZRANENIA MALÝCH DETÍ A DETÍ!** Deti nenechajte nikdy bez dozoru v blízkosti obalového materiálu. Hrozí nebezpečenstvo ohrozenia života udusením.
- Tento prístroj nesmú používať osoby (vrátane detí) s obmedzenými fyzickými, senzorickými alebo duševnými schopnosťami, alebo osoby s nedostatkom skúseností a/alebo vedomostí, iba ak by mali zabezpečený osobný dozor a boli poučení o obsluhu prístroja. Deti by mali mať zabezpečený dozor, aby sa s prístrojom nehrali.
- Výrobca neručí za škody spôsobené následkom:
  - nesprávneho spojenia a/alebo chýb vzniknutých počas prevádzky.
  - násilných vplyvov, poškodenia prístroja a/alebo poškodenia častí prístroja. mechanickým pôsobením alebo preťažením.
  - vykonania akýchkoľvek zmien na prístroji.
  - použitia prístroja na účely, ktoré nie sú uvedené v návode na obsluhu.
  - neštandardného a/alebo nesprávneho použitia prístroja v dôsledku ktorého vznikli

- ďalšie škody.
  - chybných batérií.
  - pôsobenia vlhkosti a/alebo nedostatočným vetraním.
  - neoprávneného otvorenia prístroja.
- Nárok na záruku v takýchto prípadoch zaniká.

### 1) Pracovisko

- a) Vaše pracovisko musí byť čisté a upratané. V dôsledku neporiadku a nedostatočného osvetlenia môže vzniknúť úraz.
- b) S týmto prístrojom nepracujte v priestoroch ohrozených explóziou, v ktorých sa nachádzajú zápalné kvapaliny, plyny alebo prach. Pri práci s elektrospotrebičmi vznikajú iskry, ktoré môžu zapáliť prach alebo výpary.
- c) Pri práci s impulzovým skrutkovačom sa vo Vašej blízkosti nesmú zdržiavať deti alebo iné osoby. Tie by mohli rušiť Vašu pozornosť a nad prístrojom by ste mohli stratiť kontrolu.

### 2) Elektrická bezpečnosť

- a) Zástrčka prístroja musí byť kompatibilná so zásuvkou elektrického zdroja. Zástrčka nesmie byť nijako zmenená. V prípade použitia prístrojov s ochranným uzemnením nepoužívajte zástrčkový adaptér. Originálne zástrčky a vhodné elektrické zásuvky minimalizujú riziko zasiahnutia elektrickým prúdom.
- b) Uzemnených povrchov ako sú rúry, vykurovacie telesá, pece a chladničky sa nedotýkajte. V týchto prípadoch hrozí zvýšené riziko zasiahnutia elektrickým prúdom, keď je Vaše telo uzemnené.
- c) Prístroj nevystavujte dažďu alebo vlhkosti. Vniknutím vody do elektrospotrebiča sa zvyšuje riziko zasiahnutia elektrickým prúdom.
- d) Kábel nepoužívajte na prenášanie, zavesenie prístroja, alebo na vytiahnutie zástrčky z elektrickej zásuvky. Kábel nevystavujte vysokej teplote, zabráňte jeho kontaktu s olejom, nepribližujte sa s ním k ostrým hranám

alebo pohyblivým častiam prístroja. Poškodené alebo zamotané káble zvyšujú riziko zasiahnutia elektrickým prúdom.

- e) V spojení s týmto prístrojom nepoužívajte žiadne predlžovacie káble. Používajte len priložený kábel s adaptérom.

### 3) Bezpečnosť osôb

- a) Pri práci s elektropotrebičom postupujte pozorne, sústreďte sa a rozmýšľajte. Prístroj nepoužívajte v stave únavy, pôsobenia účinkov drog, alkoholu alebo liekov. Chvilková nepozornosť pri používaní elektrického prístroja môže zapríčiniť vážne zranenia.
- b) Noste osobnú ochrannú výbavu a vždy ochranné okuliare. Nosením osobnej ochrannej výbavy, ako je maska proti prachu, protišmyková bezpečnostná obuv, ochranná prilba alebo ochrana sluchu v závislosti od druhu a použitia elektrického prístroja minimalizuje riziko vzniku úrazu.
- c) Pozor na náhodné zapnutie prístroja. Skôr než zapnete zástrčku do elektrickej zásuvky sa ubezpečte, či nie je kynné tlačidlo **8** zapnuté. Úraz môže vzniknúť pri prenose prístroja s prstom položeným na vypínači, alebo pri pripájaní zapnutého prístroja do elektrickej zásuvky.
- d) Nenakláňajte sa. Stojte vždy bezpečne a stabilne, aby ste mohli prístroj v nečakaných situáciách lepšie zvládnuť.
- e) Noste vhodný odev. Nenoste široký odev alebo ozdoby. Vlasy, odev a rukavice udržiavajte v dostatočnej vzdialenosti od pohyblivých častí. Voľný odev, ozdoby alebo dlhé vlasy môžu byť zachytené pohybujúcimi sa časťami.

### 4) Starostlivá manipulácia a používanie elektrického nástroja

- a) Prístroj nepreťažujte. Pri práci používajte elektrický nástroj určený pre daný druh práce. S vhodným elektrickým nástrojom sa Vám bude pracovať lepšie a bezpečnejšie, keď

budete pracovať v rámci udaných parametrov výkonu.

- b) Ak je na elektrickom nástroji poškodený vypínač, nástroj nepoužite. Elektrický nástroj, ktorý sa nedá zapnúť alebo vypnúť, je nebezpečný a treba ho opraviť.
- c) Ak je potrebné vymeniť pripájací kábel, tento musí vymeniť výrobca alebo ním poverený subjekt, tým bude zaručená bezpečnosť pri používaní prístroja.
- d) Keď prístroj odložíte, alebo meníte príslušenstvo, zástrčku vytiahnite zo siete. Týmto preventívnym opatrením zabránite náhodnému zapnutiu prístroja.
- e) Keď elektrické nástroje nepoužívate, odložte ich mimo dosahu detí. Prístroj nesmú používať osoby ktoré neboli s jeho obsluhou oboznámené, alebo nečítali tento návod. Elektrické nástroje sú nebezpečné, pokiaľ ich obsluhujú neskúsené osoby.
- f) Prístroj starostlivo udržiavajte. Kontrolujte, či pohyblivé časti fungujú bezchybne a či sa nezasekávajú, či nie sú zlomené, alebo poškodené tak, že by sa tým zhoršila funkcia prístroja. Opravu poškodených častí zabezpečte skôr, než prístroj použijete. Mnohé úrazy boli zapríčinené v dôsledku nesprávne udržiavaných elektrických nástrojov.
- g) Elektrický nástroj, príslušenstvo, aplikačné nástroje atď. používajte v súlade s pokynmi uvedenými v tomto návode a predpismi určenými pre tento špeciálny typ prístroja. Prítom zohľadnite pracovné podmienky a vykonávanú činnosť. Ak sú elektrické nástroje použité na iné účely, takéto použitie môže byť nebezpečné.

### 5) Údržba

- a) Opravu prístroja zverte len odborníkovi. Použiť sa smú len identické náhradné diely. Tak zostane zachovaná bezpečnosť prístroja.



### Špeciálne bezpečnostné pokyny pre impulzový skrutkovač

- Impulzový skrutkovač pripojte len na zdroj s 12V jednosmerným napätím. Nikdy sa ho nepokúšajte pripojiť na iné zdroje energie.
- Impulzový skrutkovač nepoužívajte nepretržite dlhšie ako 8 minút, v opačnom prípade by sa mohol prehriať motor.
- Skôr než začnete s opravou alebo údržbou vozidla, si prečítajte návod a všetky bezpečnostné pokyny, ktoré patria k danému vozidlu. Pokiaľ im neporozumiete, do opravy alebo údržby sa nepúšťajte.
- Zapaľovač cigariet vo vozidle / 12V zásuvka vo vozidle musia byť chránené minimálne 15A poistkou. Toto si skontrolujte. Prečítajte si príručku k vozidlu, v prípade pochybností sa spojte s výrobcom vozidla.
- Zapaľovanie vozidla, na ktorom je impulzový skrutkovač pripojený musí byť v polohe VYP.
- Vozidlo na ktoré je impulzový skrutkovač pripojený, musí byť zabezpečené proti samovoľnému pohybu. Ručná brzda musí byť zatiahnutá.
- Impulzový skrutkovač odpojte zo zapaľovača cigariet / 12V zásuvky a od matíc kolesa skôr, než vozidlo uvediete do pohybu.
- Ak nebudete impulzový skrutkovač dlhšiu dobu používať, odpojte ho zo zásuvky. V niektorých modeloch vozidiel je v zásuvke zapaľovača cigariet / 12V zásuvke prúd aj po vypnutí zapaľovania, batéria vo vozidle sa môže takto vybiť.
- Vyhnite sa akémukoľvek kontaktu s kyselinou nachádzajúcou sa v batérii, je to žieravina. Ak sa kyselina z batérie dostane na Vašu tvár, tvár si výdatne opláchnite pod tečúcou vodou a spojte sa s Vaším lekárom. Ak Vám vnikne kyselina do očí, oči si vypláchnite tečúcou vodou minimálne po dobu 10 minút a spojte sa s lekárom.
- Dbajte na správnu polaritu. Pozor na skraty.

## ■ Obsluha

### ■ Pripojenie do 12V zásuvky / puzdra

**⚠ VAROVANIE!** Pripojte len do zásuvky zapaľovača cigariet / 12V puzdra, pokiaľ sú tieto chránené viac než 15A poistkou. Ak je zásuvka zapaľovača cigariet / 12V puzdro chránené poistkou s nižším stupňom ochrany ako 15A, impulzový skrutkovač pripojte priamo na batériu vozidla.

- Zapaľovač cigariet vytiahnite zo zásuvky, príp. clonu atď. z 12V zásuvky vozidla.
- Do zásuvky zapaľovača cigariet / 12V zásuvky vozidla vsuňte 12V zástrčku **9**.

### ■ Pripojenie batérie

**⚠ VAROVANIE!** Pri pripájaní svoriek **12** a **13** dbajte na to, aby medzi obidvomi svorkami nevzniklo žiadne elektrické spojenie vodivým materiálom.

Impulzový skrutkovač je možné pomocou priloženého kábla s adaptérom na autobatériu **14** pripojiť priamo na autobatériu.

- Červenú svorku (kladná) **12** kábla s adaptérom na autobatériu **14** pripojte na kladný pól (+) autobatérie.
- Čiernu svorku (záporná) **13** kábla s adaptérom na autobatériu **14** pripojte na záporný pól (-) autobatérie.
- 12V zástrčku **9** zapojte do 12V zásuvky **15**.

### ■ Uvoľnenie / pritiažnutie matíc kolesa

- Impulzový skrutkovač zapojte do 12V zdroja prúdu podľa vyššie uvedených pokynov.
- Vyberte si vhodný nasúvací pastorok **16** alebo **17** a nasuňte ho na hnací štvorhran **2** impulzového skrutkovača.
- Z matíc kolesa eventuálne odstráňte ozdobné kryty a nasúvací pastorok pevne nasadte na maticu kolesa alebo na upevňovací skrutku kolesa.

- Stlačte kyvné tlačidlo pre pravotočivý / ľavotočivý chod **8** tak, že stlačíte jeho hornú časť (symbol  $\triangle$  = uvoľniť / ľavotočivý chod). Podľa zvuku motora môžete pozorovať, že impulzový skrutkovač najskôr vytvára krútiaci moment, a potom ho jedným „impulzom“ preniesie na skrutku. Skrutka sa uvoľní jedným záberom z energie vytvorenej narastajúcim krútiacim momentom. Skrutku môžete teraz vyskrutkovať rukou.
- Rovnakým spôsobom vyskrutkujte všetky matice kolesa, a koleso odstráňte.
- Nasadte iné / nové koleso. Otvory v disku kolesa musia súhlasiť s otvormi na upevňovanom kruhu.
- Všetky matice dotiahnite najskôr rukou.
- Na maticu kolesa nasadte nasúvací pastorok a stlačte kyvné tlačidlo pre pravotočivý / ľavotočivý chod **8**, teraz stlačte spodnú stranu tlačidla (symbol  $\nabla$  = dotiahnutie / pravotočivý chod).
- Blikajúci symbol „>->->“ oznámi, že matice kolies sú dotiahnuté dostatočne.
- V prípade použitia rezervného kolesa, skontrolujte hneď aj tlak v pneumatike.
- Pri montáži hliníkových diskov postupujte opatrne. Krútiaci moment najskôr nastavte podľa údajov výrobcu diskov.

## ■ Nastavenie krútiaceho momentu

Elektronika impulzového skrutkovača umožňuje nastavenie krútiaceho momentu od 80 do 340 Nm. Nastavený krútiaci moment sa zobrazí na 3-miestnom displeji **3**.

Keď je dosiahnutý vopred nastavený krútiaci moment, na displeji **3** sa zobrazí: „>>>“.

- Stlačte tlačidlo **5** ( $\blacktriangle$ ) krútiaci moment tak zvýšite. Krútiaci moment sa každým stlačením zvýši o 10 Nm.
- Stlačte tlačidlo **4** ( $\blacktriangledown$ ) krútiaci moment tak znížite. Krútiaci moment sa každým stlačením zníži o 10 Nm.
- Stlačením tlačidla **5** ( $\blacktriangle$ ) a **4** ( $\blacktriangledown$ ) krútiaci moment vynulujete, súčasný (reset).

**Poznámka:** Môžu sa zobraziť tieto údaje: 000 -> 080 -> 090 ...  
Údaj sa zvyšuje v 10-intervalových krokoch až po 340 Nm.

## ■ Výmena poistky v 12V zástrčke

- Uvoľnite (a odstráňte) ryhovaný krúžok **10**, krúžok vyskrutkujte otáčaním proti smeru pohybu hodinových ručičiek.
- Odstráňte poškodenú poistku **11** a nahradte ju novou, max. 15A poistkou.
- Ryhovaný krúžok **10** opäť pevne priskrutkujte, krúžok priskrutkujte otáčaním v smeru pohybu hodinových ručičiek.

## ■ Údržba a ošetrovanie

Prístroj si nevyžaduje údržbu.

**⚠ VAROVANIE!** Elektrické prístroje musia byť počas ich ošetrovania odpojené zo siete.

- Prístroj odpojte z 12V zdroja prúdu.
- Prístroj vyčistite suchou handričkou. V žiadnom prípade nepoužívajte rozpúšťadlá alebo iné agresívne čistiace prostriedky.

## ■ Servis

**⚠ VAROVANIE!** Opravu prístroja zverte len kvalifikovanému odborníkovi. Tak bude garantovaná stála bezpečnosť prístroja.

**⚠ VAROVANIE!** Konektor a kábel smie vymeniť len kvalifikovaný odborník. Tak bude garantovaná stála bezpečnosť prístroja.

## ■ Záruka

Všeobecné záručné podmienky sa vzťahujú na výrobné a materiálové chyby.

Ak je prístroj chybný, vráťte ho v príslušnej

predajni. Na rýchle vybavenie záručných plnení a opráv budete potrebovať nasledovné doklady:

- Kópiu pokladničného lístka (dodací list, pokladničný lístok) s dátumom kúpy.
- Dôvod reklamácie alebo popis chyby.

## ■ Likvidácia

Obal je zložený z ekologických materiálov, tento môžete zlikvidovať prostredníctvom miestnych recyklačných zberní.



**Elektrospotrebiče nelikvidujte spolu s domácim odpadom!**

Na základe Európskej smernice 2002/96/EC o elektrických a elektronických použitých spotrebičoch a realizácii do národného práva musia byť elektrospotrebiče zhromažďované separátne a dodávané do zariadení na ekologickú recykláciu.

O možnostiach likvidácie použitých elektrospotrebičov sa informujte na správe Vašej obce alebo mesta.

Obrázky nemusia celkom korešpondovať s originálnym produktom. Zmeny súvisiace s technickým rozvojom vyhradené. Dekorácia nie je súčasťou dodávky.

SystemPartnerAutoteile GmbH & Co. KG  
Greschbachstr. 1 76229 Karlsruhe

SystemPartnerAutoteile GmbH & Co.  
Industrie Str. 31 CH-8112 Otelfingen

SPA Systems s.r.o. Pod Visnovkou 1661/37  
140 00 Praha 4 - Kre - CZ

[www.aeg-automotive.com](http://www.aeg-automotive.com)

AEG is a registered trademark used under license from AB Electrolux (publ)

Stand der Informationen: 11 / 2010 • Ident.-No.: 97135112010