



FILM 2 SD PRO

QUICKSTART GUIDE

ENGLISH (3 – 10)

GUÍA DE INICIO RÁPIDO

ESPAÑOL (11 – 18)

GUIDE D'UTILISATION SIMPLIFIÉ

FRANÇAIS (19 – 26)

GUIDA RAPIDA

ITALIANO (27 – 34)

KURZANLEITUNG

DEUTSCH (35 – 42)

SNELSTARTGIDS

NEDERLANDS (43 – 50)

BOX CONTENTS

- FILM 2 SD PRO
- Slide Holder
- Rapid Slide Feeder
- Negative Roll Feeder
- USB Cable
- TV Output Cable
- SD Card
- Power Adapter
- Cleaning Brush
- User Manual
- Safety Information & Warranty Booklet

OVERVIEW

1. Power Button
2. Power LED
3. OK Button
4. RIGHT / UP Button
5. LEFT / DOWN Button
6. DISPLAY
7. FILM HOLDER SLOT
8. SD CARD SLOT
9. USB Port
10. TV OUTPUT

MAINTENANCE & CARE

- Periodically clean FILM 2 SD PRO's glass surface with a dry cotton swab to ensure it produces a clear image during operation.
- Use the included cleaning brush to remove dust from FILM 2 SD PRO's backlight.
- We recommend cleaning your film (and FILM 2 SD PRO's trays) before inserting it into the scanner so dust or dirt does not mar the image. If you do not have the materials to do this properly, consult a professional film store.

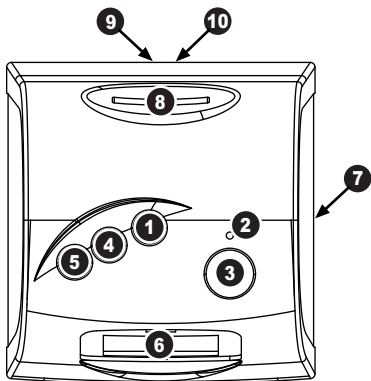

Note: Insert your SD card with the label facing **down** into the SD CARD SLOT. To eject your SD card from the SD CARD SLOT, push it in first, then pull it out of the slot.

Note: To view your images on your TV instead of FILM 2 SD PRO's DISPLAY, connect FILM 2 SD PRO's TV OUTPUT to your TV's video input with the included TV output cable.

USING THE INCLUDED HOLDERS

Note: If the image is scanned upside down or mirrored, you can also correct this later by using the "flip" or "mirror" feature in Playback / Edit Mode. See "Playback / Edit Mode" in the OPERATIONS & FEATURES section for more information.

SLIDE HOLDER



1. Open the film holder by lifting the tab on the bottom.
2. Insert the slide(s) into the slide slot(s) or lay the negative over the negative slot.
3. Close the film holder. Be sure the latch and sides of the holder are securely in place.

ROLL FILM HOLDER



1. Lay the film holder flat.
2. Insert one end of the roll of film in the slot on the right-hand side of the holder.
3. Gently push/pull the roll of film through the holder to move from picture to picture.

Tip: To avoid laying a negative in the wrong direction (which will produce a mirror image), be sure you can correctly read the serial numbers at the top of the negative when placing it in the holder.

RAPID SLIDE FEEDER

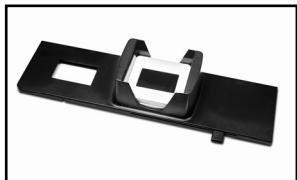

1. With the lever all the way to the right, stack your slides in the rapid slide feeder.
2. Place the rapid slide feeder into the FILM HOLDER SLOT.
3. Push the lever towards the left, then pull the lever back to the right again to load a slide from the feeder into FILM 2 SD PRO. Repeat this step for subsequent slides (which will push the used slides out the other side).

QUICKSTART

1. Connect FILM 2 SD PRO to your computer's USB port or to a power outlet with the included power adapter.
2. Turn on the FILM 2 SD PRO with the POWER button.
3. Place your slide(s) or negative into the appropriate holder. (Be sure the latch and sides of the holder are securely in place.)
4. Insert the holder into the FILM HOLDER SLOT.
5. Insert your SD card with the label facing **down** into the SD CARD SLOT. When you save your scanned images, they will be stored on the SD card.
6. Capture your image by pressing the OK button.
7. Press the OK button again to save the image.

To transfer your images from the SD card to your computer:

1. Turn FILM 2 SD PRO off then on again, using the power button.
2. On the Main Menu, use the LEFT / DOWN and RIGHT / UP buttons to select the USB icon, then press the OK button.



Note: While FILM 2 SD PRO is in **USB Mode**, you will not be able to scan other pictures. To enable scanning again, turn off FILM 2 SD PRO, then turn it on again and enter **Capture Mode**.

3. FILM 2 SD PRO will appear as a "FILM2SDPRO" in **My Computer** (Windows) or on your **Desktop** (Mac). Open it, then click and drag the files of your pictures onto your computer's hard drive.
4. When you are finished, press FILM 2 SD PRO's power button to turn it off.

To remove the SD card to view your images elsewhere:

1. Turn FILM 2 SD PRO off by pressing the power button.
2. Eject your SD card by pushing it in first, then pulling it out of the slot.
3. To view your pictures, insert the SD card into an SD-compatible device, such as a digital picture frame, computer, or television.

Note: To view your images on your TV instead of FILM 2 SD PRO's DISPLAY, connect FILM 2 SD PRO's TV OUTPUT to your TV's video input with the included TV output cable.

OPERATION & FEATURES

When viewing any menus with multiple options, you can use the RIGHT / UP and LEFT / DOWN buttons to move through them and press the OK button to select one.

MAIN MENU

1. **Capture Mode:** Allows you to capture images. FILM 2 SD PRO will enter Capture Mode automatically if no buttons are pressed for five seconds.
2. **Playback Mode:** Allows you to view your images.
3. **Film Type:** Select the kind of film you are using.
4. **USB Mode:** Allows you to transfer your images to a connected computer via USB. Once your images are on your computer, you can view and edit them as you wish.
5. **Settings Mode:** Allows you to set FILM 2 SD PRO to display your images on a TV (connected to the TV OUTPUT) or to format an inserted SD card (or FILM 2 SD PRO's internal memory).



If there is no SD card in the SD CARD SLOT, a "?" icon will appear on the screen.

■ Capture Mode

When in **Capture Mode**, a red indicator in the upper left-hand corner will indicate FILM 2 SD PRO is ready to capture the image shown in the display. You can **press OK to capture** the image, or you can access the following menus:

Note: FILM 2 SD PRO will automatically detect the appropriate color and brightness for the images you are capturing. However, you can use the manual color/brightness feature described here for further adjustments.

1. **Color / Brightness:** Press the LEFT / DOWN button to access the following submenu:
 - a. **Color:** Press the LEFT / DOWN button to adjust FILM 2 SD PRO's color balance.
 - i. The first screen will let you adjust the



amount of red seen in your captured images. Use the LEFT / DOWN and RIGHT / UP buttons to select the value, then press OK.

ii. The second screen will let you adjust the amount of green seen in your captured images. Use the LEFT / DOWN and RIGHT / UP buttons to select the value, then press OK.

iii. The third screen will let you adjust the amount of blue seen in your captured images. Use the LEFT / DOWN and RIGHT / UP buttons to select the value, then press OK.

b. **Brightness:** Press the RIGHT / UP button to adjust FILM 2 SD PRO's brightness. Use the LEFT / DOWN and RIGHT / UP buttons to select the value, then press OK.

2. **Flip / Mirror:** Press the RIGHT / UP button to access the following submenu:

a. **Flip:** Press the LEFT / DOWN button to flip the image upside-down. Press OK when finished.

b. **Mirror:** Press the RIGHT / UP button to flip the image left-to-right. Press OK when finished.



Once an image is captured, you will see the following menu options:

1. **Save:** Saves the captured image.
2. **Rotate Right:** Rotates the image clockwise by 90°.
3. **Rotate Left:** Rotates the image counterclockwise by 90°.
4. **Cancel:** Cancels editing without saving the image to the SD card.
5. **Home:** Returns to the **Main Menu**.



After selecting **Save** or **Cancel**, you can move the film holder to the next image you want to capture. Once the SD card is full, a "FULL" icon will appear on the screen. Either transfer the contents of the SD card to your computer or insert an SD card with available memory.

■ Playback / Edit Mode

When you enter **Playback/Edit Mode**, your captured images will be displayed in a slideshow, allowing you to preview and/or edit them. To stop the slideshow, press the OK button.

With the slideshow stopped, you can use the RIGHT / UP and LEFT / DOWN buttons to move through your saved images one by one. Press the OK button to select one to edit.



In **Playback/Edit Mode**, you will see the following menu options.

1. **Rotate Right:** Rotates the image clockwise by 90°.
2. **Rotate Left:** Rotates the image counterclockwise by 90°.
3. **Mirror:** Flips the image left-to-right.
4. **Flip:** Flips the image upside-down.
5. **Exit:** Returns to the slideshow.
6. **Delete:** Deletes the image from the SD card.
7. **Save:** Saves the captured image.
8. **Home:** Returns to the **Main Menu**.

If there are no images saved to the SD card while in Playback Mode, a "?" icon will appear on the screen.

■ Film Type

Here, select the type of film you have placed in the film holder.

1. Color Negative
2. Slide
3. Black & White Negative



■ USB Mode

USB Mode allows you to transfer images from your SD card directly to your computer. While in USB Mode, FILM 2 SD PRO becomes an SD card reader for your computer.

To enter USB mode:

1. Connect FILM 2 SD PRO to your computer's USB port with the included USB cable and press FILM 2 SD PRO's power button to turn it on.
2. On the Main Menu, use the LEFT / DOWN and RIGHT / UP buttons to select the USB icon (shown here), then press the OK button.



Note: While FILM 2 SD PRO is in **USB Mode**, you will not be able to scan other pictures. To enable scanning again, turn off FILM 2 SD PRO, then turn it on again and enter **Capture Mode**.

3. FILM 2 SD PRO will appear as "FILM2SDPRO" in **My Computer** (Windows) or on your **Desktop** (Mac). (If you are using an SD card formatted by another device, it may show up with a different name.) Open it, then click and drag the files of your pictures onto your computer's hard drive.
4. When you are finished, press FILM 2 SD PRO's power button to turn it off.

■ Settings Mode

In **Settings Mode**, you will see the following menu options.

1. **TV:** When FILM 2 SD PRO's TV OUTPUT is connected to your TV's video input, you can display your images on your TV monitor. In this menu, select TV, then select the proper format for your country – (a) PAL or (b) NTSC. (Residents of North America, Central America, some parts of South America, and Japan should select NTSC. Most others should select PAL.)
2. **Format:** You can select the "checkbox" icon (c) to format an SD card, erasing its contents, or select cancel (d) to cancel this process. If no SD card is inserted into the SD CARD SLOT, the images on FILM 2 SD PRO's internal memory will be erased.
3. **Cancel:** Returns to the **Main Menu**.

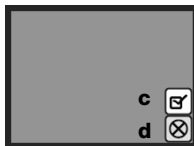
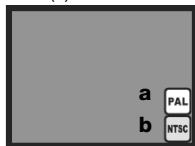
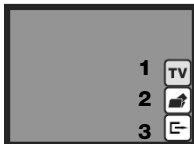

CONTENIDO DE LA CAJA

- Film 2 SD
- Soporte de diapositivas
- Alimentador rápido de diapositivas
- Alimentador de rollo de negativos
- Cable USB
- Cable de salida para TV
- Tarjeta SD
- Adaptador de alimentación
- Cepillo de limpieza
- Manual del usuario
- Folleto de información sobre la seguridad y la garantía

DESCRIPCIÓN GENERAL

1. Botón de alimentación
2. LED de encendido
3. Botón Aceptar
4. Botón DERECHA / ARRIBA
5. Botón IZQUIERDA / ABAJO
6. Pantalla
7. Ranura para soporte de la película
8. Ranura para tarjeta SD
9. Puerto USB
10. Salida para TV

MANTENIMIENTO Y CUIDADO

- Limpie periódicamente la superficie de vidrio del FILM 2 SD PRO con un hisopo de algodón seco para asegurar que produzca una imagen clara durante el funcionamiento.
- Use el cepillo de limpieza incluido para limpiar el polvo de la luz de retroiluminación del FILM 2 SD PRO.
- Recomendamos que limpie su película (y las bandejas del FILM 2 SD PRO) antes de insertarlas en el escáner, de modo que el polvo o la suciedad no arruinen la imagen. Si no cuenta con los materiales para hacerlo correctamente, consulte en una tienda profesional de fotografía.

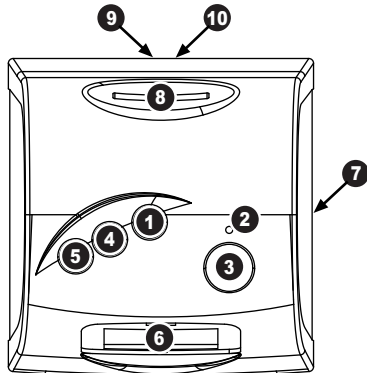

Nota: Inserte su tarjeta SD con el rótulo mirando hacia **abajo** en la RANURA PARA LA TARJETA SD. Para expulsar su tarjeta SD desde la RANURA PARA LA TARJETA SD, presiónela primero hacia adentro y luego extraígalas de la ranura.

Nota: Para ver sus imágenes en su televisor en lugar de la PANTALLA de FILM 2 SD PRO, conecte la SALIDA PARA TV de FILM 2 SD PRO a la entrada de video de su televisor, con el cable de salida para TV incluido.

CÓMO USAR LOS SOPORTES INCLUIDOS

Nota: Si la imagen se escanea en forma invertida o espejada, también puede corregirlo usando los botones FLIP (Invertir) o MIRROR (Espejo) en modo de reproducción / edición. Para más información, consulte "Modo de reproducción / edición" en la sección FUNCIONAMIENTO Y CARACTERÍSTICAS.

SOPORTE DE DIAPOSITIVAS



1. Abra el soporte de diapositivas levantando la lengüeta de la parte inferior.
2. Inserte las diapositivas en las ranuras para las mismas.
3. Cierre el soporte de diapositivas. Asegúrese de que la traba y los costados del soporte estén colocados firmemente en su sitio.

ALIMENTADOR DE ROLLO DE NEGATIVOS



1. Coloque el rollo de negativos en forma plana.
2. Inserte un extremo del rollo de película en la ranura del lado derecho del soporte.
3. Empuje o tire con delicadeza del rollo de película a través del soporte para pasar de foto a foto.

Consejo: Para evitar colocar el negativo en sentido incorrecto (lo que produciría una imagen espejada), asegúrese de que pueda leer correctamente los números de serie de la parte superior del mismo cuando lo coloca en el soporte.

ALIMENTADOR RÁPIDO DE DIAPOSITIVAS

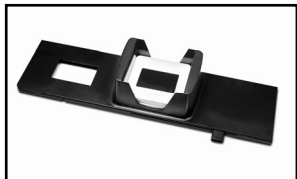

1. Con la palanca totalmente a la derecha, apile las diapositivas en el alimentador rápido.
2. Coloque el alimentador rápido de diapositivas en la RANURA DEL SOPORTE DE PELÍCULA.
3. Empuje la palanca hacia la izquierda y luego de regreso a la derecha para cargar una diapositiva del alimentador en el FILM 2 SD PRO. Repita este paso para las diapositivas siguientes (que empujarán a las usadas hacia afuera del otro lado).

INICIO RÁPIDO

1. Conecte el FILM 2 SD PRO al puerto USB de su computadora o a un tomacorriente con el adaptador de alimentación incluido.
2. Encienda el FILM 2 SD PRO con el botón POWER (Encendido).
3. Coloque la o las diapositivas o el negativo en el soporte apropiado. Asegúrese de que la traba y los costados del soporte estén colocados firmemente en su sitio.
4. Inserte el soporte en la RANURA PARA SOPORTE DE LA PELÍCULA.
5. Inserte la tarjeta SD en la RANURA PARA TARJETA SD. Inserte su tarjeta SD con el rótulo mirando hacia **abajo** en la RANURA PARA LA TARJETA SD. Cuando guarde sus imágenes escaneadas, se almacenarán en la tarjeta SD.
6. Capture la imagen pulsando el botón OK (Aceptar).
7. Pulse nuevamente este botón para guardar la imagen.

Para transferir las imágenes de la tarjeta SD a la computadora:

1. Apague el FILM 2 SD PRO y luego enciéndalo nuevamente con el botón de encendido.
 2. En el menú principal, use los botones IZQUIERDA / ABAJO y DERECHA / ARRIBA  para seleccionar el icono de USB y luego pulse el botón OK (Aceptar).
- Nota:** Cuando el FILM 2 SD PRO está en **modo USB**, no es posible escanear otras fotografías. Para volver a habilitar el escaneo, apague el FILM 2 SD PRO, enciéndalo nuevamente y entre al **modo de captura**.
3. El FILM 2 SD PRO aparece como "FILM2SDPRO" en "My Computer" (Mi PC) (Windows) o en Desktop (Escritorio) (Mac). Ábralo y luego haga clic y arrastre los archivos de sus fotos al disco duro de la computadora.
 4. Cuando termine, pulse el botón de encendido del FILM 2 SD PRO para apagarlo.

Para retirar la tarjeta SD a fin de ver las imágenes en otro lugar:

1. Apague el FILM 2 SD PRO pulsando el botón de encendido.
2. Expulse la tarjeta SD empujándola primero y luego tirando de ella para extraerla de la ranura.
3. Para ver las fotos, insértela en un dispositivo compatible con SD, como un marco de imágenes digitales, computadora o televisor.

FUNCIONAMIENTO Y CARACTERÍSTICAS

Cuando vea menús con varias opciones, puede usar los botones IZQUIERDA / ABAJO y DERECHA / ARRIBA para recorrerlas y pulse el botón OK (Aceptar) para seleccionar una.

MAIN MENU (Menú principal)

1. **Capture Mode** (Modo de captura): Permite capturar imágenes. FILM 2 SD PRO entra automáticamente al modo de captura si no se pulsa ningún botón durante cinco segundos.
2. **Playback Mode** (Modo de reproducción): Permite ver las imágenes.
3. **Film Type** (Tipo de película): Para seleccionar el tipo de película que va a usar.
4. **USB Mode** (Modo USB): Permite transferir sus imágenes a una computadora conectada vía USB. Una vez que sus imágenes estén en la computadora, puede verlas y editarlas como desee.
5. **Modo de configuración:** Permite configurar el FILM 2 SD PRO para mostrar las imágenes en un televisor (conectado a la SALIDA PARA TV) o para formatear una tarjeta SD insertada (o la memoria interna del FILM 2 SD PRO).

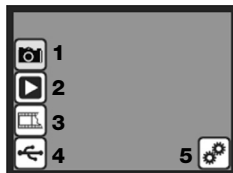

Si no hay una tarjeta SD conectada en la ranura para dicha tarjeta, aparece en la pantalla un icono "?".

■ Modo de Captura

En **modo de captura**, un indicador rojo de la esquina superior izquierda indica que el FILM 2 SD PRO está listo para capturar la imagen mostrada en la pantalla. Puede pulsar **OK para capturar** la imagen o acceder a los siguientes menús:

Nota: El FILM 2 SD PRO detecta automáticamente el color y el brillo apropiados para las imágenes que está capturando. No obstante, puede usar la función de brillo/color manual aquí descrita para realizar ajustes ulteriores.

1. **Color / Brillo:** Pulse el botón IZQUIERDA / ABAJO para acceder al siguiente submenú:
 - a. **Color:** Pulse el botón IZQUIERDA / ABAJO para ajustar el balance de color del FILM 2 SD PRO.



- i. La primera pantalla le permite ajustar la cantidad de rojo que se ve en sus imágenes capturadas. Use los botones IZQUIERDA / ABAJO y DERECHA / ARRIBA para seleccionar el valor y luego pulse OK.
 - ii. La segunda pantalla le permite ajustar la cantidad de verde que se ve en sus imágenes capturadas. Use los botones IZQUIERDA / ABAJO y DERECHA / ARRIBA para seleccionar el valor y luego pulse OK.
 - iii. La tercera pantalla le permite ajustar la cantidad de azul que se ve en sus imágenes capturadas. Use los botones IZQUIERDA / ABAJO y DERECHA / ARRIBA para seleccionar el valor y luego pulse OK.
- b. **Brillo:** Pulse el botón DERECHA / ARRIBA para ajustar el brillo del FILM 2 SD PRO. Use los botones IZQUIERDA / ABAJO y DERECHA / ARRIBA para seleccionar el valor y luego pulse OK.
2. **Invertir / Espejo:** Pulse el botón DERECHA / ARRIBA para acceder al siguiente submenú:
- a. **Invertir:** Pulse el botón IZQUIERDA / ABAJO para invertir la imagen en dirección vertical. Pulse OK cuando termine.
 - b. **Espejo:** Pulse el botón DERECHA / ARRIBA para invertir la imagen de derecha a izquierda. Pulse OK cuando termine.



Una vez capturada una imagen, vera las siguientes opciones del menú:

1. **Save** (Guardar): Permite guardar la imagen capturada.
2. **Rotate Right** (Girar a la derecha): Gira la imagen 90° en sentido horario.
3. **Rotate Left** (Girar a la izquierda): Gira la imagen 90° en sentido antihorario.
4. **Cancel** (Cancelar): Cancela la edición sin guardar la imagen en la tarjeta SD.
5. **Home** (Inicio): Permite volver al menú principal.



5

Después de seleccionar Save o Cancel, puede mover el soporte para la película a la imagen siguiente que desea capturar. Una vez que la tarjeta SD se llena, aparece el icono "FULL" (Lleno) en la pantalla. Transfiera el contenido de la tarjeta SD a la computadora o inserte una tarjeta SD con memoria disponible.

■ Modo de Reproducción y Edición

Cuando se entra al modo Playback/Edit (Reproducción/Edición), sus imágenes capturadas aparecerán en modo de "show", permitiéndole visualizarlas previamente y/o editarlas. Para detener la reproducción, pulse el botón OK.



Una vez detenida la reproducción, puede usar los botones IZQUIERDA / ABAJO y DERECHA / ARRIBA para recorrer las imágenes guardadas una por una. Pulse el botón OK para seleccionar la que desea editar.

En modo Playback/Edit, verá las siguientes opciones de menú.

1. **Rotate Right** (Girar a la derecha): Gira la imagen 90° en sentido horario.
2. **Rotate Left** (Girar a la izquierda): Gira la imagen 90° en sentido antihorario.
3. **Mirror** (Espejo): Invierte la imagen de izquierda a derecha.
4. **Flip** (Invertir): Invierte la imagen de arriba abajo.
5. **Exit** (Salir): Vuelve a la reproducción de diapositivas.
6. **Delete** (Eliminar): Permite eliminar la imagen de la tarjeta SD.
7. **Save** (Guardar): Permite guardar la imagen capturada.
8. **Home** (Inicio): Permite volver al menú principal.

Si no hay imágenes guardadas en la tarjeta SD mientras se está en modo de reproducción, aparece un icono "?" en la pantalla.

■ Film Type (Tipo de película)

Seleccione aquí el tipo de película que colocó en el soporte para la película.

1. Color Negative (Negativo color)
2. Slide (Diapositiva)
3. Black & White Negative (Negativo blanco y negro)



■ USB Mode (Modo USB)

El modo USB le permite transferir imágenes desde la tarjeta SD directamente a su computadora. Cuando está en modo USB, el FILM 2 SD PRO se convierte en un lector de tarjetas SD para su computadora.

Para entrar al modo USB:

1. Conecte el FILM 2 SD PRO al puerto USB de la computadora con el cable USB incluido y pulse el botón de encendido del FILM 2 SD PRO para encenderlo.
2. En el menú principal, use los botones IZQUIERDA / ABAJO y DERECHA / ARRIBA para seleccionar el icono de USB (mostrado aquí) y luego pulse el botón OK (Aceptar).

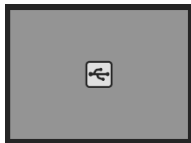

Nota: Cuando el FILM 2 SD PRO está en **modo USB**, no es posible escanear otras fotografías. Para volver a habilitar el escaneo, apague el FILM 2 SD PRO, enciéndalo nuevamente y entre al **modo de captura**.

3. El FILM 2 SD PRO aparece como "FILM2SDPRO" en "My Computer" (Mi PC) (Windows) o en **Desktop** (Escritorio) (Mac). (Si está utilizando una tarjeta SD con formato por otro dispositivo, puede aparecer con un nombre diferente.) Ábralo y luego haga clic y arrastre los archivos de sus fotos al disco duro de la computadora.
4. Cuando termine, pulse el botón de encendido del FILM 2 SD PRO para apagarlo.

■ Modo de configuración

En **modo de configuración**, verá las siguientes opciones de menú.

1. **TV:** Cuando la salida TV del FILM 2 SD PRO está conectada a la entrada de video del televisor, podrá mostrar las imágenes en este último. En este menú, seleccione TV y luego el formato apropiado para su país – (a) PAL o (b) NTSC. (Los residentes en América del Norte, América Central, algunas partes de América del Sur y Japón deben seleccionar NTSC. La mayoría de los demás deben seleccionar PAL.)
2. **Formato:** Puede seleccionar el icono de la "casilla de selección" (c) para formatear una tarjeta SD, borrar su contenido o seleccionar cancelar (d) para cancelar este proceso. Si no hay una tarjeta SD insertada en la RANURA PARA TARJETA SD, se borrarán las imágenes de la memoria interna del FILM 2 SD PRO.
3. **Cancelar:** Permite volver al **menú principal**.

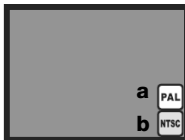
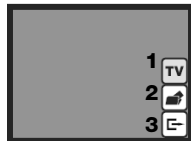

CONTENU DE LA BOÎTE

- Film 2 SD
- Porte-diapositive
- Porte-diapositive à alimentation rapide
- Support pour rouleau de pellicule
- Câble USB
- Câble de sortie téléviseur
- Carte mémoire flash
- Adaptateur CA
- Brosse de nettoyage
- Guide d'utilisation
- Consignes de sécurité et information concernant la garantie

VUE D'ENSEMBLE

1. Touche d'alimentation
2. Témoin d'alimentation DEL
3. Touche OK
4. Touche droite/haut
5. Touche gauche/bas
6. Écran
7. Film Holder Slot (Emplacement pour porte-film)
8. SD Card Slot (Emplacement pour carte mémoire flash)
9. Port USB
10. Sortie téléviseur

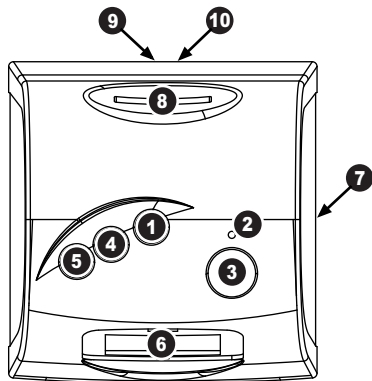

ENTRETIEN ET NETTOYAGE

- Nettoyez périodiquement la surface vitrée du FILM 2 SD PRO avec un tampon sec afin de vous assurer qu'il produise une image nette durant l'utilisation.
- Utilisez la brosse incluse pour enlever la poussière du rétroéclairage du FILM 2 SD PRO.
- Nous vous recommandons de nettoyer le film et les plateaux du FILM 2 SD PRO avant de les insérer dans le numériseur afin que la poussière ou la saleté viennent gâter l'image. Si vous n'avez pas le matériel adéquat pour faire le nettoyage, consultez votre détaillant de produit professionnel.

Remarque : Insérez une carte mémoire flash, **étiquette vers le bas**, dans la fente pour carte mémoire flash. Pour éjecter la carte mémoire, enfoncez-la d'abord, puis retirez-la de la fente.

Remarque : Pour visionner les images sur votre téléviseur au lieu de sur l'écran du FILM 2 SD PRO, raccordez la sortie téléviseur (TV OUTPUT) du FILM 2 SD PRO à l'entrée vidéo de votre téléviseur à l'aide du câble de sortie téléviseur.

UTILISATION DES SUPPORTS

Remarque : Si l'image est balayée à l'envers ou est inversée, vous pourrez la corriger dans une étape ultérieure à l'aide des touches FLIP ou MIRROR en mode Playback/Edit. Voir les modes Playback/Edit dans la section CARACTÉRISTIQUES ET FONCTIONNEMENT pour de plus amples renseignements.

PORTE-DIAPOSITIVES



1. Ouvrir le porte-diapositive en levant l'onglet du dessous.
2. Faites glisser la ou les diapositives dans les emplacements.
3. Fermez le porte-diapositive. Assurez-vous que le fermetoir et les côtés du porte-diapositive sont bien fermés.

SUPPORT POUR ROULEAU DE PELLICULE



1. Placez le support pour rouleau de pellicule à plat.
2. Insérez l'extrémité du rouleau de pellicule dans la fente droite du support.
3. Faites passer le rouleau de pellicule doucement dans le support afin de déplacer la pellicule image par image.

Conseil : Afin d'éviter de placer le négatif dans la mauvaise position (image inversée), vérifiez que vous pouvez lire correctement les numéros de série dans le haut du négatif.

PORTE-DIAPOSITIVE À ALIMENTATION RAPIDE

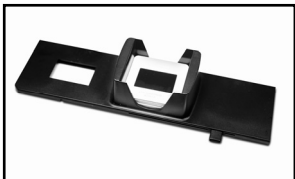

1. En plaçant le levier complètement à droite, empilez les diapositives dans le porte-diapositive à alimentation rapide.
2. Insérez le porte-diapositive à alimentation rapide dans la fente pour support.
3. Poussez le levier vers la gauche, puis de nouveau vers la droite afin de charger la prochaine diapositive du support dans le FILM 2 SD PRO. Répétez ces étapes pour toutes les autres diapositives (les diapositives visionnées ressortiront de l'autre côté de l'appareil).

DÉMARRAGE

1. Branchez le FILM 2 SD PRO à un port USB de votre ordinateur ou à une prise d'alimentation murale à l'aide du câble d'alimentation inclus.
2. Mettez le FILM 2 SD PRO sous tension à l'aide de la touche d'alimentation.
3. Placez vos diapositives ou négatifs dans le porte-film approprié. Assurez-vous que le fermetoir et les côtés du porte-film sont bien fermés.
4. Insérez le porte-film dans la fente FILM HOLDER SLOT.
5. Insérez une carte mémoire flash dans la fente SD CARD SLOT. Insérez une carte mémoire flash, **étiquette vers le bas**, dans la fente pour carte mémoire flash. Lorsque vous sauvegardez les images balayées, elles se retrouvent sur la carte mémoire flash.
6. Faites la capture de l'image en appuyant sur la touche OK.
7. Appuyez de nouveau sur la touche OK afin de sauvegarder l'image.

Transfert d'images à partir d'une carte mémoire flash à un ordinateur :

1. Mettre le FILM 2 SD PRO hors tension et de nouveau sous tension à l'aide de la touche d'alimentation.
2. À partir du menu principal, utilisez les touches de déplacement gauche/bas et droite/haut pour sélectionner l'icône USB puis appuyez sur la touche OK. 

Remarque : Lorsque le FILM 2 SD PRO est en mode **USB**, vous ne pouvez pas numériser d'autres images. Afin de pouvoir numériser de nouveau, vous devez mettre le FILM 2 SD PRO hors tension, puis le remettre sous tension et passer en mode **Capture**.

3. Le FILM 2 SD PRO apparaît comme "FILM2SDPRO" sous **Poste de travail** (Windows) ou sur le **bureau** (Mac). Ouvrez-le, puis cliquez et glissez les fichiers de vos images sur le disque dur de votre ordinateur.
4. Lorsque vous avez terminé, appuyez sur la touche d'alimentation du FILM 2 SD PRO afin de le mettre hors tension.

Pour retirer la carte mémoire flash afin de visionner son contenu sur un autre appareil :

1. Mettre le FILM 2 SD PRO hors tension à l'aide de la touche d'alimentation.
2. Éjectez la carte mémoire en l'enfonçant d'abord, puis en la retirant ensuite de la fente.
3. Vous pouvez maintenant retirer la carte mémoire flash et l'insérer dans n'importe lequel appareil compatible avec ce format, tel qu'un cadre photo numérique, un ordinateur ou un téléviseur afin de visionner vos photos.

CARACTÉRISTIQUES ET FONCTIONNEMENT

Lors du visionnement d'un menu avec de multiples options, vous pouvez utiliser les touches gauche/bas et droite/haut afin de les parcourir, puis ensuite appuyer sur la touche OK pour en sélectionner une.

MAIN PRINCIPAL

1. **Capture Mode** : Permet de capturer les images. Le FILM 2 SD PRO entre automatiquement en Capture Mode lorsqu'aucune touche n'est enfoncée pour plus de cinq secondes.
2. **Playback Mode** : Permet de visionner les images.
3. **Film Type** : Permet de sélectionner le type de film utilisé.
4. **USB Mode** : Permet de transférer les images à un ordinateur branché via USB. Une fois que les images sont transférées sur votre ordinateur, vous pouvez les visionner et les modifier comme bon vous semble.
5. **Settings Mode** : Ces paramètres permettent au FILM 2 SD PRO d'afficher vos images sur un téléviseur (branché à la sortie TV) ou à formater une carte mémoire flash (ou la mémoire interne du FILM 2 SD PRO).



S'il n'y a pas de carte mémoire flash dans l'emplacement, un « ? » apparaît à l'écran.

■ Menu Capture Mode

Lorsque l'appareil est en mode **Capture**, un indicateur rouge apparaît dans le coin supérieur gauche indiquant que le FILM 2 SD PRO est prêt à capturer l'image dans l'écran d'affichage. Vous pouvez **appuyer sur la touche OK afin de capturer** l'image, ou encore, accéder aux menus suivants :

Remarque : Le FILM 2 SD PRO devrait détecter automatiquement la couleur et la luminosité pour les images à capturer. Cependant, vous pouvez ajuster la couleur et la luminosité manuellement en suivant les étapes suivantes :

1. **Color / Brightness** : Appuyez sur la touche de déplacement gauche/bas pour accéder au sous-menu suivant :
 - a. **Color (couleur)** : Appuyez sur la touche de déplacement gauche/bas pour ajuster l'équilibre des couleurs du FILM 2 SD PRO.



- i. Le premier écran vous permet d'ajuster la quantité de rouge dans les images numérisées. À l'aide des touches de déplacement gauche/bas et droite/haut, sélectionnez la valeur, puis appuyez sur la touche OK.
 - ii. Le second écran vous permet d'ajuster la quantité de vert dans les images numérisées. À l'aide des touches de déplacement gauche/bas et droite/haut, sélectionnez la valeur, puis appuyez sur la touche OK.
 - iii. Le troisième écran vous permet d'ajuster la quantité de bleu dans les images numérisées. À l'aide des touches de déplacement gauche/bas et droite/haut, sélectionnez la valeur, puis appuyez sur la touche OK.
- b. **Brightness (luminosité)** : Appuyez sur la touche de déplacement droite/haut pour ajuster la luminosité du FILM 2 SD PRO. À l'aide des touches de déplacement gauche/bas et droite/haut, sélectionnez la valeur, puis appuyez sur la touche OK.
2. **Touches Flip et Mirror** : Appuyez sur la touche de déplacement droite/haut pour accéder au sous-menu suivant :
- a. **Flip** : Appuyez sur la touche de déplacement gauche/bas pour inverser l'image. Appuyez sur la touche OK lorsque vous avez terminé.
 - b. **Mirror** : Appuyez sur la touche de déplacement droite/haut pour tourner l'image de gauche à droite. Appuyez sur la touche OK lorsque vous avez terminé.



Une fois l'image captée, les options suivantes s'affichent :

1. **Save** : Permet de sauvegarder l'image.
2. **Rotate Right** : Permet de pivoter l'image dans le sens horaire de 90°.
3. **Rotate Left** : Permet de pivoter l'image dans le sens antihoraire de 90°.
4. **Cancel** : Permet d'annuler les modifications sans sauvegarder l'image sur la carte mémoire flash.
5. **Home** : Permet de retourner au menu principal.



Après avoir sélectionné les options Save ou Cancel, vous pouvez déplacer le porte-film sur la prochaine image que vous désirez capturer.

Lorsque la carte mémoire flash est remplie, une icône « FULL » apparaît à l'écran. Vous pouvez soit transférer le contenu de la carte mémoire flash à votre ordinateur, soit insérer une autre carte avec de l'espace mémoire disponible.

■ Menu Playback / Edit

Lorsque l'appareil est en mode de lecture/modification, les images sont affichées dans un diaporama, vous permettant de le visionner et/ou de les modifier. Afin d'arrêter le diaporama, appuyez sur la touche OK.

Lorsque le diaporama est arrêté, vous pouvez utiliser les touches gauche/bas et droite/haut afin de parcourir une à une les images sauvegardées. Appuyez sur la touche OK afin d'en sélectionner une à modifier.



En mode Playback/Edit, les options suivantes s'affichent :

1. **Rotate Right** : Permet de pivoter l'image de 90°.
2. **Rotate Left** : Permet de pivoter l'image dans le sens antihoraire de 90°.
3. **Mirror** : Permet d'inverser l'image de gauche à droite.
4. **Flip** : Permet de mettre l'image à l'envers.
5. **Exit** : Permet de retourner en mode diaporama.
6. **Delete** : Permet de supprimer l'image de la carte mémoire flash.
7. **Save** : Permet de sauvegarder l'image capturée.
8. **Home** : Permet de retourner au menu principal.

Lorsqu'il n'y a pas d'image sauvegardée sur la carte en Playback Mode, un « ? » s'affiche à l'écran.

■ Menu Film Type

À partir de ce menu vous pouvez sélectionner le type de film que vous avez placé dans le porte-film.

1. Color Negative (négatif couleur)
2. Slide (diapositive)
3. Black & White Negative (négatif noir et blanc)



■ USB Mode

Le mode USB vous permet de transférer les images sur une carte mémoire flash à un ordinateur branché via USB. EN mode USB, le FILM 2 SD PRO devient un lecteur de cartes mémoire pour votre ordinateur.

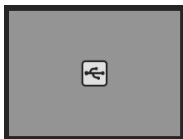

Mode USB :

1. Branchez le FILM 2 SD PRO au port USB de votre ordinateur à l'aide du câble USB inclus et appuyez sur la touche d'alimentation du FILM 2 SD PRO afin de le mettre sous tension.
2. À partir du menu principal, utilisez les touches de déplacement gauche/bas et droite/haut pour sélectionner l'icône USB (indiquée), puis appuyez sur la touche OK.
Remarque : Lorsque le FILM 2 SD PRO est en mode **USB**, vous ne pouvez pas numériser d'autres images. Afin de pouvoir numériser de nouveau, vous devez mettre le FILM 2 SD PRO hors tension, puis le remettre sous tension et passer en mode **Capture**.
3. Le FILM 2 SD PRO apparaît comme "FILM2SDPRO" sous **Poste de travail** (Windows) ou sur le **bureau** (Mac). (Si vous utilisez une carte SD formatée par un autre périphérique, il peut se présenter avec un nom différent.) Ouvrez-le, puis cliquez et glissez les fichiers de vos images sur le disque dur de votre ordinateur.
4. Lorsque vous avez terminé, appuyez sur la touche d'alimentation du FILM 2 SD PRO afin de le mettre hors tension.



■ Mode Settings

En mode **Settings**, les options suivantes s'affichent :

1. **TV (téléviseur) :** Lorsque la sortie TV du FILM 2 SD PRO est branchée à l'entrée vidéo de votre téléviseur, vous pouvez visionner vos images sur votre téléviseur. À partir de ce menu, sélectionnez TV puis le format approprié pour votre pays, (a) PAL ou (b) NTSC. (En Amérique du Nord, Amérique Centrale, dans certains pays d'Amérique du Sud et au Japon, le format approprié est NTSC. La plupart des autres, le format approprié est PAL.)
2. **Format (formatage) :** Vous pouvez cocher la case (c) afin de formater une carte mémoire flash, effaçant tout son contenu, ou sélectionner (d) pour annuler le processus. Si aucune carte mémoire flash n'est insérée dans l'emplacement pour carte mémoire, les images dans la mémoire interne du FILM SD PRO seront effacées.
3. **Cancel :** Permet de retourner au menu principal.

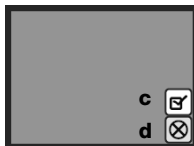
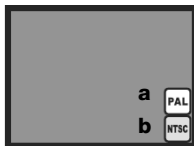
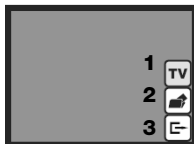

CONTENUTI DELLA CONFEZIONE

- Film 2 SD
- Supporto per diapositive
- Alimentatore rapido diapositive
- Alimentatore pellicole
- Cavo USB
- Cavo di uscita TV
- Scheda SD
- Adattatore di alimentazione
- Spazzola per la pulizia
- Manuale per l'uso
- Libretto di istruzioni di sicurezza e garanzia

PANORAMICA

1. Tasto di alimentazione
2. LED di alimentazione
3. Tasto OK
4. Tasto RIGHT / UP (destra/su)
5. Tasto LEFT / DOWN (sinistra/giù)
6. Display
7. Slot supporto della pellicola
8. Slot scheda SD
9. Porta USB
10. Uscita TV

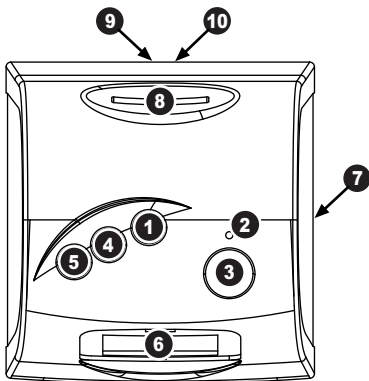

MANUTENZIONE E CURA

- Pulire periodicamente la superficie di vetro del FILM 2 SD PRO con uno straccio asciutto di cotone per garantire che produca un'immagine nitida durante l'uso.
- Servirsi della spazzola per la pulizia in dotazione per rimuovere la polvere dalla lampada posteriore del FILM 2 SD PRO.
- Si raccomanda di pulire la pellicola (e i supporti del FILM 2 SD PRO) prima di inserirla nello scanner in modo che la polvere o la sporcizia non offuschino l'immagine. Se non si hanno i materiali adatti per procedere adeguatamente a questa operazione, rivolgersi ad un negozio specializzato in fotografia.

Nota Bene: Inserire la scheda SD con l'etichetta rivolta verso il **basso** nello SLOT per SCHEDA SD. espellere la scheda SD dallo SLOT per SCHEDA SD, innanzitutto premerlo, quindi estrarla dallo slot.

Nota bene: per visualizzare le immagini sul televisore anziché sul display del FILM 2 SD PRO, collegare l'USCITA TV del FILM 2 SD PRO all'ingresso video del proprio televisore servendosi del cavo di uscita TV in dotazione.

UTILIZZO DEI SUPPORTI IN DOTAZIONE

Nota bene: se l'immagine viene scannerizzata al contrario o riflessa, si può correggere questa situazione servendosi in seguito della funzione "flip" o "mirror" in modalità Playback / Edit (riproduzione / modifica). Per maggiori informazioni, si veda "Modalità riproduzione / modifica" nella sezione "USO E FUNZIONI".

PORTA DIAPOSITIVE



1. Aprire il supporto della diapositiva sollevando la linguetta posta sul fondo.
2. inserire la/e diapositiva/e negli appositi supporti.
3. Chiudere il supporto della diapositive. Assicurarsi che il dispositivo di chiusura e i lati del supporto siano saldamente in posizione.

ALIMENTATORE PELLICOLE



1. Stendere l'alimentatore delle pellicole piatto.
 2. Inserire un capo della pellicola nello slot presente sul lato destro del supporto.
 3. Spingere/tirare delicatamente la pellicola attraverso il supporto per passare di foto in foto.
- Suggerimento:** per evitare di collocare il negativo nella direzione sbagliata (cosa che provocherà un'immagine specchiata), assicurarsi di leggere correttamente i numeri di serie in cima al negativo quando lo si colloca nel supporto.

ALIMENTATORE RAPIDO DIAPOSITIVE

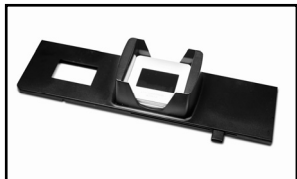

1. Posizionando la levetta all'estrema destra, inserire le diapositive nell'alimentatore rapido diapositive.
2. Collocare l'alimentatore rapido diapositive nello SLOT DEL SUPPORTO PELLICOLE.
3. Spingere la leva verso sinistra, quindi tirarla nuovamente verso destra per caricare una diapositiva dall'alimentatore al FILM 2 SD PRO. Ripetere questo passaggio per le diapositive successive (che spingeranno le diapositive usate facendole uscire dal lato opposto).

GUIDA RAPIDA

1. Collegare il FILM 2 SD PRO alla porta USB del computer o ad una presa di alimentazione servendosi dell'adattatore in dotazione.
2. Accendere il FILM 2 SD PRO servendosi del tasto POWER.
3. Collocare le diapositive o i negativi nel supporto adeguato. Assicurarsi che il dispositivo di chiusura e i lati del supporto siano saldamente in posizione.
4. Inserire il supporto nello SLOT SUPPORTO DELLA PELLICOLA.
5. Inserire la scheda SD nello SLOT per SCHEDA SD. Inserire la scheda SD con l'etichetta rivolta verso il **basso** nello SLOT per SCHEDA SD. Quando si salvano le immagini scannerizzate, queste verranno memorizzate sulla scheda SD.
6. Catturare l'immagine premendo il tasto OK.
7. Premere nuovamente il tasto OK per salvare l'immagine.

Trasferimento delle immagini dalla scheda SD al computer.

1. Spegner e riaccendere il FILM 2 SD PRO servendosi dell'apposito tasto.
 2. Nel Menu principale, servirsi dei tasti LEFT / DOWN (sinistra/giù) e RIGHT / UP (destra/su) per selezionare l'icona USB, quindi premere il tasto OK. 
- Nota bene:** mentre il FILM 2 SD PRO si trova in **modalità USB**, non sarà possibile effettuare la scansione di altre immagini. Per abilitare nuovamente la scansione, spegnere il FILM 2 SD PRO, quindi accenderlo nuovamente ed entrare in **Modalità Capture**.
3. Il FILM 2 SD PRO apparirà come "FILM2SDPRO" in "**Risorse del computer**" (Windows) o sul **Desktop** (Mac). Aprirlo, quindi cliccatesui file immagine e trascinarli sul computer.
 4. Una volta terminato, premere il tasto di accensione del FILM 2 SD PRO per spegnerlo.

Rimuovere la scheda SD per visualizzare le immagini altrove:

1. Spegner il FILM 2 SD PRO premendo il tasto di alimentazione.
 2. Espellere la scheda SD premendola verso l'interno e quindi estraendola dallo slot.
 3. È ora possibile inserirla in un dispositivo compatibile SD quale un portafotografie digitale, un computer o un televisore, per visualizzare le immagini.
- Nota bene:** per visualizzare le immagini sul televisore anziché sul display del FILM 2 SD PRO, collegare l'**USCITA TV** del FILM 2 SD PRO all'ingresso video del proprio televisore servendosi del cavo di uscita TV in dotazione.

USO E FUNZIONI

Quando si visualizzano menu con opzioni multiple, si possono utilizzare i tasti RIGHT / UP e LEFT / DOWN per scorrere lungo i menu stessi e premere il tasto OK per selezionare una voce.

MAIN PRINCIPALE

1. **Modalità Capture:** permette di catturare le immagini. Il FILM 2 SD PRO entrerà automaticamente in modalità Capture se non vengono premuti tasti per cinque secondi.
2. **Modalità Playback (di riproduzione):** permette di visualizzare le immagini.
3. **Tipo di pellicola:** selezionare il tipo di pellicola utilizzata.
4. **Modalità USB:** permette di trasferire le immagini ad un computer collegato tramite USB. Una volta che le immagini si trovano sul computer, è possibile visualizzarle e modificarle come desiderato.
5. **Modalità configurazioni:** consente di impostare il FILM 2 SD PRO in modo tale da visualizzare le immagini su un televisore (collegato all'USCITA TV) o da formattare una scheda SD inserita (o la memoria interna del FILM 2 SD PRO).



Se non sono presenti schede SD dell'apposito slot, sullo schermo apparirà un'icona "?".

■ Modalità Captura

Quando ci si trova in **Modalità Capture**, una spia rossa nell'angolo superiore sinistro indica che il FILM 2 SD PRO è pronto a catturare l'immagine mostrata a display. Si può **premere OK per acquisire** l'immagine oppure accedere ai seguenti menu:

Nota bene: il FILM 2 SD PRO individuerà automaticamente il giusto colore e la giusta luminosità per le immagini da acquisire. Tuttavia, è anche possibile servirsi della funzione colore/luminosità qui descritta per ulteriori regolazioni.

1. **Colore / luminosità:** premere il tasto LEFT / DOWN (sinistra/giù) per accedere al seguente sottomenu:
 - a. **Color:** premere il tasto LEFT / DOWN (sinistra/giù) per regolare l'equilibrio cromatico del FILM 2 SD PRO.
 - i. La prima schermata consente di regolare la



quantità di rosso presente nelle immagini acquisite. Servirsi dei pulsanti LEFT / DOWN (sinistra/giù) e RIGHT / UP (destra/su) per selezionare il valore, quindi premere OK.

ii. La seconda schermata consente di regolare la quantità di verde presente nelle immagini acquisite. Servirsi dei pulsanti LEFT / DOWN (sinistra/giù) e RIGHT / UP (destra/su) per selezionare il valore, quindi premere OK.

iii. La terza schermata consente di regolare la quantità di blu presente nelle immagini acquisite. Servirsi dei pulsanti LEFT / DOWN (sinistra/giù) e RIGHT / UP (destra/su) per selezionare il valore, quindi premere OK.

b. **Luminosità:** premere il tasto RIGHT / UP (destra/su) per regolare la luminosità del FILM 2 SD PRO. Servirsi dei pulsanti LEFT / DOWN (sinistra/giù) e RIGHT / UP (destra/su) per selezionare il valore, quindi premere OK.

2. **Flip / Mirror:** premere il tasto RIGHT / UP (destra/su) per accedere al seguente sottomenu:

a. **Flip:** premere il tasto LEFT / DOWN (sinistra/giù) per far capovolgere l'immagine. Premere OK quando si ha finito.

b. **Mirror:** premere il tasto RIGHT / UP (destra/su) per ruotare l'immagine in senso orario (da sinistra a destra). Premere OK quando si ha finito.



Una volta catturata l'immagine, appariranno le seguenti opzioni del menu:

1. **Save (salva):** salva l'immagine captata.
2. **Rotate right (ruota a destra):** ruota l'immagine in senso orario di 90°.
3. **Rotate left (ruota a sinistra):** ruota l'immagine in senso antiorario di 90°.
4. **Cancel (annulla):** annulla la modifica senza salvare l'immagine sulla scheda SD.
5. **Home:** torna al **Menu principale**.



5

Dopo aver selezionato Save o Cancel, si può spostare il supporto per la pellicola all'immagine successiva che si desidera captare.

Una volta che la scheda SD è piena, sullo schermo appare l'icona "FULL". Trasferire i contenuti della scheda SD al computer, oppure inserire una scheda SD con memoria disponibile.

■ Modalità Playback / Edit (riproduzione / modifica)

Quando si entra in modalità di riproduzione/modifica, le immagini catturate verranno visualizzate in una presentazione, potendo così visualizzarne un'anteprima o modificarle. Per interrompere la presentazione, premere il tasto OK.

Quando la presentazione è stata interrotta, ci si può servire dei tasti RIGHT / UP (destra/su) e LEFT / DOWN (sinistra/giù) per passare da un'immagine salvata all'altra. Premere il tasto OK per selezionarne una da modificare.

In modalità Playback/Edit appariranno le seguenti opzioni da menu:

1. **Rotate right (ruota a destra):** ruota l'immagine in senso orario di 90°.
2. **Rotate Left (ruota a sinistra):** ruota l'immagine in senso antiorario di 90°.
3. **Mirror:** gira l'immagine da sinistra a destra.
4. **Flip:** capovolge l'immagine.
5. **Exit:** torna alla presentazione.
6. **Delete (cancella):** cancella l'immagine dalla scheda SD.
7. **Save (salva):** salva l'immagine captata.
8. **Home:** torna al **Menu principale**.



Se non sono presenti immagini salvate sulla scheda SD quando ci si trova in modalità di riproduzione, sullo schermo apparirà un'icona "?".

■ Type di Pellicola

Selezionare qui il tipo di pellicola inserito nel supporto.

1. Negativo a colori
2. Diapositiva
3. Negativo in bianco e nero



■ Modalità USB

La modalità USB permette di trasferire immagini dalla scheda SD direttamente sul computer. In modalità USB, il FILM 2 SD PRO diventa un lettore di schede SD per il computer.

Per entrare in modalità USB:

1. Collegare il FILM 2 SD PRO alla porta USB del computer servendosi del cavo USB in dotazione e premere il tasto di accensione del FILM 2 SD PRO per accenderlo.

2. Nel Menu principale, servirsi dei tasti LEFT / DOWN (sinistra/giù) e RIGHT / UP (destra/su) per selezionare l'icona USB (qui illustrata), quindi premere il tasto OK.

Nota bene: mentre il FILM 2 SD PRO si trova in **modalità USB**, non sarà possibile effettuare la scansione di altre immagini. Per abilitare nuovamente la scansione, spegnere il FILM 2 SD PRO, quindi accenderlo nuovamente ed entrare in **Modalità Capture**.

3. Il FILM 2 SD PRO apparirà come "FILM2SDPRO" in "**Risorse del computer**" (Windows) o sul **Desktop** (Mac). (Se si utilizza una scheda SD formattata da un altro dispositivo, può presentarsi con un nome diverso.) Aprirlo, quindi cliccaresui file immagine e trascinarli sul computer.
4. Una volta terminato, premere il tasto di accensione del FILM 2 SD PRO per spegnerlo.

■ Modalità configurazioni:

In **Modalità Configurazioni (Settings)** appariranno le seguenti opzioni da menu:

1. **TV:** quando l'USCITA TV del FILM 2 SD PRO è collegata all'ingresso video del televisore, è possibile visualizzare le immagini sul monitor del televisore stesso. In questo menu, selezionare TV, quindi selezionare il formato adeguato in base al proprio Paese: (a) PAL o (b) NTSC. (Coloro che risiedono in Nord America, Centro America, parte del Sud America e in Giappone devono selezionare NTSC. La maggior parte degli altri deve selezionare PAL.)

2. **Formatta:** si può selezionare l'icona della "casella di spunta" (c) per formattare una scheda SD, cancellandone i contenuti, oppure selezionare "annulla" (d) per annullare questa operazione. Se nello SLOT per SCHEDE SD non sono presenti schede SD, verranno cancellate le immagini presenti nella memoria interna del FILM 2 SD PRO.

3. **Cancel (annulla):** torna al **Menu principale**.

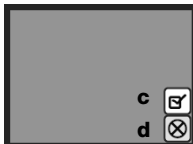
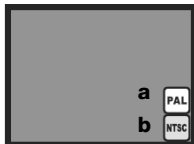
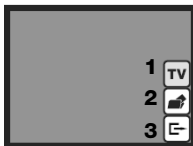

INHALT DER VERPACKUNG

- Film 2 SD
- Halter für Dias
- Schnell-Zuführgerät für Dias
- Zuführgerät für Negativfilme
- USB Kabel
- TV-Ausgangskabel
- SD Card
- Netzteil
- Reinigungspinsel
- Bedienungsanleitung
- Broschüre mit Sicherheits- und Garantiehinweisen

ÜBERBLICK

1. Power Taste
2. Power LED
3. OK Taste
4. RECHTS / OBEN (Right / Up) Taste
5. LINKS / UNTEN (Left / Down) Taste
6. Display
7. Filmhalterung Einschub
8. SD Card Einschub
9. USB Port

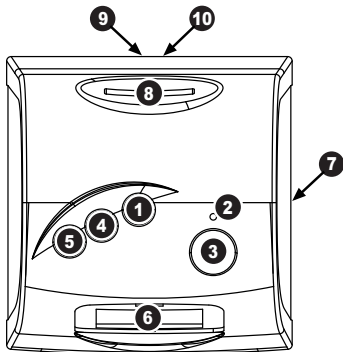

REINIGUNG & PFLEGE

- Reinigen Sie die Glasoberfläche des FILM 2 SD PRO regelmäßig mit einem trockenen Baumwolltuch, um sicherzustellen, dass im Betrieb einwandfreie Bilder übertragen werden.
- Mit der beiliegenden Reinigungsbürste können Sie Staubpartikel von der FILM 2 SD PRO Beleuchtung entfernen.
- Wir empfehlen Ihnen, den Film (und die FILM 2 SD PRO Halterungen) vor dem Einlegen in den Scanner zu reinigen, damit kein Staub oder anderer Schutz die Bildqualität beeinträchtigt. Sollten Ihnen dazu die passenden Materialien fehlen, wenden Sie sich bitte an einen Fotofachgeschäft.

Hinweis: Schieben Sie die SD Card mit der Beschriftung nach vorn **in** den SD CARD SLOT. Um die SD Card aus dem SD CARD SLOT auszuwerfen, drücken Sie diese zunächst leicht nach unten und ziehen Sie sie danach aus dem Slot.

Hinweis: Um Ihre Bilder auf Ihrem TV-Gerät statt der Anzeige des FILM 2 SD PRO anzusehen, verbinden Sie den TV-AUSGANG des FILM 2 SD PRO mithilfe des mitgelieferten TV-Ausgangskabels mit dem Video-Eingang Ihres TV-Geräts.

VERWENDUNG DER MITGELIEFERTEN HALTER

Hinweis: Falls das Bild verkehrt herum oder spiegelverkehrt eingescannt wurde, können Sie dies später immer noch im Wiedergabe / Bearbeiten-Modus korrigieren, indem Sie die Funktionen „vertikal spiegeln“ oder „horizontal spiegeln“ verwenden. Siehe „Wiedergabe / Bearbeiten-Modus“ in den Abschnitten *BEDIENUNG & EIGENSCHAFTEN* für nähere Information.

DIARAHMENHALTER



1. Öffnen Sie den Diarahmenhalter, indem Sie die Klappe an der Unterseite öffnen.
2. Setzen Sie das/die Dia(s) in den/die Dia-Slot(s).
3. Verschließen Sie den Diarahmenhalter. Vergewissern Sie sich, dass der Schnappverschluss und die Seiten des Halters sicher eingerastet sind.

ZUFÜHRGERÄT FÜR NEGATIVFILME



1. Legen Sie das Zuführgerät für den Negativfilm flach auf.
2. Führen Sie das eine Ende der Filmrolle in den Slot auf der rechten Seite des Halters ein.
3. Schieben/ziehen Sie die Filmrolle vorsichtig durch den Halter, um von Bild zu Bild zu springen.

Tipp: Um das Negativ nicht verkehrt herum einzulegen (was ein Spiegelbild erzeugen würde), vergewissern Sie sich, dass die Seriennummer an der Oberseite des Negativs lesbar ist, wenn Sie den Film in den Halter einführen.

SCHNELL-ZUFÜHRGERÄT FÜR DIAS

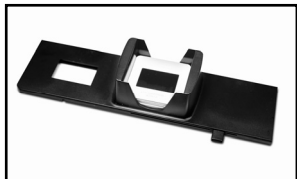

1. Legen Sie den Hebel ganz nach rechts und setzen Sie Ihre Dias in das Schnell-Zuführgerät ein.
2. Platzieren Sie das Schnell-Zuführgerät für Dias im FILMSTREIFENHALTER.
3. Schieben Sie den Hebel ganz nach links und ziehen Sie ihn anschließend zurück nach rechts, um ein Dia vom Zuführgerät in den FILM 2 SD PRO zu laden. Wiederholen Sie diesen Schritt für alle weiteren Dias (was die verwendeten Dias auf der anderen Seite herausschiebt).

KURZANLEITUNG

1. Verbinden Sie den FILM 2 SD PRO mit dem USB Port Ihres Computers oder mit Hilfe des beiliegenden Netzteils mit einer Steckdose.
2. Schalten Sie den FILM 2 SD PRO mit der POWER Taste ein.
3. Legen Sie Ihre Dias oder Negative in die jeweilige Halterung ein. Achten Sie darauf, dass der Riegel und die Seiten des Filmhalters sicher gehalten werden.
4. Führen Sie die Halterung in den FILMHALTERUNG ein.
5. Schieben Sie Ihre SD Card in den SD CARD SLOT. Schieben Sie die SD Card mit der Beschriftung nach vorn **in** den SD CARD SLOT. Wenn Sie Ihre gescannten Bilder speichern, werden Sie auf der SD Card abgelegt.
6. Nehmen Sie Ihr Bild mit der OK Taste auf.
7. Drücken Sie die OK Taste noch einmal, um das Bild zu speichern.

So übertragen Sie Ihre Bilder von der SD-Karte auf Ihren Computer:

1. Schalten Sie den FILM 2 SD PRO mit Hilfe des Ein/Aus-Schalters aus - und anschließend wieder ein.
2. Im Hauptmenü verwenden Sie die Knöpfe LINKS / UNTEN und RECHTS / OBEN, um das  USB-Symbol auszuwählen. Drücken Sie anschließend auf die Schaltfläche OK.

Hinweis: Während sich der FILM 2 SD PRO im USB-Modus befindet, können keine weiteren Bilder gescannt werden. Um wieder scannen zu können, schalten Sie den FILM 2 SD PRO ab. Schalten Sie das Gerät anschließend wieder ein und aktivieren den **Aufnahme-Modus**.

3. FILM 2 SD PRO scheint als „FILM2SDPRO“ unter **Mein Computer** (Windows) oder auf Ihrem **Desktop** (Mac) auf. Klicken Sie auf das Symbol und ziehen Sie die Dateien Ihrer Bilder auf die Festplatte Ihres Computers.
4. Wenn Sie damit fertig sind, betätigen Sie den Ein/Aus-Schalter des FILM 2 SD PRO, um ihn auszuschalten.

So entfernen Sie die SD-Karte, um Ihre Bilder auf anderen Geräten anzusehen:

1. Schalten Sie den FILM 2 SD PRO mit Hilfe des Ein/Aus-Schalters aus.
2. Entnehmen Sie die SD-Karte, indem Sie sie erst in den Slot drücken und anschließend herausziehen.
3. Um Ihre Bilder anzusehen, stecken Sie die SD-Karte in ein SD-kompatibles Gerät wie einen digitalen Bilderrahmen, Computer oder Fernseher.

BEDIENUNG & EIGENSCHAFTEN

Wenn Sie die verschiedenen Menüs mit den vielfältigen Optionen ansehen, können Sie mit den RIGHT / UP und LEFT / DOWN Tasten durch die Optionen wechseln, um mit der OK Taste eine der Optionen auszuwählen.

MAIN MENÜ

1. **Capture Mode:** Ermöglicht die Aufnahme von Bildern. FILM 2 SD PRO wechselt automatisch in den Capture Mode, falls für 5 Sekunden keine Taste gedrückt wurde.
2. **Playback Mode:** Ermöglicht die Ansicht Ihrer Bilder.
3. **Film Type:** Definiert die von Ihnen verwendete Filmart.
4. **USB Mode:** Gestattet es Ihnen, die Bilder über USB an einen angeschlossenen Computer zu senden. Nach der Bildübertragung an den Computer können Sie die Bilder dort ansehen und bearbeiten.
5. **Einstellungen:** Ermöglicht Ihnen, FILM 2 SD PRO so einzustellen, dass Sie Ihre Bilder auf einem TV-Gerät ansehen können (via TV-Ausgang) oder eine Formatierung der eingelegten SD-Karte (oder des internen Speichers des FILM 2 SD PRO) vornehmen können.

Falls sich keine SD Card im SD Card Slot befindet, wird ein „?“ Symbol im Display des Gerätes angezeigt.

■ Capture Mode

Im **Aufnahme-Modus** gibt eine rote Anzeige in der oberen linken Ecke an, dass der FILM 2 SD PRO bereit ist, das am Display angezeigte Bild aufzunehmen. Um das Bild **aufzunehmen, können Sie OK drücken**, wahlweise können Sie folgende Menüs erreichen:

Hinweis: FILM 2 SD PRO erkennt die entsprechende Farbe und Helligkeit der aufzunehmenden Bilder automatisch. Zur besseren Adjustierung können Sie jedoch auch die im Folgenden beschriebene Funktion für die manuelle Einstellung von Farbe/Helligkeit verwenden.

1. **Farbe / Helligkeit:** Drücken Sie den Knopf für LINKS / UNTEN, um das folgende Untermenü zu erreichen:
 - a. **Farbe:** Drücken Sie den Knopf für LINKS / UNTEN, um die Farbbalance des FILM 2 SD PRO zu adjustieren.



- i. Im ersten Bildschirm können Sie den Rotanteil Ihrer aufgenommenen Bilder adjustieren. Verwenden Sie die Knöpfe LINKS / UNTEN und RECHTS / OBEN, um den Wert auszuwählen und drücken Sie anschließend OK.
 - ii. Im zweiten Bildschirm können Sie den Grünanteil Ihrer aufgenommenen Bilder adjustieren. Verwenden Sie die Knöpfe LINKS / UNTEN und RECHTS / OBEN, um den Wert auszuwählen und drücken Sie anschließend OK.
 - iii. Im dritten Bildschirm können Sie den Blauanteil Ihrer aufgenommenen Bilder adjustieren. Verwenden Sie die Knöpfe LINKS / UNTEN und RECHTS / OBEN, um den Wert auszuwählen und drücken Sie anschließend OK.
- b. **Helligkeit:** Drücken Sie den Knopf für RECHTS / OBEN, um die Helligkeit des FILM 2 SD PRO zu adjustieren. Verwenden Sie die Knöpfe LINKS / UNTEN und RECHTS / OBEN, um den Wert auszuwählen und drücken Sie anschließend OK.
2. **Vertikal und horizontal spiegeln:** Drücken Sie den Knopf für RECHTS / OBEN, um das folgende Untermenü zu erreichen:
- a. **Vertikal spiegeln:** Drücken Sie den Knopf für LINKS / UNTEN, um das Bild vertikal zu spiegeln. Drücken Sie OK, wenn Sie fertig sind.
 - b. **Horizontal spiegeln:** Drücken Sie den Knopf für RECHTS / OBEN, um das Bild horizontal zu spiegeln. Drücken Sie OK, wenn Sie fertig sind.



Nachdem Sie das Bild aufgenommen haben, sehen Sie die folgenden Menüoptionen:

1. **Save:** Speichert das aufgenommene Bild.
2. **Rotate Right:** Dreht das Bild 90° im Uhrzeigersinn.
3. **Rotate Left:** Dreht das Bild 90° im entgegengesetzten Uhrzeigersinn.
4. **Cancel:** Bricht die Bearbeitung ab, ohne dass das Bild auf der SD Card gespeichert wird.
5. **Home:** Kehrt zum **Main Menü** zurück.



Nachdem Sie sich für die Auswahl Save oder Cancel entschieden haben, können Sie den Film in der Halterung zum nächsten Bild, das Sie aufnehmen möchten, bewegen.

Wenn die SD Card voll ist, sehen Sie ein „FULL“ Symbol im Display. Übertragen Sie dann entweder den Inhalt Ihrer SD Card zu Ihrem Computer oder verwenden Sie eine SD Card mit noch freier Speicherkapazität.

■ Playback / Edit Mode

Im Playback/Edit Mode können Sie Ihre aufgenommenen Bilder als Diaschau präsentieren sowie diese vorher ansehen und bearbeiten. Zum Beenden der Diaschau drücken Sie die OK Taste.

Wenn die Diaschau gestoppt ist, können Sie mit den LINKS / UNTEN (Left / Down) und RECHTS / OBEN (Right / Up) Tasten nacheinander die einzelnen Bilder anwählen. Drücken Sie die OK Taste zur Auswahl eines Bildes für die Bearbeitung.

Im Playback/Edit Mode sehen Sie die folgenden Menüoptionen.

1. **Rotate Right:** Dreht das Bild 90° im Uhrzeigersinn.
2. **Rotate Left:** Dreht das Bild 90° im entgegengesetzten Uhrzeigersinn.
3. **Mirror:** Dreht das Bild von links nach rechts.
4. **Flip:** Dreht das Bild auf den Kopf.
5. **Exit:** Kehrt zur Diaschau zurück.
6. **Delete:** Löscht das Bild von der SD Card.
7. **Save:** Speichert das aufgenommene Bild.
8. **Home:** Kehrt zum Hauptmenü (**Main Menu**) zurück.



Falls sich auf der SD Card keine Bilder befinden und Sie den Playback Mode aufrufen, wird ein „?“ Symbol im Display des Gerätes angezeigt.

■ Film Type

Hier können Sie die Art des Films, den Sie in die Film Halterung eingelegt haben, definieren.

1. Color Negative
2. Slide
3. Black & White Negative



■ USB Mode

Der USB Mode ermöglicht es Ihnen die Bilder auf Ihrer SD Card direkt auf einen Computer zu übertragen. Im USB Mode wird der FILM 2 SD PRO zu einem SD Card Reader für Ihren Computer.

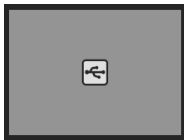

So gelangen Sie in den USB-Modus:

1. Verbinden Sie den FILM 2 SD PRO mit dem mitgelieferten USB-Kabel mit der USB-Buchse Ihres Computers und betätigen Sie den Ein/Aus-Schalter des FILM 2 SD PRO, um ihn einzuschalten.
2. Im Hauptmenü verwenden Sie die Tasten LINKS / UNTEN und RECHTS / OBEN, um das USB-Symbol (hier abgebildet) auszuwählen. Drücken Sie anschließend auf die Schaltfläche OK.



Hinweis: Während sich der FILM 2 SD PRO im USB-Modus befindet, können keine weiteren Bilder gescannt werden. Um wieder scannen zu können, schalten Sie den FILM 2 SD PRO ab. Schalten Sie das Gerät anschließend wieder ein und aktivieren den Aufnahme-Modus.

3. FILM 2 SD PRO scheint als „FILM2SDPRO“ unter **Mein Computer** (Windows) oder auf Ihrem **Desktop** (Mac) auf. (Wenn Sie eine SD-Karte von einem anderen Gerät formatiert wird, kann es zeigen sich mit einem anderen Namen.) Klicken Sie auf das Symbol und ziehen Sie die Dateien Ihrer Bilder auf die Festplatte Ihres Computers.
4. Wenn Sie damit fertig sind, betätigen Sie den Ein/Aus-Schalter des FILM 2 SD PRO, um ihn auszuschalten.

■ Einstellungen

In den **Einstellungen** sehen Sie folgende Menüoptionen.

1. **TV:** Wenn der TV-Ausgang des FILM 2 SD PRO mit dem Video-Eingang Ihres Fernsehgeräts verbunden ist, können Sie Ihre Bilder auf Ihrem TV-Bildschirm anzeigen. Wählen Sie in diesem Menü TV und anschließend das richtige Format für Ihr Land - (a) PAL oder (b) NTSC. (Einwohner aus Nordamerika, Mittelamerika und einigen Teilen Südamerikas und Japan sollten NTSC auswählen. Fast alle anderen Länder verwenden PAL.)
2. **Format:** Sie können das Symbol „Checkbox“ (c) auswählen, um eine SD-Karte zu formatieren und ihren Inhalt zu löschen oder abbrechen (d) wählen, um diesen Vorgang abzubrechen. Falls keine SD-Karte im SD-KARTEN-SLOT steckt, werden die Bilder im internen Speicher des FILM 2 SD PRO gelöscht.
3. **Abbrechen:** Rückkehr zum **Hauptmenü**.

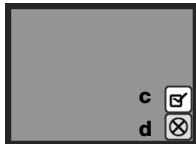
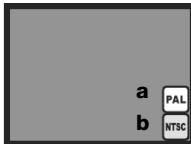
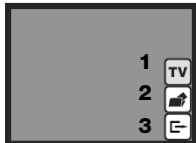

INHOUD VERPAKKING

- Film 2 SD
- Houder voor diafilms
- Snelle dialader
- Lader voor filmnegatieven
- USB-kabel
- TV-uitgangskabel
- SD-kaart
- Stroomadapter
- Schoonmaakborsteltje
- Gebruikshandleiding
- Veiligheids- en garantie-informatie

OVERZICHT

1. Knop aan/uit
2. StroomLED
3. Knop OK
4. Knop RECHTS / OMHOOG (Right / Up)
5. Knop LINKS / OMLAAG (Left / Down)
6. Monitor
7. Sleuf voor filmhouder
8. Sleuf voor SD-kaart
9. USB-poort
10. Tv-uitgang

ONDERHOUD & ZORG

- Maak het glazen oppervlak van de FILM 2 SD PRO regelmatig schoon met een droog wattenstaafje om een helder beeld tijdens werking te waarborgen.
- Gebruik het meegeleverde schoonmaakborsteltje om stof te verwijderen uit de backlight van de FILM 2 SD PRO.
- Het wordt aanbevolen de film (en de laatjes van de FILM 2 SD PRO) schoon te maken voordat ze in de scanner worden geplaatst om zo te voorkomen dat de beelden niet ontsierd worden door stof. Als u niet over de materialen beschikt om dit op juiste wijze te doen, raadpleeg dan een professional.

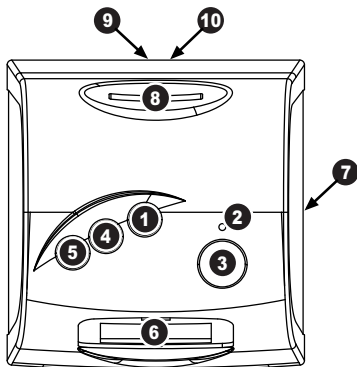

N.B.: Steek uw SD-kaart met het etiket naar **beneden** in de SLEUF VOOR SD-KAART. Om de SD-kaart uit de SLEUF VOOR SD-KAART te laten werpen drukt u de kaart eerst naar binnen en trekt deze hierna uit de sleuf.

Opmerking: om uw afbeelding op uw tv in plaats van op de display van FILM 2 SD PRO te bekijken, dient u de TV-UITGANG van de FILM 2 SD PRO m.b.v. de meegeleverde tv-uitgangskabel met de video-ingang van uw tv te verbinden.

MET GEBRUIK VAN DE BIJGELEVERDE HOUDERS

Opmerking: Als het beeld ondersteboven of gespiegeld wordt gescand, kunt u dit aanpassen met de functies "kantelen" of "spiegelen" in de Afspeel- of Bewerkmodus. Raadpleeg voor meer informatie het onderdeel "Afspeel- en Bewerkmodus" in de sectie **BEDIENING EN KENMERKEN**.

DIAHOUDER



1. Open de diahouder door het klepje aan de onderkant op te tillen.
2. Plaats één of meerdere dia's in de diasleuven.
3. Sluit de diahouder. Zorg ervoor dat de vergrendeling en de zijkanten van de houder veilig op hun plek zitten.

LADER VOOR FILMNEGATIEVEN



1. Leg de lader voor filmnegatieven plat.
2. Steek het ene uiteinde van het filmrolletje in de sleuf aan de rechterkant van de lader.
3. Duw/trek het filmrolletje zachtjes door de houder om van foto naar foto te gaan.

Tip: Om te voorkomen dat een negatief in de verkeerde richting ligt (wat een spiegelbeeld produceert), zorgt u ervoor dat de serienummers op de bovenzijde van het negatief bij plaatsing in de houder correct leesbaar zijn.

SNELLE DIALADER

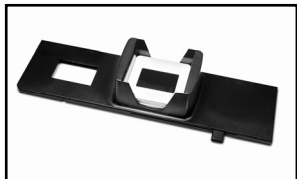

1. Stapel uw dia's in de snelle dialader met de hendel helemaal naar rechts.
2. Plaats de snelle dialader in de SLEUF VAN DE FILMHOUDER.
3. Duw de hendel naar links en trek daarna de hendel terug naar rechts, om een dia uit de lader in de FILM 2 SD PRO te laden. Herhaal deze stap voor de volgende dia's (die de gebruikte dia's de andere kant op zullen duwen).

SNEL BEGINNEN

1. Sluit de FILM 2 SD PRO aan op de USB-poort van uw PC of steek deze, met de bijgeleverde stroomadapter, in een stopcontact.
2. Schakel de FILM 2 SD PRO in met knop aan/uit.
3. Plaats uw dia(s) of negatief/negatieven in de juiste houder. Waarborg dat de vergrendeling en zijkant van de houder goed op hun plek zitten.
4. Plaats de houder in de SLEUF VOOR FILMHOUDER.
5. Plaats de SD-kaart in de SLEUF VOOR SD-KAART. Steek uw SD-kaart met het etiket naar **beneden** in de SLEUF VOOR SD-KAART. Wanneer u de gescande afbeeldingen opslaat, zullen deze op de SD-kaart worden opgeslagen.
6. Leg de afbeelding vast met een druk op knop OK.
7. Druk opnieuw op knop OK om de afbeelding op te slaan.

Voor het overzetten van uw beelden van de SD-kaart naar uw computer:

1. Zet de FILM 2 SD PRO uit en daarna weer aan, met behulp van de aan/uitknop.
2. Maak op het hoofdmenu gebruik van de toetsen LINKS / OMLAAG en RECHTS / OMHOOG om het USB-pictogram te selecteren en druk op de OK-knop.



Opmerking: Zolang de FILM 2 SD PRO zich in **USB-modus bevindt**, zult u niet in staat zijn om andere afbeeldingen te scannen. Om scannen opnieuw mogelijk te maken: schakel de FILM 2 SD PRO uit, zet hem weer aan en kies voor **Opnamemodus**.

3. De FILM 2 SD PRO zal verschijnen als "FILM2SDPRO" in **Mijn Computer** (Windows) of op uw **Desktop** (Mac). Open het, klik en sleep uw fotobestanden naar de harde schijf van uw computer.
4. Wanneer u klaar bent, drukt u op de aan/uitknop van de FILM 2 SD PRO om hem uit te schakelen.

Om de SD-kaart te verwijderen en uw foto's elders te bekijken:

1. Zet de FILM 2 SD PRO uit door de aan/uitknop in te drukken.
2. Verwijder uw SD-kaart door ze eerst in te drukken en ze dan uit de sleuf te trekken.
3. Om uw foto's te bekijken plaatst u de SD-kaart in een SD-compatibel apparaat, zoals een digitale fotolijst, een computer of een televisie.

BEDIENING EN KENMERKEN

Bij het bekijken van menu's met meerdere opties kan met de knoppen RIGHT / UP en LEFT / DOWN door de opties gebladerd worden en kan op knop OK te worden gedrukt om er één te selecteren.

HOOFDMENU

1. **Capture Mode (vastleggen):** Vastleggen van afbeeldingen. De FILM 2 SD PRO schakelt automatisch naar deze modus wanneer er 5 seconden niet op een knop wordt gedrukt.
2. **Playback Mode (afspelen):** Bekijken van uw afbeeldingen.
3. **Film Type (type film):** Gebruikt type film selecteren.
4. **USB Mode (USB-modus):** Via USB overzetten van afbeeldingen naar een aangesloten PC. Wanneer de afbeeldingen op de PC staan kunt u deze naar wens bekijken en bewerken.
5. **Instelmodus:** Hiermee kunt u de FILM 2 SD PRO instellen om uw foto's weer te geven op een tv (aangesloten op de tv-UITGANG) of een geplaatste SD-kaart te formatteren (of het intern geheugen van de FILM 2 SD PRO).

Als er zich geen SD-kaart in de sleuf voor SD-kaarten bevindt, verschijnt een pictogram "?" op het scherm.

■ Vastleggen

In **Opnamemodus** geeft een rood lampje in de bovenste linkerhoek aan of de FILM 2 SD PRO klaar is voor opname van het beeld dat op het scherm verschijnt. U kunt **op OK drukken voor opname** van het beeld, of naar de volgende menu's navigeren:

Opmerking: de FILM 2 SD PRO detecteert automatisch de juiste kleur en helderheid van de afbeeldingen die u vastlegt. Voor verdere aanpassingen kunt u echter ook de kleur/helderheid manueel aanpassen, wat hier wordt beschreven .

1. **Kleur / Helderheid:** Druk op de toets LINKS / OMLAAG om het volgende submenu te openen:
 - a. **Kleur:** Druk op de toets LINKS / OMLAAG om de kleurbalans van de FILM 2 SD PRO aan te passen.
 - i. Op het eerste scherm kunt u de hoeveelheid rood aanpassen die zichtbaar is in de vastgelegde



beelden. Gebruik de toetsen LINKS / OMLAAG en RECHTS / OMHOOG om de waarde te selecteren en druk op OK.

- ii. Op het tweede scherm kunt u de hoeveelheid groen aanpassen die zichtbaar is in de vastgelegde beelden. Gebruik de toetsen LINKS / OMLAAG en RECHTS / OMHOOG om de waarde te selecteren en druk op OK.
- iii. Op het derde scherm kunt u de hoeveelheid blauw aanpassen die zichtbaar is in de vastgelegde beelden. Gebruik de toetsen LINKS / OMLAAG en RECHTS / OMHOOG om de waarde te selecteren en druk op OK.

- b. **Helderheid:** Druk op de toets RECHTS / OMHOOG om de helderheid van de FILM 2 SD PRO aan te passen. Gebruik de toetsen LINKS / OMLAAG en RECHTS / OMHOOG om de waarde te selecteren en druk op OK.

2. **Kantelen / Spiegelen:** Druk op de toets RECHTS / OMHOOG om het volgende submenu te openen:

- a. **Kantelen:** Druk op de toets LINKS / OMLAAG om het beeld ondersteboven te kantelen. Druk op OK als u klaar bent.
- b. **Spiegelen:** Druk op de toets RECHTS / OMHOOG om het beeld van links naar rechts te kantelen. Druk op OK als u klaar bent.



Nadat een afbeelding is vastgelegd, worden de volgende menuopties getoond:

1. **Save (opslaan):** Voor bewaren van de vastgelegde afbeelding.
2. **Rotate Right (rechts roteren):** Afbeelding 90° met de klok mee roteren.
3. **Rotate Left (links roteren):** Afbeelding 90° tegen de klok in roteren.
4. **Cancel (annuleren):** Bewerkingen annuleren zonder op te slaan naar de SD-kaart.
5. **Home (home):** Terugkeren naar **Main Menu** (hoofdmenu).



Na selectie van Save of Cancel kan de filmhouder naar de volgende vast te leggen afbeelding worden verplaatst.

Wanneer de SD-kaart vol is, verschijnt een pictogram "FULL" op het scherm. De inhoud van de SD-kaart kan overgezet worden naar uw PC, of er kan een andere SD-kaart worden geplaatst die geheugenruimte beschikbaar heeft.

■ Afspelen / Bewerken

Wanneer u naar deze modus schakelt, worden uw vastgelegde afbeeldingen weergegeven in een diapresentatie, waarbij u ze kunt bekijken en/of bewerken. Om de diapresentatie te stoppen, drukt u op knop OK.

Na het stoppen van de diapresentatie kan met de knoppen LINKS / OMLAAG (Left / Down) en RECHTS / OMHOOG (Right / Up) één voor één door de opgeslagen afbeeldingen worden gebladerd. Druk op knop OK om er één uit te kiezen om te bewerken.

In deze modus heeft u de volgende menuopties.

1. **Rotate Right (rechts roteren):** Afbeelding 90° met de klok mee roteren.
2. **Rotate Left (links roteren):** Afbeelding 90° tegen de klok in roteren.
3. **Mirror (spiegelen):** Afbeelding van links naar rechts draaien.
4. **Flip (omdraaien):** Afbeelding van boven naar beneden omdraaien.
5. **Exit (beëindigen):** Terugkeren naar de diapresentatie.
6. **Delete (verwijderen):** Afbeelding van de SD-kaart verwijderen.
7. **Save (opslaan):** Vastgelegde afbeelding bewaren.
8. **Home (home):** Terugkeren naar het **Main Menu** (hoofdmenu).



Als er zich geen opgeslagen afbeeldingen op de SD-kaart bevinden in modus afspelen, verschijnt een pictogram "?" op het scherm.

■ Type Film

Selecteer hier welk type film er in de filmhouder geplaatst is.

1. Color Negative (kleurennegatief)
2. Slide (dia)
3. Black & White Negative (zwart-wit negatief)



■ USB-Modus

In USB-modus kunnen afbeeldingen van de SD-kaart direct naar de PC worden overgezet. De FILM 2 SD PRO wordt bij gebruik in deze modus een SD-kaartlezer voor de PC.



Om de USB-modus te activeren:

1. Sluit de FILM 2 SD PRO aan op de USB-poort van uw computer met de meegeleverde USB-kabel en druk op de aan/uitknop van de FILM 2 SD PRO om hem aan te zetten.
2. Maak gebruik van de toetsen LINKS / OMLAAG en RECHTS / OMHOOG om het USB-pictogram te selecteren (hier afgebeeld) en druk op de knop OK.
Opmerking: Zolang de FILM 2 SD PRO zich in **USB-modus** bevindt, zult u niet in staat zijn om andere afbeeldingen te scannen. Om scannen opnieuw mogelijk te maken: schakel de FILM 2 SD PRO uit, zet hem weer aan en kies voor **Opnamemodus**.
3. De FILM 2 SD PRO verschijnt als "FILM2SDPRO" in **Mijn Computer** (Windows) of op uw **Desktop** (Mac). (Als u een SD-kaart geformatteerd door een ander apparaat gebruikt, kan het wel laten zien met een andere naam.) Open het, klik en sleep uw beeldbestanden naar de harde schijf van uw computer.
4. Wanneer u klaar bent drukt u op de aan/uitknop van de FILM 2 SD PRO om hem uit te schakelen.

■ Instelmodus

In **Instelmodus** verschijnen de volgende menu-opties.

1. **Tv:** Als de tv-uitgang van de Film 2 SD PRO is aangesloten op de video-ingang van uw tv, dan kunt u uw foto's bekijken op uw tv. Selecteer tv in dit menu en kies vervolgens het juiste formaat voor uw land: (a) PAL of (b) NTSC. (Bewoners van Noord-Amerika, Centraal-Amerika, sommige delen van Zuid-Amerika en Japan moeten NTSC selecteren. De meeste andere landen moeten PAL selecteren.)
2. **Formaat:** U kunt het pictogram "selectievakje" selecteren (c) om een SD-kaart te formatteren, de inhoud ervan te wissen, of annuleren selecteren (d) om dit proces te annuleren. Als er geen SD-kaart geplaatst is in de sleuf voor de SD-kaart dan worden de beelden op het interne geheugen van de FILM 2 SD PRO gewist.
3. **Annuleren:** Keert terug naar het **Hoofdmenu**.

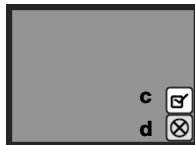
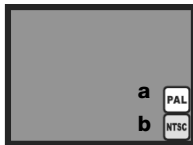
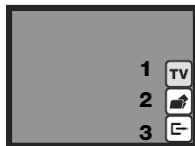

SPECIFICATIONS

Image Sensor:	9-megapixel CMOS sensor
Lens:	Precision™ glass element, fixed focus
LCD:	2.4" color TFT LCD
Scan Quality:	2400 dpi
Scan Method:	Single pass
Light Source:	Backlight (3 white LEDs)
Data Conversion:	10 bits per color channel
Exposure Control:	Automatic, 6 levels of control
Color Balance:	Automatic, 6 levels of control
Focus Range:	Fixed focus
Internal Memory:	24 MB NAND Flash (for saving images)
External Memory:	SD/MMC compatible
USB Configuration:	Mass Storage Device Class / MSDC
Interface:	USB2.0, TV-out (video 3.5mm jack)
Power:	5 V adapter (included) or USB-powered
Dimensions:	82mm x 86mm x 152mm
Weight:	0.41 kg

www.ionaudio.com/FILM2SDPRO
www.ionaudio.com/supporthome

www.ionaudio.com

MANUAL VERSION 1.3