

# FlyCamOne

# HD 720p

## Anleitung



**Vers. 1.0**

"FlyCamOne", "CarCamOne" und das "FlyCamOne" Logo sind registrierte Marken von ACME the game company, Deutschland  
© copyright 2010 von ACME the game company GmbH

## Sicherheitshinweise

### WARNUNG:

BEACHTEN SIE FOLGENDE HINWEISE, UM STROMSCHLÄGE ODER SCHÄDEN AM PRODUKT AUSZUSCHLIESSEN:

- SETZEN SIE DAS GERÄT NICHT REGEN, FEUCHTIGKEIT, TROPF- ODER SPRITZWASSER AUS
- STELLEN SIE KEINE FLÜSSIGKEITS GEFÜLLTEN GEFÄSSE WIE VASEN AUF DAS GERÄT
- VERWENDEN SIE AUSSCHLIESSLICH EMPFOHLENE ZUBEHÖRTEILE
- DEMONTIEREN SIE NICHT DAS GERÄT
- IM INNERN BEFINDEN SICH KEINE TEILE, DIE VOM BENUTZER GEWARTET WERDEN KÖNNEN.

LASSEN SIE WARTUNGSARBEITEN VON QUALIFIZIERTEN KUNDENDIENST-MITARBEITERN DURCHFÜHREN

### SERVICE & SUPPORT

ACME the game company GmbH  
Industriestr. 10a

33397 Rietberg  
Germany

Tel: +49 5244 7000 70

service@flycamone.com  
oder

<http://www.flycamone.com>

### Informationen zum enthaltenen LiPo-Akku

#### ACHTUNG

Wenn ein Akku nicht ordnungsgemäß ausgetauscht wird, besteht Explosionsgefahr. Tauschen Sie den Akku stets durch einen vom Hersteller empfohlenen Akku desselben oder eines entsprechenden Typs aus. Entsorgen Sie alte Akkus entsprechend den Anweisungen durch den Hersteller.

Es besteht Brand-, Explosions- und Verbrennungsgefahr. Zerlegen Sie nicht den Akku.

Vermeiden Sie die Erhitzung des Akkus über die unten genannte Temperatur und verbrennen Sie sie nicht.

**LiPo-Akku <60°C**

### CE Deklaration

Hiermit erklären wir, dass dieses Modell den grundlegenden Anforderungen und den anderen relevanten Vorschriften der Richtlinie 2004/108/EG entspricht. Eine Kopie der Konformitätserklärung kann unter der oben genannten Adresse angefordert werden.



**WEEE Reg. Nr.: DE64989527**

#### Benutzerinformation zur Entsorgung von elektrischen und elektronischen Geräten

Entsprechend der Firmengrundsätze der ACME the game company GmbH wurden hochwertige wiederverwertbare Komponenten in diesem Produkt verbaut. Dieses Symbol auf Produkten und/oder Begleitdokumenten besagt, dass das Produkt am Ende der Lebensdauer getrennt vom Hausmüll entsorgt werden muss.

Bringen Sie diese Produkte, auch den Akku, zur ordnungsgemäßen und umweltfreundlichen Entsorgung zu Ihrer nächsten Sammelstelle (bzw. Recyclinghof).



In dem Produkt ist ein LiPo-Akku enthalten. Bringen Sie verbrauchte Akkus zu einer dafür vorgesehenen Sammelstelle.

**Der Hersteller haftet nicht für den Verlust von Aufnahmen durch Fehlfunktion oder defekt des Gerätes, Speichermediums oder des Zubehörs.**

**BEACHTEN SIE: Die Privatsphäre anderer ist auch gesetzlich geschützt und sollte tabu sein. Das Aufzeichnen Dritter kann eine strafbare Handlung sein. Sie sind für Ihr Handeln verantwortlich.**

## Lieferumfang

Überprüfen Sie die Vollständigkeit bevor Sie das Gerät in Betrieb nehmen

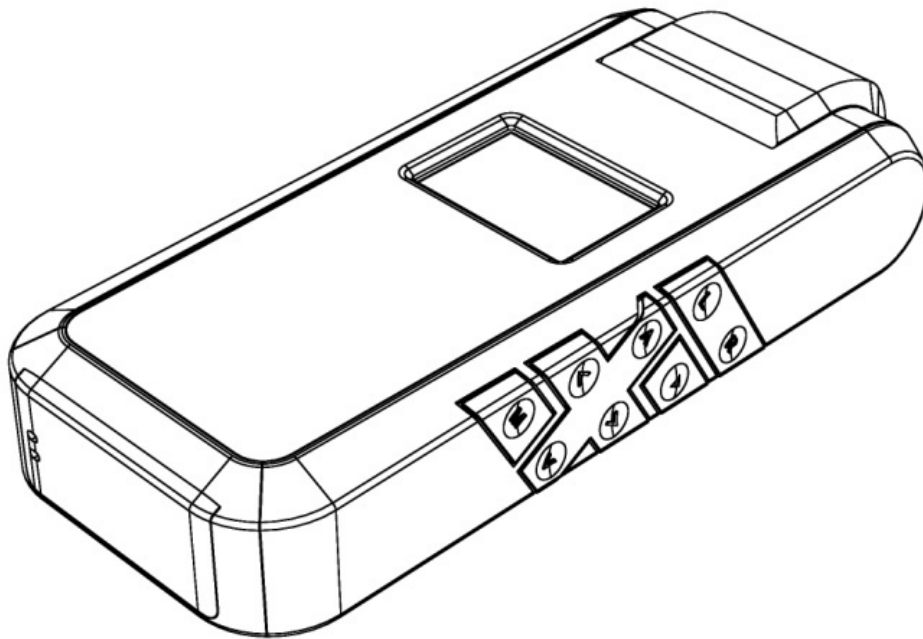

FlyCamOne HD 720p



Docking Station

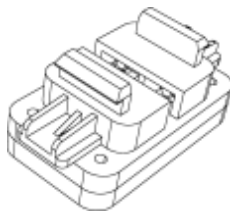

Stativhalterung



Lenkerhalterung

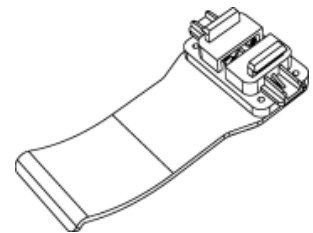

Gürtelclip

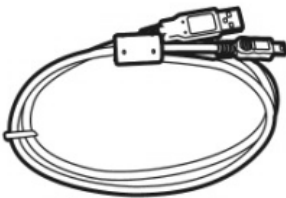

USB-Kabel

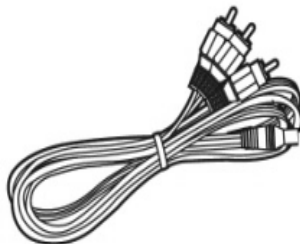

10Pin – RCA AV-Kabel



Anleitung

## Vorbereitung

### Entschädigung für aufgenommene Inhalte

ACME the game company GmbH übernimmt keinerlei Haftung für Schäden, die unmittelbar oder mittelbar auf Probleme jedwelcher Art zurückzuführen sind, die zum Verlust des aufgenommenen oder bearbeiteten Datenmaterials führen. Weiterhin wird für keinerlei Inhalt garantiert, wenn Aufnahme oder Bearbeitung nicht ordnungsgemäß funktionieren. Die oben genannten Einschränkungen gelten ebenso für den Fall, dass irgendeine Reparatur am Gerät vorgenommen wird.

Entnehmen Sie die Micro-SD-Karte nicht während einer Aufnahme. Schalten Sie die Kamera nicht aus, bevor die Aufnahme gestoppt ist und der Speicherzugriff, angezeigt durch einen rotierenden Kreis, abgeschlossen ist.

Schützen Sie das Gerät vor extremen Temperaturen: Stoppen Sie die Verwendung unter  $-10^{\circ}\text{C}$  sowie über  $60^{\circ}\text{C}$ . Belassen Sie das Gerät nicht im KFZ sollten extreme Temperaturen auftreten können!

Es ist bekannt, dass immer wieder gefälschte Akkus zum Verkauf angeboten werden, die dem Originalprodukt täuschend ähnlich sehen. Manche dieser Akkus sind nicht mit einer ordnungsgemäßen Schutzschaltung ausgestattet, der den Bestimmungen der geltenden Sicherheitsvorschriften genügen würde. Diese Akkus können unter Umständen zu Bränden oder Explosionen führen. Wir übernehmen keinerlei Haftung für Unfälle, Schäden oder Ausfälle, die aus der Verwendung eines gefälschten Akkus resultieren. Um zu garantieren, dass nur sichere Produkte zum Einsatz kommen, empfehlen wir die Verwendung eines Original-Akkus von ACME the game company GmbH.

## Akku aufladen

Beim Kauf dieses Gerätes ist der enthaltene Akku nicht vollständig geladen. Laden Sie den Akku zunächst vollständig auf, bevor Sie die FlyCamOne HD in Gebrauch nehmen.

Verbinden Sie die Docking Station dem USB-Kabel zum Laden mit Ihrem Computer und stecken Sie die Kamera in die Aufnahme.

Der Ladevorgang wird durch die rote Funktions-LED angezeigt und erlischt wenn der Vorgang abgeschlossen ist.

Der Ladevorgang dauert ca. 2 Stunden.

Sie können das USB-Kabel auch direkt mit der Kamera verbinden!

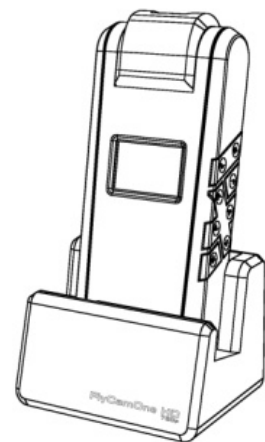

## Akku einsetzen/wechseln

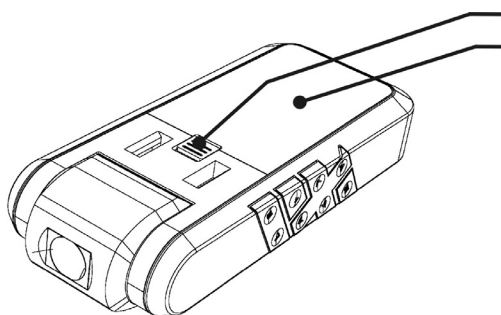

Akkufachriegel  
Akkufach Deckel

Schieben Sie den Akkufachriegel nach oben und entfernen Sie die Abdeckung. Darunter befindet sich ein gesteckter LiPo-Akku, der mit der Hauptplatine verbunden ist. Ziehen Sie das Kabel ab und stecken Sie den neuen Akku entsprechend wieder ein! Verwenden Sie nur den Original Ersatzakku (Art-Nr.: FCHD17).

Akkus anderer Anbieter können eine andere Polung aufweisen und das Gerät beschädigen.

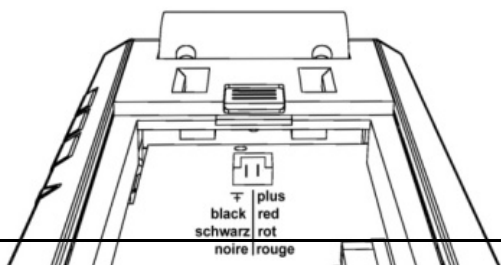

## Funktionsübersicht - Aufbau

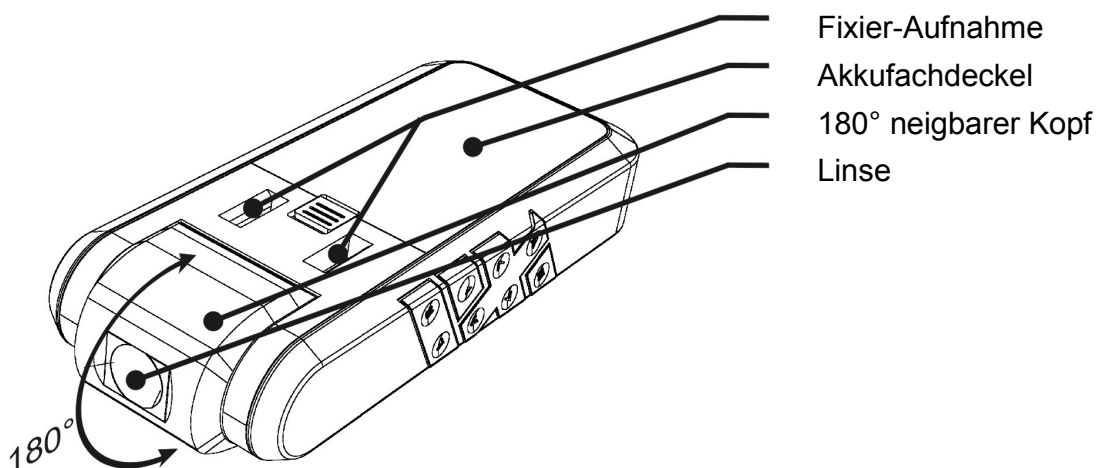
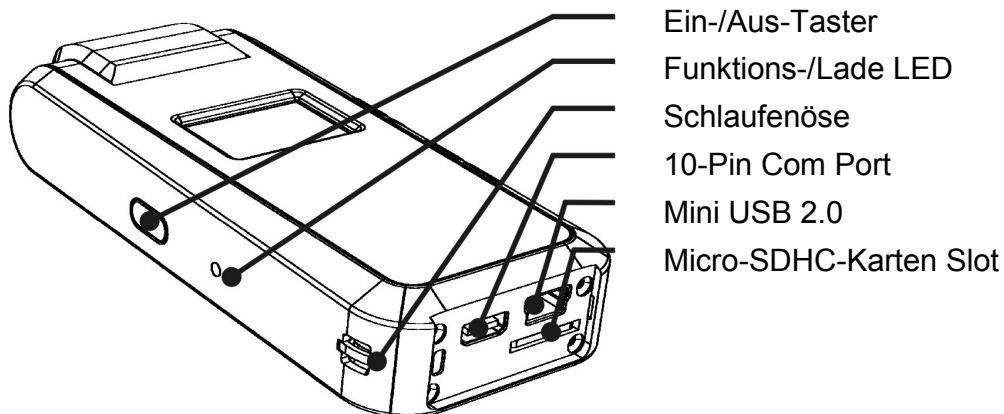
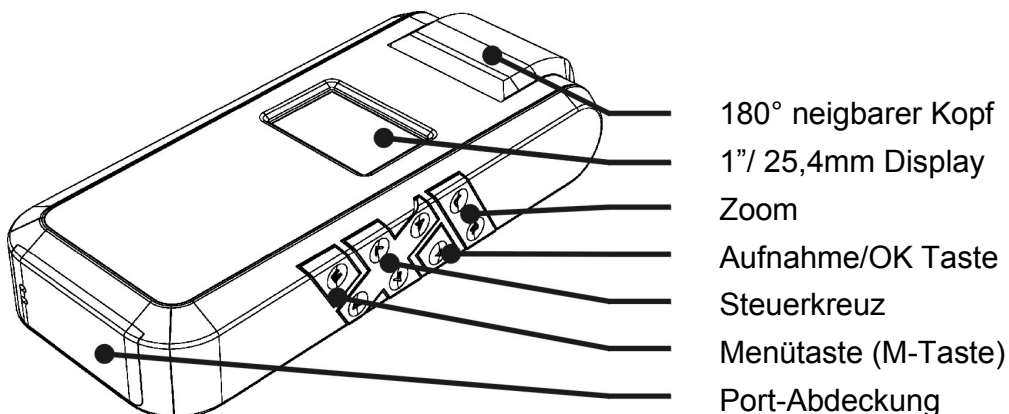

Der 10-Pin Com Port verfügt über folgende Schnittstellen:

- AV-Out
- 5V IN
- Signal IN für externes Starten/Stoppen (CarCamOne-Kabel / Bewegungsmelder)

**Aufgrund von Einschränkungen bei der Bildschirmproduktionstechnologie können auf dem Display einzelne sehr wenige dunkle oder helle Pixel sichtbar sein. Die ist keine Fehlfunktion und hat keine Auswirkung auf das aufgezeichnete Video oder Foto!**

## Kompatible Speicherkarten



Verwenden Sie Micro-SDHC-Speicherkarten der Ordnung „Class4“. Die Kamera kann bis 32GB Speicherkarten verarbeiten.  
Wir empfehlen “ Rapid Rush“ Karten mit mindestens 8GB Speicherkapazität.

## SD-Speicherkarte einsetzen/herausnehmen

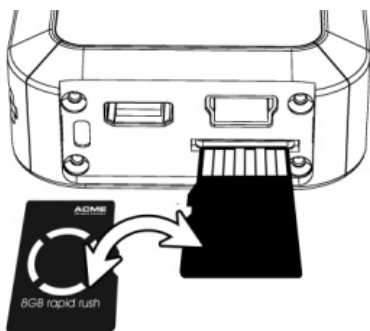

Entfernen Sie die Gummiabdeckung (Port-Abdeckung), die die Kommunikationsports und den Kartenslot schützt. Schieben Sie die Karte ein: Kontakte der Karte liegen oben und zeigen nach vorne (Bedruckte Seite der Karte zeigt nach unten)

## Tastenfeld

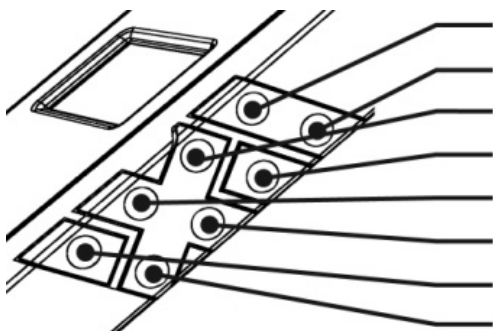

Herein zoomen  
Heraus zoomen  
Hoch  
Start / Stopp / OK  
Links / 3 Sek. drücken für den Vollbildschirm  
Rechts / 3 Sek. drücken für 180° Bilddrehung  
Menu / 3 Sek. drücken für das Setup Menü  
Runter

Die Tasten „links“ und „rechts“ des Steuerkreuzes und die Taste „M“ sind doppelt belegt. Durch Drücken der Tasten für 3 Sekunden wird der zweite Befehl ausgeführt.

## Kamera einschalten

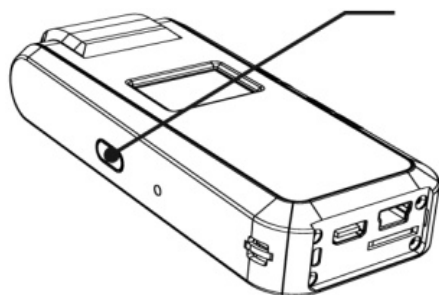

An/Aus

Drücken Sie den Taster an der linken Seite der Kamera. Auf dem Bildschirm erscheint die Anzeige „FlyCamOne HD“.

## Einen Aufnahmemodus auswählen

Die Kamera befindet sich nach dem Start im Modus „Video“, Aufnahmen können sofort gestartet werden.  
Benutzen Sie am Steuerkreuz die Tasten „Hoch“ und „Runter“ um den Modus zu ändern.

Modus
Extern
Video
Foto
Wiedergabe

Wählen Sie mit dem Steuerkreuz den gewünschten Modus und bestätigen Sie diesen mit der „Start-Taste“. Verlassen Sie das Menü wieder mit drücken der Taste „M“.

Folgende Untermenüs stehen zur Verfügung:

Video Optionen
Standard
15 Minuten
30 Minuten
45 Minuten
60 Minuten

Wählen Sie mit dem Steuerkreuz die gewünschte Aufnahmezeit. Mit der „M“-Taste können Sie die gewünschte Option auswählen oder verlassen das Menü mit der Taste "Links" ohne eine Auswahl zu treffen.

Foto Optionen
Einzelbild
3 Sekunden
5 Sekunden
10 Sekunden
30 Sekunden
60 Sekunden

Aktivieren Sie die Serienbildfunktion über den Modus „Foto“. Die Kamera macht alle 3, 5, 10... Sekunden ein Foto. Mit der „M“-Taste können Sie die gewünschte Option auswählen oder verlassen Sie das Menü mit der Taste "Links" ohne eine Auswahl zu treffen.

## Bildschirmsymbole

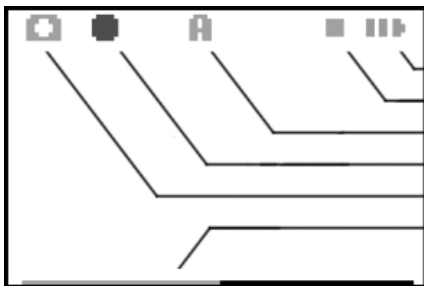

- Akkuanzeige
- Zeitstempel
- Belichtung
- Aufnahme
- Modus
- Restanzeige SD-Karte in Balkenform

Ganz rechts oben befindet sich die dreigeteilte Akkuanzeige. Ist diese Anzeige komplett rot muss der interne Akku geladen werden! Das Rechteck daneben zeigt den aktivierten Zeitstempel an. Neben dem "A" für automatische Belichtung wird hier die gewählte Voreinstellung angezeigt. Der rot blinkende Punkt signalisiert die Aufnahme. Ganz links wird der gewählte Modus angezeigt; Das Kamerasymbol für den Fotomodus, gefolgt von einem „S“ für die Serienbildfunktion - die Videokamera für den Videomodus - gefolgt von einem „E“ für den externen Modus. Unten im Bild wird die Speicherkapazität der Karte in Form eines rotgrünen Balkens angezeigt.

## SETUP

Halten Sie bitte M-Taste für 3 Sekunden gedrückt um in das Setup-Menü gelangen.  
Das Startbild im Setup zeigt die installierte Versionsnummer an.

Sprache	Wählen Sie zwischen Englisch, Deutsch, Französisch, Spanisch und Italienisch.
Datum	Aktualisieren Sie das Datum im Format : JJJJ - MM - TT (Jahr-Monat-Tag)
Zeit	Im 24 Stundenformat wird die Zeit angezeigt SS:MM (Stunde:Minute)
Zeitstempel	Ist der Zeitstempel aktiviert, werden Datum und Uhrzeit in das Videobild bzw. Foto eingebunden
VideofORMAT	Einstellen der Videoauflösung HD Aufnahmen : 720p D1: 420p
BPS	Standard sind 30 BPS (Bilder pro Sekunde). Für Zeitrafferaufnahmen z.B. das Öffnen eines Blumenkelches im Garten kann die Aufnahmegeschwindigkeit bis auf 1 Bild pro Minute reduziert werden - später wird das Video wieder mit 30 BPS abgespielt - d.h. eine Stunde wird so auf 2 Sekunden reduziert- verwenden Sie eine externe Stromquelle für Zeitrafferaufnahmen!
Weissabgleich	Stellen Sie die Kamera auf die Lichtverhältnisse ein!
ISO	Einstellung der Empfindlichkeit
Helligkeit	Ändern Sie die Belichtungswerte von -2 bis +2
Effekte	Auswahl zwischen: Aus, Art, Sepia, Negativ, Monochrome und Vivid
Kontrast	Wählen Sie zwischen hart, Standard und weich
Bildschärfe	Wählen Sie zwischen hart, Standard und weich
Auflösung	Wählen Sie hier die Fotoauflösung Hoch, Standard, Gering
Bild drehen	Hier drehen Sie die Aufzeichnungsrichtung - wird ebenso über das drücken der Taste "OBEN" des Steuerkreuzes erreicht!
Auto Power Off	Legen Sie fest wann die Kamera abschalten soll, wenn sie nicht verwendet wird: Aus, 1, 5 und 15 Minuten stehen zur Verfügung
Auto Screen Off	Um Strom zu sparen kann das Display abgeschaltet werden - das Drücken einer beliebigen Taste aktiviert den Bildschirm wieder!
Mikrofon	Schalten Sie das Mikrofon aus, wenn Sie nur das Videobild aufzeichnen wollen
Lichtfrequenz	Bevor Sie Innenaufnahmen machen sollten Sie hier die richtige Stromfrequenz einstellen: Europa, Asien und Australien:50Hz, Amerika: 60Hz Japan Gebietsabhängig 50 oder 60Hz
Formatieren	Formatiert die Speicherkarte. Achtung alle Daten gehen verloren!
Reset	Zurücksetzen auf die Werkseinstellung
Update	Aktualisierung der Firmware (Kamera Software)

## Aufnahmen im KFZ (optional)

Für die Verwendung der FlyCamOne HD Kamera als KFZ-Kamera (CarcamOne) wird ein optionales CarcamOne-Kabel (Art.-Nr.: CCHD02) und auch die Saugnapfhalterung angeboten.



Durch starten des Fahrzeugmotors zeichnet die Kamera automatisch auf. Nach dem Abstellen des KFZ -Motors beendet die Kamera die Aufnahme.

Die FlyCamOne zeichnet in Blöcken zu je 15 Minuten auf. Reicht der freie Speicherplatz für eine weitere Aufnahme nicht aus, wird automatisch die erste Aufnahme gelöscht. Zwischen den Aufnahmen ergibt sich eine Unterbrechung von ca. 3 Sekunden.

## Abtauchen mit der Kamera (Outdoor)

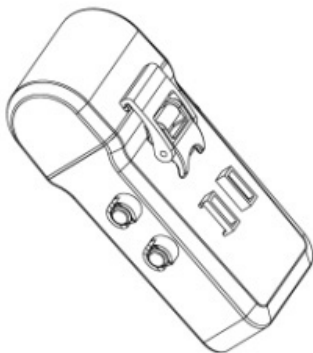

Schützen Sie die Kamera zuverlässig vor Wasser und Staub mit der separat erhältlichen DiveBox (Art.- Nr.: FCHD31). Die Box verfügt über die gleichen Montageschlitze wie die Kamera und ist aus hochwertigem Acryl gefertigt. Der Kamerakopf lässt sich vor dem Einlegen ausrichten.

## Inbetriebnahme der Kamera

### Grundsätzliches

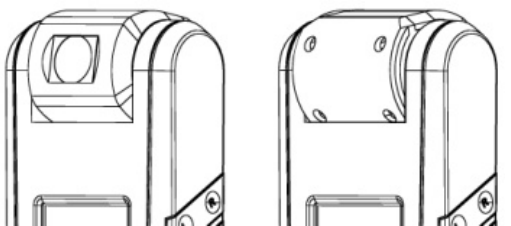

### Bilddrehung um 180°

Richten Sie den Kamerakopf nach Bedarf aus.

Drücken Sie die „rechts“ Taste des Steuerkreuzes für 3 Sek. um das Bild um 180° zu drehen.



### Vollbild-Anzeige

Bei der Aufnahme zeigt der Bildschirm nur einen Bildausschnitt und nicht die gesamte Aufnahme.

Diese Einstellung ermöglicht es, sich auf die Bildmitte zu konzentrieren. Halten Sie die „links“ Taste des Steuerkreuzes für 3 Sek. gedrückt um den gesamten Aufnahmebereich zu sehen.

Während einer Aufnahme können diese Funktionen nicht geändert werden.

## Video Aufnahme

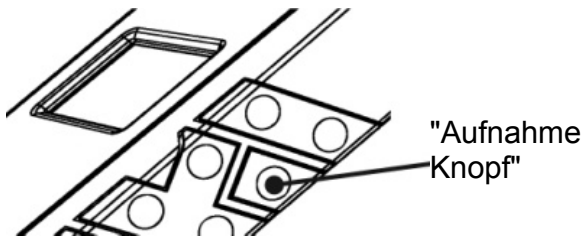

Nach dem Einschalten der Kamera können Sie direkt mit Drücken des "Aufnahmeknopfes" eine Aufnahme erstellen. Durch ein wiederholtes Drücken endet die Aufnahme.

**Entfernen Sie niemals während des Speichervorgangs (angezeigt durch einen rotierenden Kreis) die Speicherkarte oder den Akku.**

## Foto Aufnahme

Benutzen Sie das Steuerkreuz um in den Fotomodus zugelingen. Drücken Sie einmalig den „Aufnahmekopf“ um ein Einzelbild aufzunehmen. Die Serienbildfunktion erreichen Sie durch Drücken der „M-Taste“. Wählen Sie zwischen Sie die Bildfrequenz alle 3, 5, 10 Sekunden usw. aus.

## Verwenden des Zooms

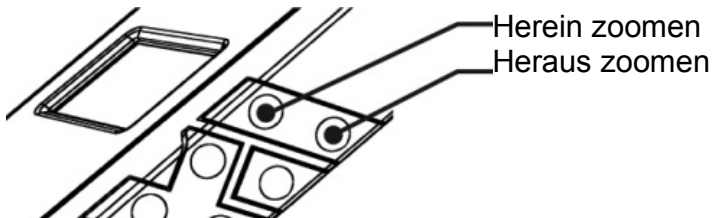

Während der Aufnahme (Video) kann herein- oder heraus gezoomt werden. Der Zoom wird anhand eines Balkens im Display angezeigt (Vollbild).

## Wiedergabe von Videos und Fotos

Um sich die aufgenommenen Videos und Fotos anzusehen, wählen Sie den "Play-Modus". Empfohlen wird das Abspielen auf einem Fernsehgerät oder dem optionalen 2,5"-Bildschirm (Art.-Nr.: FCHD02).

### Abspielen auf dem Fernseher

Verbinden Sie die Kamera und den Fernseher mit dem AV-Kabel und wählen Sie am Fernseher den AV-Kanal aus.

## Auslesen der Videodaten (MS Windows)

Die Videos können über einen einfachen und schnellen Weg am Computer angezeigt werden.

Wir empfehlen als Player den "VLC Player" (Freeware, kostenfrei)

### + Festplatten



Diesen können Sie über das Internet unter [www.vlc-player.org](http://www.vlc-player.org) herunterladen.

### + Geräte mit Wechselmedien



Verbinden Sie die Kamera mit dem USB-Kabel und stecken dieses in den Computer. Wählen Sie im Kameradisplay "Daten" aus. Die Kamera wird als Wechseldatenträger erkannt.



Die Kamera wird als Wechseldatenträger erkannt. Ihre

Aufnahmen befinden sich in diesem Ordner.

## Verwenden der Kamera als Webcam

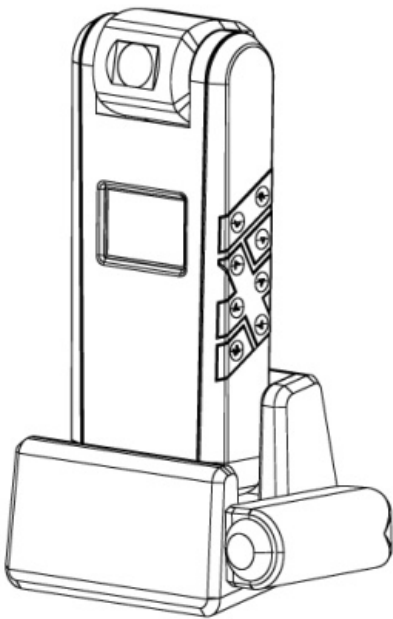

Installieren Sie den Webcam-Treiber von der Homepage ([www.flycamOne.com](http://www.flycamOne.com)) und verbinden Sie die Kamera mit Ihrem Computer. Wählen Sie „Webcam“ aus. Nun können Sie die Kamera verwenden – beachten Sie dass Sie Mikrofon für die Audioübertragung benötigen.

Mit der FlyCamOne HD Docking Station wird die Kamera geladen und können Daten transferiert werden. Die Docking Station verfügt über den 10pin Port und den Mini USB Anschluss.

Für die Verwendung mit dem optionalen Infrarot-Bewegungsmelder (Art.-Nr.: FCHD07) ist die Station ebenfalls bestens geeignet – dieser wird einfach in den 10pin Port der Station eingesteckt. Nun zeichnet die Kamera auf, wenn sich Personen oder Tiere in bis zu 8m Entfernung davor aufhalten.

## Verbinden mit dem Bildschirm (optional)

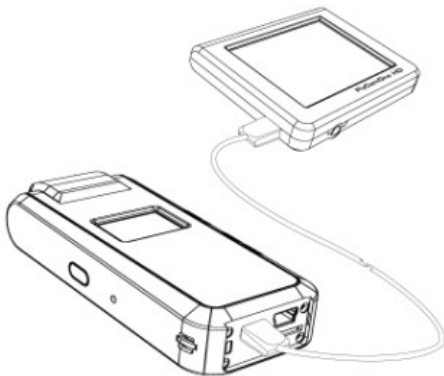

Der optional erhältliche Bildschirm wird direkt per Kabel mit der Kamera verbunden. Durch verschiedene Halterungen kann dieser z.B.: am Fahrrad, Motorrad oder im Auto usw. befestigt werden. (Art.-Nr.: FCHD02)

**Mit dem Y-Kabel können sie zum Beispiel das CarcamOne-Kabel zeitgleich anzuschließen.**

## Kamera Halterungen

Für die Kamera gibt es verschiedene Befestigungssysteme

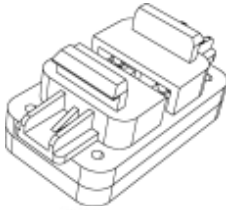

### Stativhalter

Befestigt die Kamera auf einem normalen Kamerastativ.  
(Art.-Nr.: FCHD25)

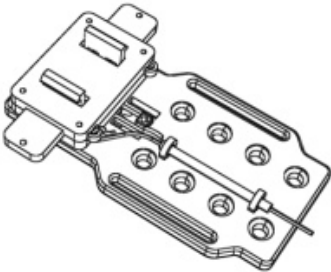

### Pendelhalterung

Durch die Pendelhalterung kann die Kamera geschwenkt werden. Die Halterung kann entweder geklebt oder geschraubt werden. Für die Bewegung ist ein Servo notwendig, dieses ist nicht enthalten. Ohne dieses wirkt die Halterung wie ein Pendel, besonders geeignet für Drachenfliegen, Kiten usw. Dabei erfolgt die Montage mit Gurten.  
(Art.-Nr.: FCHD26)

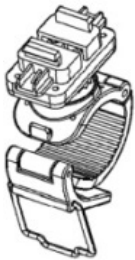

### Lenkerhalterung

Befestigt die Kamera an einem Fahr- oder Motorradlenker (Durchmesser 22-25mm).  
(Art.-Nr.: FCHD27)

### Saugnapfhalterung

Ermöglicht die Kamera an einer Scheibe (z.B.: KFZ/LKW) oder anderen glatten Flächen zu befestigen.  
(Art.-Nr.: CCHD03)

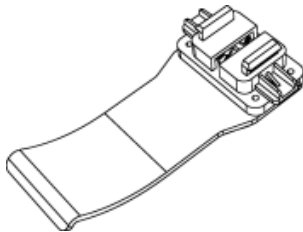

### Gürtelclip

Zur Befestigung der Kamera an Hose oder Jacke.  
(Art.-Nr.: FCHD029)

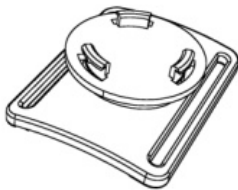

### Universalhalter

Dieser Halterung ermöglicht den Bildschirm auf dem Handgelenk oder auch die Kamera an einem Helm zu befestigen.  
(Art.-Nr.: FCHD030)

## Wechsel der Sensoreinheit

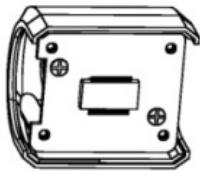
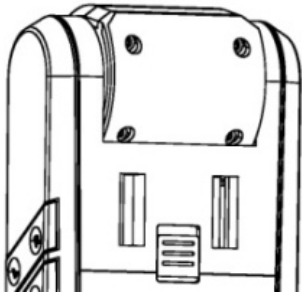

Um die Sensoreinheit zu wechseln, drehen Sie den Kamerakopf bis die 4 Schrauben sichtbar werden. Lösen Sie die Schrauben mit einem entsprechendem Kreuzschlitzschraubendreher.

Fixieren Sie die Linse (170° Weitwinkel Sensoreinheit - Art.-Nr.: FCHD10) und drehen die Schrauben sehr vorsichtig wieder ein!

**Bitte beachten!** Durch ein unsachgemäßes Öffnen können Kamerakopf und Anschlüsse beschädigt werden.

Führen Sie diese Arbeit sehr sorgfältig durch und nehmen Sie sich Zeit!

## Wechselrahmen



Gestalten Sie Ihre Kamera nach Ihren Wünschen.

Der Rahmen der Kamera kann sehr einfach gewechselt und durch andere Farbvarianten getauscht werden.

Lösen Sie die vier Schrauben der Unterseite (Stecker, Speicherkarte usw.) Ziehen Sie dann vorsichtig die Seitenrahmen ab. Bei der Montage des neuen Rahmens gehen Sie genau anders herum vor.

## Drehwiderstand Kamerakopf

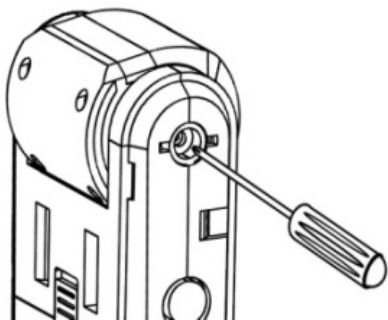

Um den Widerstand bei der Drehung des Kamerakopfes einzustellen, entfernen Sie bitte wie im folgenden Abschnitt beschrieben den Rahmen der Kamera. Drehen Sie vorsichtig die Justierschraube bis Sie den gewünschten Widerstand erreichen.

Links = leichte Kamerakopfbewegung

Rechts = schwere Kamerakopfbewegung

Ein Überdrehen der Schraube beschädigt den Mechanismus - also Vorsicht!

## Software Aktualisierung (Firmware Update)

Um das Optimum aus Ihrer Kamera herauszuholen, installieren Sie bitte die neueste Software (Firmware). Diese können Sie über unsere Internetseite: [www.flycamone.com](http://www.flycamone.com) herunterladen.

Den Softwarestand Ihrer Kamera wird Ihnen im Setup angezeigt.

Für die Aktualisierung der Kamera-Software (Firmware Update), kopieren Sie die erforderliche Datei auf die Speicherkarte in der Kamera und wählen Sie im „Setup“ den Unterpunkt „Update“ aus. Mit "Start" wird der Updatevorgang eingeleitet und ist nach weniger als 1 Minute abgeschlossen. Starten Sie die Kamera erneut - eventuell ist es notwendig den Akku einmal abzuziehen!

**Schalten Sie die Kamera während des Updates nicht aus!**  
**Vergewissern Sie sich, dass der Akku zuvor vollgeladen ist.**

**Technische Daten**

<b>Betriebsspannung:</b>	<b>5V (USB / 10Pin Port) / 3,7V (LiPo-Akku, 600mAh)</b>
<b>Stromaufnahme:</b>	<b>320mAh</b>
<b>Abmessung:</b>	<b>95 x 52 x 21mm</b>
<b>Gewicht:</b>	<b>53g inkl. Akku</b>
<b>Akku:</b>	<b>3,7V 600mAh LiPo</b>
<b>Format:</b>	<b>MPeg4</b>
<b>Sensor:</b>	<b>5MPix CMOS</b>
<b>Linse:</b>	<b>55° (wechselbar)</b>
<b>Zoom:</b>	<b>4fach digital</b>
<b>Bildschirm:</b>	<b>1" / 2,54mm OLED</b>
<b>Mikrofon:</b>	<b>ja</b>
<b>AV-Ausgang:</b>	<b>ja</b>
<b>USB:</b>	<b>Hi-Speed USB (2.0)</b>
<b>Betriebs-/Lagertemp.:</b>	<b>-10°C bis 60°C</b>
<b>Speicherkarte:</b>	<b>Micro SD/SDHC-&lt;= 32GB – Class 4 oder höher</b>

## Fehlersuche

Fehler	Ursache	Lösung
Die Kamera schaltet sich nach dem Starten sofort wieder ab.	Der Akku der Kamera ist nicht geladen.	Laden Sie die Kamera mit dem USB-Kabel an Ihrem PC für mindestens 4 Stunden auf.
Die Kamera lässt sich nicht einschalten.	Der Akku nicht richtig eingesteckt	Überprüfen Sie den Akkustecker
	Der Akku ist defekt	Tauschen Sie den Akku aus
Videoaufnahmen ruckeln bei der Wiedergabe am Computer	Die USB-Verbindung ist zu langsam	Speichern Sie die Aufnahme direkt auf dem Computer und spielen diese von dort ab
	Die Speicherkarte zeichnet nicht schnell genug auf	Verwenden Sie eine der empfohlenen Micro-SD-Karten
	Der Computer selbst ist zu langsam.	Schließen Sie die Kamera mit dem AV-Kabel am TV-Gerät an.
Die Aufnahmen "stehen auf dem Kopf"	Falsche Einstellung	Objektiv um 180° neigen oder Einstellung (Setup) ändern
Datum und Uhrzeit werden nicht korrekt angezeigt	Falsche Einstellung	Bitte das Datum über das Setup Menü der Kamera anpassen

## FlyCamOne HD Zubehör



**FlyCamOne HD 5.8GHz Empfänger mit  
63,5mm/2,5' FlyCamOne HD Bildschirm**

Art.-Nr.:	EAN	Artikel	Kompatible Kamera
FCHD02	4260033 049520	FlyCamOne HD Bildschirm 2,5"; 150cm Kabel	720 & 1080
FCHD03	4260033 049537	FlyCamOne HD Transmission Set 5.8GHz; Reichweite bis zu 300m	720 & 1080
CCHD02	4260033 049544	FlyCamOne HD CarCamOne Kabel; 12-24V	720 & 1080
FCHD05	4260033 049551	FlyCamOne HD RX Kabel	1080
FCHD06	4260033 049568	FlyCamOne HD Akku; Li-Ion 900mAh	1080
FCHD07	4260033 049575	FlyCamOne HD Bewegungssensor mit 120cm Kabel	720 & 1080
FCHD08	4260033 049582	FlyCamOne HD V-Eyes Set; inkl. 2,4GHz Fernsteuerung	720 & 1080
FCHD09	4260033 049599	FlyCamOne HD 1080p Linse 133°	1080
FCHD10	4260033 049605	FlyCamOne HD Linse 170° Weitwinkel	720 & 1080
FCHD11	4260033 049612	FlyCamOne HD 1080p myopia Lens Set	720 & 1080
FCHD12	4260033 049629	FlyCamOne HD V-Eyes Base	720 & 1080
FCHD13	4260033 049636	FlyCamOne HD Docking Station	720
FCHD14	4260033 049643	FlyCamOne HD Fernbedienung	1080
FCHD15	4260033 049650	FlyCamOne HD GPS Module	720 & 1080
FCHD16	4260033 049667	FCHD Rapid Rush 16GB Micro SD-Karte	720 & 1080
FCHD17	4260033 049674	FlyCamOne HD LiPo-Akku; 3,7V 600mAh	720
FCHD20	4260033 049704	FlyCamOne HD HDMI Kabel	1080
FCHD21	4260033 049711	FlyCamOne HD AV Kabel	720 & 1080
FCHD22	4260033 049728	FlyCamOne HD Bildschirm Kabel	720 & 1080
FCHD23	4260033 049735	FlyCamOne HD 5.8GHz Adapter Kabel	720 & 1080
FCHD24	4260033 049742	FlyCamOne HD Kabelverlängerung 200cm	720 & 1080
FCHD25	4260033 049759	FlyCamOne HD Stativhalter	720 & 1080
FCHD26	4260033 049766	FlyCamOne HD Pendelhalter (Flugzeuge und Drachen)	720 & 1080
FCHD27	4260033 049773	FlyCamOne HD Lenkerhalterung (Fahr- od. Motorrad)	720 & 1080
FCHD28	4260033 049790	FlyCamOne HD Saugnapfhalterung	720 & 1080
FCHD29	4260033 049797	FlyCamOne HD Gürtelclip	720 & 1080
FCHD30	4260033 049803	FlyCamOne HD Handgelenkhalter (Bildschirm)	720 & 1080
FCHD31	4260033 049810	FlyCamOne HD DiveBox (Tauchbox bis 20m)	720
FCHD32	4260033 049827	FCHD Rapid Rush 32GB Micro SD-Karte	720 & 1080
FCHD33	4260033 049834	FlyCamOne HD Sportster Headset	720 & 1080
FCHD37	4260033 049865	FlyCamOne HD Neoprenarmband für Bildschirm	720 & 1080
FCHD38	4260033049889	FlyCamOne Immersionsflug Set mit 2 Servos	720 & 1080
FC3104	4260033 048721	5.8GHz Transmitterset Verstärkungsantenne + 500m	720 & 1080

**Bitte beachten:** Zubehör das ausschließlich mit "1080" gekennzeichnet ist, ist mit der FlyCamOne HD 720p nicht kompatibel!

Mehr Informationen finden Sie über: [www.FlyCamOne.com](http://www.FlyCamOne.com)