

soundmaster®

Modell NR-513 CD

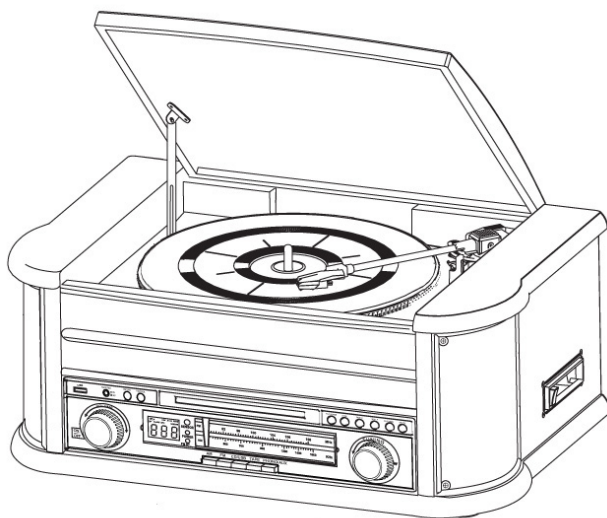

	CAUTION RISK OF ELECTRIC SHOCK DO NOT OPEN	
WARNING: SHOCK HAZARD - DO NOT OPEN AVIS: RISQUE DE CHOC ÉLECTRONIQUE - NE PAS OUVRIR WARNUNG: ELEKTROSHOCK GEFAHR - NICHT ÖFFNEN		

**LASERSCHUTZKLASSE 1 PRODUKT
CLASS 1 LASER PRODUCT
APPAREIL A LASER DE CLASSE 1**

**German
English
France**

**Dutch
Italian**

HINWEISE ZUM UMWELTSCHUTZ



Dieses Produkt darf am Ende seiner Lebensdauer nicht über den normalen Haushaltsabfall entsorgt werden, sondern muss an einem Sammelpunkt für das Recycling von elektrischen und elektronischen Geräten abgegeben werden. Das Symbol auf dem Produkt, in der Gebrauchsanleitung oder auf der Verpackung weist darauf hin.

Die Werkstoffe sind gemäß ihrer Kennzeichnung wiederverwertbar. Mit der Wiederverwendung, der stofflichen Verwertung oder anderen Formen der Verwertung von Altgeräten, leisten Sie einen wichtigen Beitrag zum Schutze unserer Umwelt.

Bitte fragen Sie bei Ihrer Gemeindeverwaltung nach der zuständigen Entsorgungsstelle.

Sicherheits- / Umwelt- / Aufstellhinweise

- Das Gerät ausnahmslos nur in trockenen Innenräumen betreiben.
- Niemals mit Feuchtigkeit in Verbindung bringen
- Niemals das Gerät öffnen. **STROMSCHLAGGEFAHR !** Dies ist nur Fachpersonal gestattet.
- Bei Gewitter, Netzstecker sofort aus der Steckdose entfernen.
- Bei Beschädigung des Netzkabels, Netzstecker sofort ziehen und eine Fachwerkstatt aufsuchen.
- Kinder sollten das Gerät nur unter Aufsicht Erwachsener betreiben.
- Das Gerät ausnahmslos nur mit einem trockenen Tuch reinigen. KEINE REINIGUNGSMITTEL !!!
- Das Gerät keiner Sonnenbestrahlung oder anderen Hitzequellen aussetzen.
- Das Gerät an einem sicheren, erschütterungsfreien Platz aufstellen.
- Rund um das Gerät min. 10cm Entlüftungsraum auf jeder Seite frei halten, so das die bei Betrieb entstehende Warmluft ungehindert abziehen kann
- Gerät möglichst weit entfernt von Computern und Mikrowellengeräten platzieren, da es sonst evtl. zu Empfangsstörungen im Radiobetrieb kommen kann.
- Verwenden Sie nur Batterien für die Fernbedienung, die frei von Quecksilber & Cadmium sind.
- Verbrauchte Batterien sind Sonderabfall und gehören NICHT in den Hausmüll !! Geben Sie diese Ihrem Händler zurück oder entsorgen Sie diese an geeigneten Sammelstellen Ihrer Stadt oder Gemeinde.
- Bei Beschädigung des Netzkabels/Netzsteckers, vorsichtig das Gerät vom Stromnetz nehmen und umgehende eine Fachwerkstatt aufsuchen.

WICHTIG vor Inbetriebnahme !!!

Das Gerät hat eine Transportsicherung!!
Drehen Sie diese mit der Hand oder einem
Geldstück (im Uhrzeigersinn nach rechts) komplett ein!!

Transportsicherungsschraube

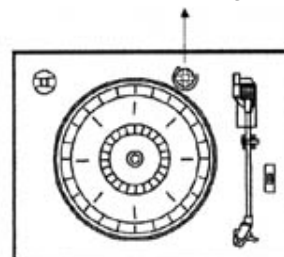

Anordnung der Bedientasten

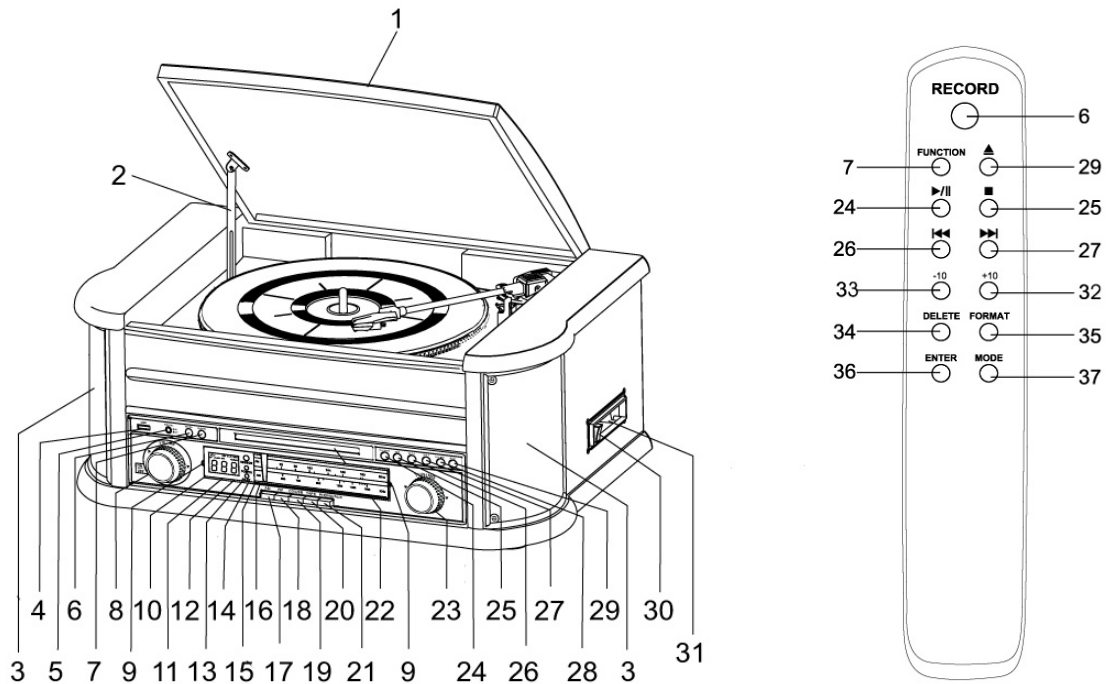

- | | |
|---------------------------------------|--|
| 1. Abdeckung Plattenspieler | 20. Kassetten Taste |
| 2. Halterung Deckel | 21. Plattenspieler / AUX Eingang Taste |
| 3. Lautsprecher | 22. CD-Fach |
| 4. USB Anschluss | 23. Radio Senderfrequenzeinstellung |
| 5. Aufnahme Radio AN/AUS | 24. CD/USB Start/Pause ▶/ |
| 6. Aufnahme Taste | 25. CD/USB Stop ■ |
| 7. Funktionstaste CD/USB | 26. CD/USB Titelsprung/-suche rückwärts ◀◀ |
| 8. Ein / Aus / Lautstärke | 27. CD/USB Titelsprung/-suche vorwärts ▶▶ |
| 9. Beleuchtung Senderskala | 28. Abspielmodus CD/USB ↻ |
| 10. LCD Anzeige | 29. CD Fach öffnen / schließen ▲ |
| 11. Sensor Fernbedienung | 30. Kassette Vorlauf / Auswurf |
| 12. Betriebsanzeige | 31. Kassettenfach |
| 13. UKW/FM Stereo- & Aufnahme Anzeige | 32. Titelsprung +10 Titel |
| 14. UKW/FM Frequenzband | 33. Titelsprung -10 Titel |
| 15. MW/AM Frequenzband | 34. Löschtaste |
| 16. Pointer für Senderfrequenz | 35. Formatier Taste |
| 17. MW / AM Taste | 36. Eingabe Taste |
| 18. UKW / FM Taste | 37. Modus Taste |
| 19. CD / USB Taste | |

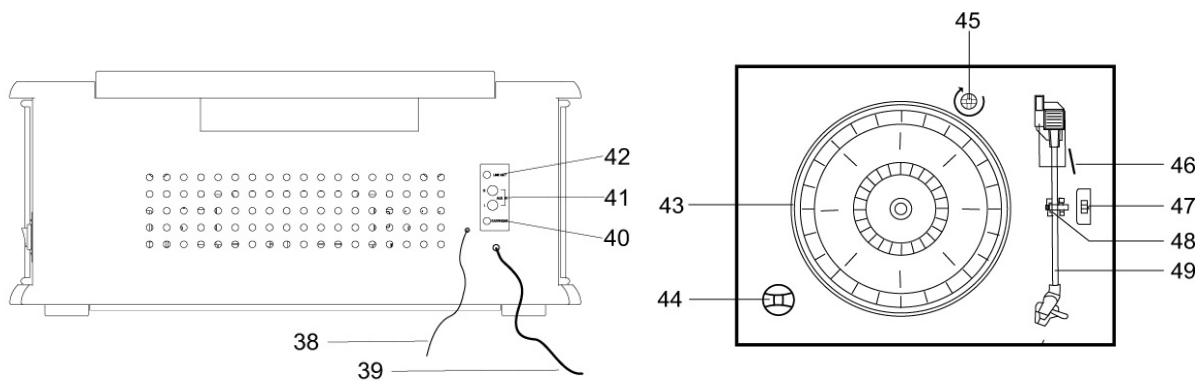

- 38. UKW / FM Wurfantenne
- 39. Netzkabel / Netzstecker
- 40. Kopfhöreranschluss
- 41. AUX IN L/R Anschluss
- 42. LINE OUT Anschluss
- 43. Plattenspieler

- 44. Adapter für 45UpM Singles
- 45. Sicherungsschraube Plattenspieler
- 46. Lift für Tonarm
- 47. Platte Geschwindigkeit 33,45,78 UpM
- 48. Tonarmsicherung
- 49. Tonarm mit Abnehmersystem

Anschluss an Ihre Haustromnetz

Stellen Sie sicher, dass Ihr Stromnetz 230V 50Hz hat und schließen den Netzstecker an Ihre Steckdose an

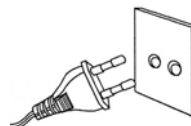

Batterien Fernbedienung (nicht im Lieferumfang enthalten)

2 Stück Batterien 1,5V Größe UM-4/AAA polrichtig wie im Batteriefach abgebildet einlegen

PLATTENSPIELERBETRIEB

Vorbereitung

Öffnen Sie die Abdeckung des Plattenspielers.
Lösen Sie die Tonarmsicherung und entfernen die Schutzkappe

Sicherung

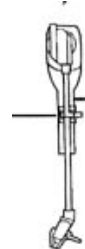

Schutzkappe



Schallplatten abspielen

1. Drehregler (8) im Uhrzeigersinn nach rechts drehen bis „klick“ hörbar/spürbar ist
2. Taste (21) PHONO drücken
3. Legen Sie eine Schallplatte über den mittigen Dorn des Plattentellers
4. Stellen Sie die Geschwindigkeitswahl (47) auf 33, 45 oder 78 UpM ein (je nach Art der Schallplatte)
5. Heben Sie den Tonarm mit dem Tonarmlift (46) an
6. Bewegen Sie den Tonarm zum Anfang der Schallplatte oder bis zum Anfang einer bestimmten Spur
7. Senken Sie den Tonarm mit dem Tonarmlift (46) auf die Schallplatte ab, um die Schallplatte abzuspielen.
8. Lautstärke mit Drehregler (8) einstellen
9. Wenn das Spielende der Schallplatte erreicht wurde, hält das Gerät automatisch an. Heben Sie den Tonarm von der Schallplatte und legen ihn zurück auf die Ablage
10. Um manuell anzuhalten, Tonarm mit Tonarmlift (46) anheben und zurück auf die Ablage.
11. Gerät aus: Drehregler (8) entgegen den Uhrzeigersinn drehen bis ein „klick“ hörbar/spürbar ist.

Kopfhörerbetrieb

Einen im Fachhandel erhältlichen Kopfhörer mit 3,5mm Klinkenstecker an die Buchse (40) anschließen. Die Lautsprecher schalten automatisch ab

Kassettenbetrieb

1. Drehregler (8) im Uhrzeigersinn drehen
2. Taste (20) TAPE drücken
3. Kassette in das Kassettenfach (31) einschieben
4. Lautstärke (8) einstellen
5. Schnellvorlauf Kassette: Taste (30) ca. bis zur Hälfte drücken. Nochmals leicht drücken um normales Abspielen wieder zu starten.
6. Kassette auswerfen: Taste (30) ganz eindrücken.
7. Gerät aus: Drehregler (8) gegen den Uhrzeigersinn drehen bis „klick“ hörbar/spürbar ist.

Radiobetrieb

1. Wurfantenne (38) bei UKW/FM Betrieb **vollständig ausziehen!!**
2. Bei MW/AM Betrieb muss das gesamte Gerät gedreht werden. (Ferritstabantenne im Gerät eingebaut)
3. Gerät mit Drehregler (8) einschalten
4. Band wählen mit Tasten FM/UKW (18) oder AM/MW (17)
5. Mit Regler (23) gewünschten Sender einstellen und Lautstärke (8) einstellen
6. Gerät aus: Drehregler (8) entgegen den Uhrzeigersinn drehen bis „klick“

CD-Betrieb (CD, CD-MP3, CD-R, CD-RW, WMA)

1. Gerät mit Drehregler (8) einschalten
2. Taste CD/USB (19) drücken
3. Taste (29) drücken um CD-Fach zu öffnen
4. CD mit bedruckter Seite nach oben zeigend einlegen und Taste (29) drücken um Fach zu schließen
5. CD wird eingelesen (dauert bei MP3 bzw. WMA etwas länger als bei Standard CD)
6. LCD Anzeige: Titel bzw. MP3 oder WMA Format
7. Mit Taste (24) PLAY wird das Abspielen gestartet
8. Lautstärke (8) einstellen
9. Weitere Funktionen
 - Pause: Taste (24) drücken
 - Wieder starten: Taste (24) nochmals drücken
 - Schnellvorlauf: Taste (27) UP/FF drücken & halten
 - Schnellrücklauf: Taste (26) DN/FR drücken & halten
 - Titelsprung vorwärts: Taste (27) UP/FF drücken
 - Titelsprung rückwärts: Taste (26) DN/FR drücken
 - Titelsprung +10 Titel: Taste (32 Fernbedienung) +10 drücken
 - Titelsprung -10 Titel: Taste (33 Fernbedienung) -10 drücken
10. Gerät aus: Drehregler (8) entgegen den Uhrzeigersinn drehen

Wiederhol-/Zufallswiedergabe

Steuerung mit Taste PLAYMODE (28 Gerät) oder MODE (37 Fernbedienung) während dem Abspielen

1x drücken: gerade gespielter Titel wird wiederholt. Anzeige REP

2x drücken: alle Titel werden wiederholt. Anzeige REP

3x drücken: aktuelles Album wird wiederholt. Anzeige Album (nur MP3)

4x drücken: Titel werden in zufälliger Reihenfolge abgespielt. Anzeige RANDOM

Programmiertes Abspielen

Gerät muss im STOP Modus sein!!!

1. Taste PLAY MODE (28 Gerät) oder MODE (37 Fernbedienung) drücken
2. Gewünschte Titel mit Tasten (26/27) anwählen
3. Mit Taste PLAY MODE (28 Gerät) oder MODE (27 Fernbedienung) Auswahl bestätigen
4. Schritte 2-3 wiederholen
5. Taste PLAY (24) drücken um programmiertes Abspielen zu starten
6. Programmiertes Abspielen löschen: 2 x STOP (25) drücken

Abspielen MP3 Dateien über USB Anschluss

1. Schließen Sie Ihren USB-Stick korrekt an die Buchse (4) an
2. Taste CD/USB (19) drücken und dann Taste (7)
3. Die Anzahl der Titel wird nach einigen Sekunden angezeigt.
4. MP3 Anzeige erscheint im LCD-Display
5. Die weitere Bedienung erfolgt wie im CD-Betrieb

Aufnahme (encoding) auf USB-Stick

Von Radio

1. USB Stick anschließen (4)
2. Radio einstellen wie unter Radiobetrieb beschrieben
3. Taste (5) RADIO RECORD drücken
4. Taste (6) RECORD 2 x drücken, um Aufnahme zu starten
5. Taste (25) STOP drücken, um Aufnahme zu beenden

Von Cassette

1. USB Stick anschließen (4)
2. Kassette starten wie unter Radiobetrieb beschrieben
3. Taste (6) RECORD 2 x drücken, um Aufnahme zu starten
4. Taste (25) STOP drücken, um Aufnahme zu beenden

Von Platte

1. USB Stick anschließen (4)
2. Platte starten wie unter Plattenbetrieb beschrieben
3. Taste (6) RECORD 2 x drücken, um Aufnahme zu starten
4. Taste (25) STOP drücken, um Aufnahme zu beenden

Von CD

1. USB Stick anschließen (4)
2. CD starten wie unter CD Betrieb beschrieben
3. Taste (6) RECORD 2 x drücken, um Aufnahme zu starten
4. Aufnahme wird automatisch beendet, wenn CD beendet ist oder mit Taste STOP (25) manuell

Von CD-MP3, WMA

1. USB Stick anschließen (4)
2. CD starten wie unter CD-Betrieb beschrieben
3. Taste (6) RECORD 2 x drücken, um Aufnahme zu starten
4. Aufnahme wird automatisch gestoppt, wenn komplettes Album beendet ist oder mit Taste STOP (25) manuell

Titel auf USB-Stick löschen

1. Taste (27) >>| Titel anwählen
2. Taste (34) DELETE auf Fernbedienung drücken
3. Taste (36) ENTER Fernbedienung drücken und der Titel/Album wird gelöscht

USB Stick formatieren

1. Taste (35) FORMAT auf Fernbedienung drücken
2. Taste (36) ENTER der Fernbedienung drücken und USB Stick wird formatiert

Technik

UKW-FM Frequenz	87,5 – 108 MHz
MW-AM Frequenz	540 – 1600 KHz
Laser	Klasse 1 Laser
Netzbetrieb	AC 230V 50Hz
Batterien Fernbedienung	2 Stück 1,5V, Größe UM-4/AAA
Leistungsaufnahme	19W

Technische Änderungen und Druckfehler vorbehalten

Copyright by Wörlein GmbH, D-90556 Cadolzburg

Vervielfältigung nur mit ausdrücklicher Genehmigung der Wörlein GmbH