

First steps:

1. Insert desoldering top to soldering iron.
2. The desoldering iron has to be placed on the iron stand.
3. Connect the tube to ST 902 (VAC).
4. Put the plug of the finger switch into socket (SW).
5. Connect the mains plug to the mains socket.
6. Switch on the unit.
7. Adjust the required vacuum with the potentiometer.

Operating:

1. Take the desoldering iron from the stand after reaching the required temperature.
 2. Put the desoldering nozzle over the wire of the component to be desoldered. As soon as the solder tin is smelt the desoldering process is carried out by pushing the finger switch to activate the vacuum pump, so that the airflow will suck the tin into the tin container. As well connect the desoldering nozzle firm with the printed circuit board.
 3. Keep the desoldering nozzle covered with tin at all times to avoid damage of surface.
 4. Operation only with functional air filter!
- In order to guarantee the full suction power of the pump, it is necessary to change the air filter regularly.

Changing of the desoldering nozzle:

Exchanging desoldering nozzle is quite easy, but should not be done as long as the desoldering iron is hot (danger of severe burning!). Screw out desoldering nozzle with a spanner or plier. Screw in the new desoldering nozzle.

Cleaning the tin container:

Carry out only at cold state! Danger of severe burning!
Remove tin container from desoldering top and empty it. Replace felt if necessary.

Changing of the air filter:

Disconnect the tube from the unit and pull out the filter retainer.
The air filter is inside the filter retainer and may be pushed out with a sharpen object in order to replace it by a new one.

Safety instructions:

1. Connect the unit only to a grid voltage as indicated on the type plate.
2. Always place the soldering iron on the iron stand.
3. Switch off the unit when exchanging soldering tips.
4. Always switch off the unit when leaving the work place, never leave the soldering iron unattended (danger of fire!).
5. Keep the soldering iron out of reach of children (danger of severe burning!).
6. Never let unauthorised person in the reach of the unit.
7. Explain children all possible danger (burning).
8. Use the soldering iron only appropriate.
9. When opening the unit always pull off the mains plug.
10. Use the unit only in dry inside places.
11. Remember the danger of the high temperatures of the soldering iron, please work carefully.
12. Do not use this unit near inflammable materials.
13. Always provide adequate ventilation at the working place.
14. Repairs at the device may only be carried out by electronic professionals who are familiar with involved risks respectively with relevant rules (VDE-0100, VDE-0701, VDE-0683).

D BEDIENUNGSANLEITUNG

INHALT:
Entlöt-Station ST 902

Entlötkopf
Fingertaster
Schlauchhalter
Ablage
Bedienungsanleitung

Technische Daten:
Betriebsspannung:

Leistung:
Sicherung:
Vacuum:
Luftfördermenge:

Abbildung auf der Titelseite:

- 1 = Netzschalter
- 2 = LED Betriebskontrollanzeige
- 3 = Filterhalter mit Luftfilter und Anschluß für Schlauch
- 4 = Vacuum-Einstellung
- 5 = Buchse für Fingertaster
- 6 = Entlötöse
- 7 = Silikon-Zinn auffangbehälter
- 8 = Filz
- 9 = Entlötkopf mit Adapterspitze
- 10 = Ablage
- 11 = Fingertaster
- 12 = Löt Kolben
- 13 = Schlauch
- 14 = Schlauchhalter

Inbetriebnahme:

1. Entlötkopf auf den Löt Kolben stecken.
2. Entlöt Kolben auf die Ablage legen.
3. Schlauch verbinden mit ST 902 (VAC).
4. Stecker des Fingertasters anschließen an Buchse (SW).
5. Netzstecker verbinden mit der Steckdose.
6. Gerät einschalten.
7. Mit dem Potentiometerknopf das gewünschte Vacuum einstellen.

Handhabung:

1. Nach Erreichen der eingestellten Temperatur, Entlöt Kolben von der Ablage nehmen.
 2. Entlötöse über das Beinchen des zu entlöten Bauteiles führen. Sobald das Lötzinn geschmolzen ist, den Entlötvorgang ausführen durch Drücken des Fingertasters, sodaß die Vacuumpumpe aktiviert wird und der Luftstrom das Zinn in den Auffangbehälter saugt. Hierbei die Entlötöse fest mit der Leiterplatte verbinden.
 3. Entlötöse stets mit Lötzinn benetzt halten, um ihre Oberfläche nicht zu beschädigen.
 4. Betrieb nur mit intaktem Luftfilter!
- Um die volle Saugleistung der Pumpe zu gewährleisten, ist es wichtig, den Luftfilter regelmäßig zu wechseln.

Auswechseln der Entlötöse:

Das Wechseln der Entlötöse ist sehr einfach, sollte aber nicht erfolgen, solange der Entlöt Kolben heiß ist (Verbrennungsgefahr!). Entlötöse mit einem Schlüssel oder einer Zange fassen und heraus schrauben. Neue Entlötöse einschrauben.

Reinigen des Zinn auffangbehälters:

Nur im kalten Zustand durchführen! Verbrennungsgefahr!
Zinn auffangbehälter vom Entlöt Kopf abziehen und entleeren. Filz erneuern wenn nötig.

Auswechseln des Luftfilters:

Schlauch vom Gerät trennen und den Filterhalter heraus ziehen.
Im Filterhalter befindet sich der Luftfilter, der mit einem spitzen Gegenstand von der kleinen Öffnung her heraus gestoßen werden kann, um ihn durch einen neuen zu ersetzen.

Sicherheitshinweise:

1. Schließen Sie das Gerät nur an eine Spannung entsprechend den Typenschild-Angaben an.
2. Der Löt Kolben muß auf der Ablage abgelegt werden.
3. Schalten Sie das Gerät beim Wechseln der Spitzen aus.
4. Beim Verlassen des Raumes, Gerät ausschalten bzw. Löt Kolben nie unbeaufsichtigt lassen (Brandgefahr!).
5. Den aufgeheizten Löt Kolben nicht in Reichweite von Kindern gelangen lassen (Verbrennungsgefahr!).
6. Halten Sie unbefugte Personen von dem Gerät fern.
7. Kinder über die Verbrennungsgefahr aufklären.
8. Der Löt Kolben darf nicht zweckentfremdet werden.
9. Ziehen Sie beim Arbeiten am Gerät immer den Stecker.
10. Verwenden Sie das Gerät nur in trockenen Räumen.
11. Beachten Sie die vorhandenen hohen Temperaturen am Gerät und verhalten Sie sich entsprechend vorsichtig.
12. Arbeiten Sie nicht in unmittelbarer Nähe von leicht entzündlichen Materialien.
13. Sorgen Sie für ausreichende Belüftung am Arbeitsplatz.
14. Reparaturen am Gerät dürfen nur von einer Elektrofachkraft vorgenommen werden, die mit den damit verbundenen Gefahren bzw. den einschlägigen Vorschriften dafür (VDE-0100, VDE-0701, VDE-0683) vertraut ist.

Hinweise + Empfehlungen

Hints + Respects

Indica + Referenze

Les indications + Les recommandations

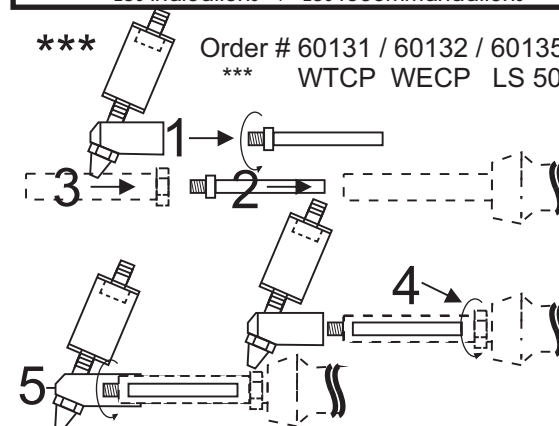

DESOLDER - UNIT ST 902

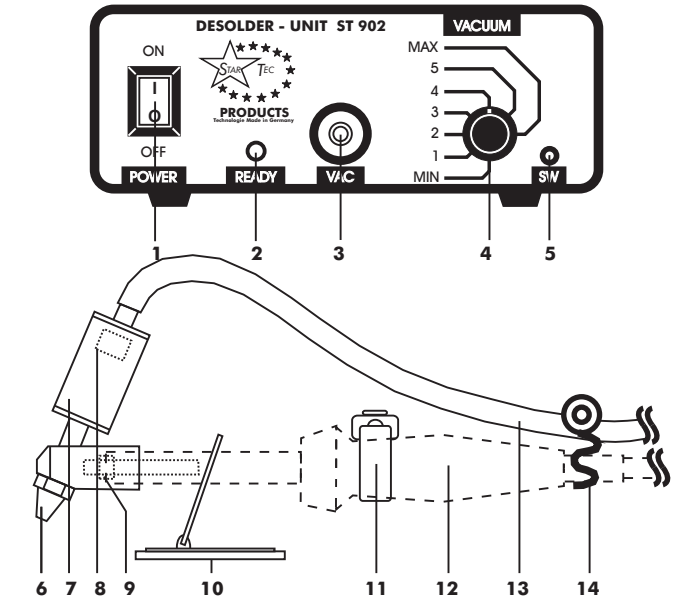

PLUS:

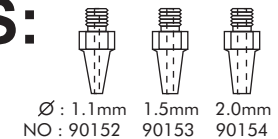

NO: 60171



ST 902

60106

für: for: pour: per: para:



LS 50 + LS 80



STAR TEC PRODUCTS

HÜTELSTRASSE 18 / 20
28 329 BREMEN / GERMANY
TEL.: 0049-(0)421 / 467 6934
FAX: 0049-(0)421 / 467 5517
mail: info@startecproducts.de
web: www.startecproducts.de

Zubehör Accessories Accessoires Accessori

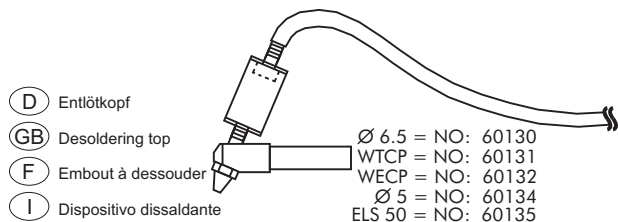

- D** Entlötkopf
 - GB** Desoldering top
 - F** Embout à dessouder
 - I** Dispositivo dissaldante
- Ø 6.5 = NO: 60130
 WTCP = NO: 60131
 WECP = NO: 60132
 Ø 5 = NO: 60134
 ELS 50 = NO: 60135

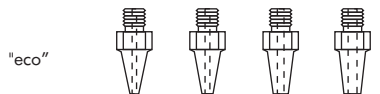

- Ø : 1.0mm NO : 90151
- 1.1mm NO : 90152
- 1.5mm NO : 90153
- 2.0mm NO : 90154

D Entlötdüse (unterschiedliche Bohrung und Qualität)

GB Desoldering nozzle (different drill and quality)

F Buse de dessoudage (forage et qualité divers)

I Ugello dissaldante (alesaggio e qualità diverso)

NO: 60170

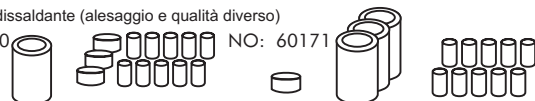

D Entlöt-Kit :
3x Filz, 1x Behälter, 10x Luftfilter

GB Desoldering kit :
3x felt, 1x container, 10x air filter

F Dessouder kit :
3x feutre, 1x réservoir, 10x filtre à air

I Dissaldante kit :
3x feltro, 1x serbatoio, 10x filtro aria

D Entlöt-Kit :
1x Filz, 3x Behälter, 10x Luftfilter

GB Desoldering kit :
1x felt, 3x container, 10x air filter

F Dessouder kit :
1x feutre, 3x réservoir, 10x filtre à air

I Dissaldante kit :
1x feltro, 3x serbatoio, 10x filtro aria

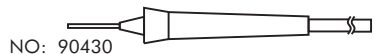

NO: 90430

D Vakuu-Pinzette (zum Beispiel SMD-Technik)

GB Vacuum gripper (for example SMD technology)

F Pince à ventouse (par exemple technique CMS)

I Pince a ventosa (per esempio tecnica SMC)

I ISTRUZIONI PER L'USO

- CONTENUTO:**
Stazione di dissaldatura ST 902
Dispositivo dissaldante
Interruttore
Fascietta blocca tubetto
Supporto
Istruzioni per l'uso
- Dati tecnici:**
 Tensione di funzionamento: primaria AC230V/50Hz
- | | |
|----------------------|----------------|
| Prestazioni: | max. 5 W |
| Fusibile: | 0,08 A lento |
| Aspirazione: | max. 0,6 bar |
| Portata della pompa: | max. 2,5 l/min |

- Figura in prima pagina:**
- 1 = Interruttore generale
 - 2 = LED controllo funzionamento
 - 3 = Supporto del filtro con filtro aria e connettore per tubetto flessibile
 - 4 = Regolazione aspirazione
 - 5 = Presa per interruttore
 - 6 = Ugello dissaldante
 - 7 = Serbatoio siliconico dello stagno
 - 8 = Feltro
 - 9 = Dispositivo dissaldante con adattatore punta
 - 10 = Supporto
 - 11 = Interruttore
 - 12 = Saldatore
 - 13 = Tubetto flessibile
 - 14 = Fascietta blocca tubetto

Messa in funzione:

1. Inserire la dispositivo dissaldante sul saldatore.
2. Il dissaldatore deve essere posizionato sul supporto.
3. Collegare il tubo di aspirazione alla macchina ST 902 (VAC).
4. Inserire la spina del interruttore nella presa (SW).
5. Connettere la principale spina con la presa principale (AC 230V).
6. Accendere l'apparecchiatura.
7. Regolare con la manopola del potenziometro l'aspirazione desiderata.

Impiego:

1. Dopo il raggiungimento della temperatura desiderata, togliere il saldatore del supporto.
 2. Posizionare l'ugello sul terminale del componente da dissaldare. Appena lo stagno si è sciolto agire sull'interruttore d'aspirazione della pompa ed asportare lo stagno.
 3. Tenere l'ugello coperto di stagno per una rapida dissaldatura.
 4. Operare solo con il filtro ad aria.
- Per il corretto funzionamento della pompa sostituire alla necessità i filtri.

Sostituzione dell'ugello dissaldante:

Per evitare di bruciarsi le mani sostituire l'ugello solo quando il dissaldatore è freddo. Svitare l'ugello e sostituirlo con uno nuovo.

Pulizia del serbatoio dello stagno:

Svuotare il serbatoio solo quando l'unità è fredda per evitare di bruciarsi gravemente. Scollegare il serbatoio dal tubo, pulirlo e sostituire eventualmente la stoppa oltre al serbatoio.

Sostituzione del filtro dell'aria:

Rimuovere il supporto del filtro dalla parte del tubetto verso la stazione togliere il filtro inserendo un oggetto appuntito, sostituire quindi il filtro rimettendo a posto la parte traslucida.

Indicazioni per la sicurezza:

1. Collegare l'apparecchiatura solo ad una tensione che corrisponde a quella indicata sulla targhetta.
2. Il saldatore deve essere appoggiato sul proprio supporto.
3. Spegnete l'apparecchiatura durante la sostituzione delle punte.
4. Spegnete l'apparecchiatura quando lasciate il posto di lavoro, e non lasciatela mai inosservata (pericolo di incendio!).
5. Tenete il saldatore caldo fuori dalla portata dei bambini (pericolo di bruciature).
6. Tenete lontano le persone non autorizzate.
7. Spiegate ai bambini che possono bruciarsi.
8. Non utilizzate il saldatore per scopi diversi della saldatura.
9. Togliete sempre la spina dalla rete se effettuate dei lavori all'apparecchiatura.
10. Utilizzate l'apparecchiatura solo in ambienti asciutti.
11. Tenete conto delle temperature elevate che l'apparecchiatura può raggiungere e comportatevi di conseguenza.
12. Non lavorate nelle immediate vicinanze di materiali facilmente infiammabili.
13. Verificate che il posto di lavoro sia sufficientemente ventilato.
14. Le riparazioni dell'apparecchiatura devono essere effettuate solo da tecnici elettricisti abituati ai pericoli connessi e che conoscono le relative normative (VDE-0100, VDE-0701, VDE-0683).

F MODE D'EMPLOI

- CONTENU:**
Station de dessoudage ST 902
Embout à dessouder
Interrupteur digital
Tuyau fixation
Support
Mode d'emploi
- Caractéristiques techniques:**
 Tension d'alimentation: primaire AC 230 V / 50 Hz
- | | |
|-------------|----------------|
| Puissance: | max. 5 W |
| Fusible: | 0,08 A lent |
| Aspiration: | max. 0,6 bar |
| Débit: | max. 2,5 l/min |

Illustration de la première page:

- 1 = Interrupteur principal de marche-arrêt
- 2 = Témoin de fonctionnement DEL
- 3 = Support du filtre avec filtre à air et branchement pour le tuyau
- 4 = Réglage du débit d'aspiration
- 5 = Borne pour l'interrupteur digital
- 6 = Buse de dessoudage
- 7 = Réservoir de récupération en silicone
- 8 = Feutre
- 9 = Embout à dessouder avec adaptateur pointe
- 10 = Support
- 11 = Interrupteur digital
- 12 = Fer à souder
- 13 = Tuyau
- 14 = Tuyau fixation

Mise en marche:

1. Insérez l'embout à dessouder sur le fer à souder.
2. Posez le fer à dessouder sur le support.
3. Reliez le tuyau avec la prise (VAC) sur la ST 902.
4. Branchez l'interrupteur digital sur la borne (SW).
5. Branchez le câble secteur dans une prise.
6. Allumez l'appareil.
7. Réglez le débit souhaitée pour l'aspiration.

Maniement:

1. Une fois la température souhaitée atteinte, retirez le fer à dessouder de son support.
2. Amenez la buse de l'embout à dessouder au dessus de la patte du composant à dessouder. Des que la soudure a fondu, aspirez-la en appuyant sur l'interrupteur digital (activation de la pompe). Pour cela, mettez bien la buse de dessoudage en contact avec la platine.
3. La buse à dessouder devrait toujours être recouverte de soudure à son extrémité afin de ne pas s'oxyder.
4. A n'utiliser qu'avec un filtre à air intact! Afin de permettre une puissance d'aspiration optimale, il est important de changer régulièrement le filtre à air.

Changement de la buse à dessouder:

Le changement de la buse est très simple. Attendez que le fer ait refroidi avant de l'effectuer (risques de brûlure!). Dévissez la buse à l'aide d'une clé ou d'une pince. Vissez ensuite la nouvelle buse.

Nettoyage du réservoir:

Ne nettoyez le réservoir qu'une fois qu'il est froid! Risque de brûlure! Retirez le réservoir de l'embout à dessouder et vider la soudure. Remplacez le feutre si nécessaire.

Changement du filtre à air:

Séparez le tuyau de appareil et retirez le support du filtre. A l'intérieur de ce support se trouve le filtre à air. Faites-le sortir en le poussant avec un objet pointu du côté de la petite ouverture et remplacez-le.

Prescriptions de sécurité:

1. Ne raccordez l'appareil qu'à la tension indiquée sur la plaque signalétique.
2. Le fer à souder doit reposer sur le support spécial.
3. Eteignez l'appareil pour changer la pointe.
4. Lorsque vous quittez votre poste de travail, éteignez l'appareil et ne le laissez jamais sans surveillance (risque d'incendie).
5. Ne laissez jamais le fer à souder allumé à la portée des enfants (risque de brûlures).
6. Ne laissez pas l'appareil à la portée de personnes non autorisées.
7. Expliquez aux enfants qu'ils risquent de se brûler.
8. N'utilisez pas le fer à souder à d'autres fins que celles pour lesquelles il est prévu.
9. Retirez toujours la fiche de la prise lorsque vous travaillez sur l'appareil.
10. N'utilisez l'appareil que dans des locaux secs.
11. Attention aux températures élevées atteintes par l'appareil! Soyez prudent!
12. Ne travaillez pas à proximité directe de matériaux facilement inflammables.
13. Veillez à ce que les locaux où vous travaillez soient suffisamment aérés.
14. L'appareil ne peut être réparé que par un électricien qui connaît les dangers et les prescriptions de sécurité à respecter (VDE-0100, VDE-0701, VDE-0683).

GB OPERATING MANUAL

- CONTENTS:**
Desoldering station ST 902
Desoldering top
Finger switch
Tube holder
Stand
Operating manual
- Technical data:**
 Operating voltage: primary AC 230 V / 50 Hz
- | | |
|-------------------|-----------------|
| Power: | max. 5 W |
| Fuse: | 0,08 A time lag |
| Vacuum: | max. 0,6 bar |
| Airflow capacity: | max. 2,5 l/min |

Picture at the front page:

- 1 = Mains switch
- 2 = LED operating indication
- 3 = Filter retainer with air filter and connection for tube
- 4 = Vacuum adjustment
- 5 = Socket for finger switch
- 6 = Desoldering nozzle
- 7 = Silicon tin container
- 8 = Felt
- 9 = Desoldering top with adapter tip
- 10 = Stand
- 11 = Finger switch
- 12 = Soldering iron
- 13 = Tube
- 14 = Tube holder