

GEV

GENIAL – EINFACH – VISIONÄR

LIGHT BOY

GEV

GENIAL – EINFACH – VISIONÄR

Gutkes GmbH
Postfach 730 308
30552 Hannover/Germany
Internet: www.gev.de
E-Mail: service@gev.de

WA 07/2008 UW



Typ:
LRL 20306
LRL 20313
LRL 20320
LRL 20337
LRL 20344

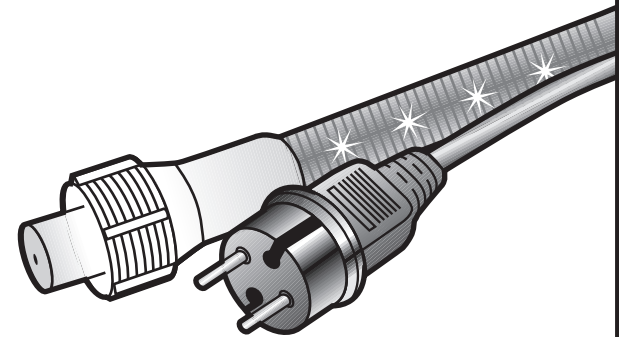

Typ:
LRL 20405
LRL 20412
LRL 20429
LRL 20436
LRL 20443

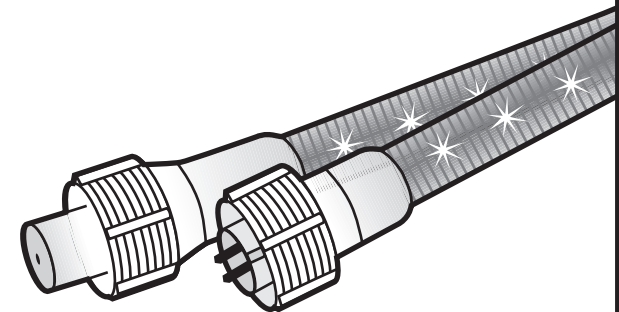

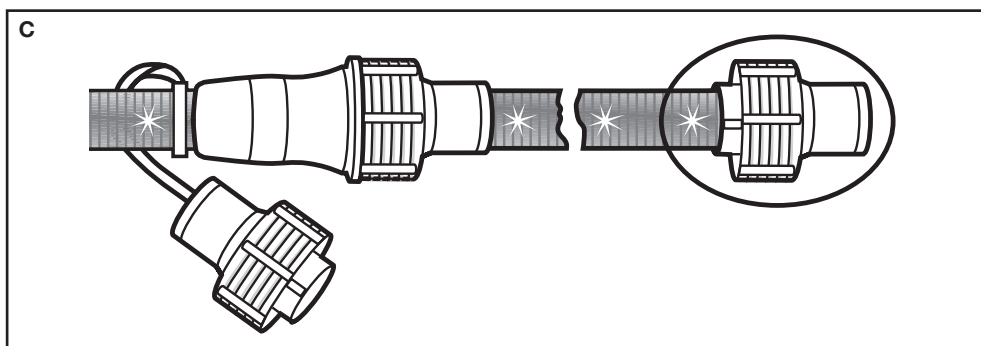
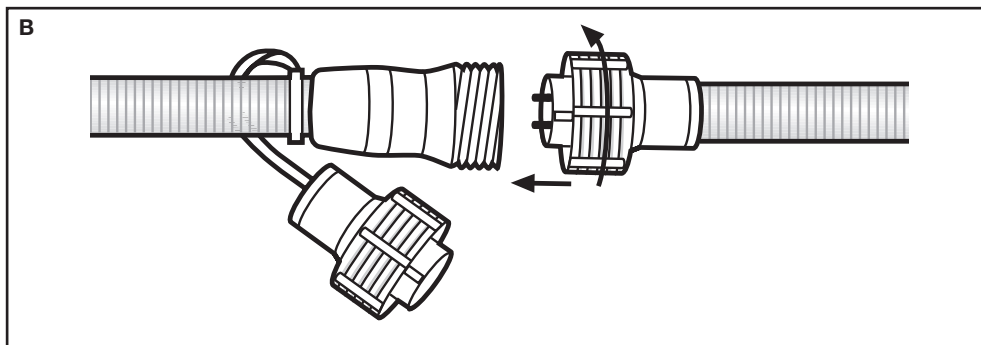
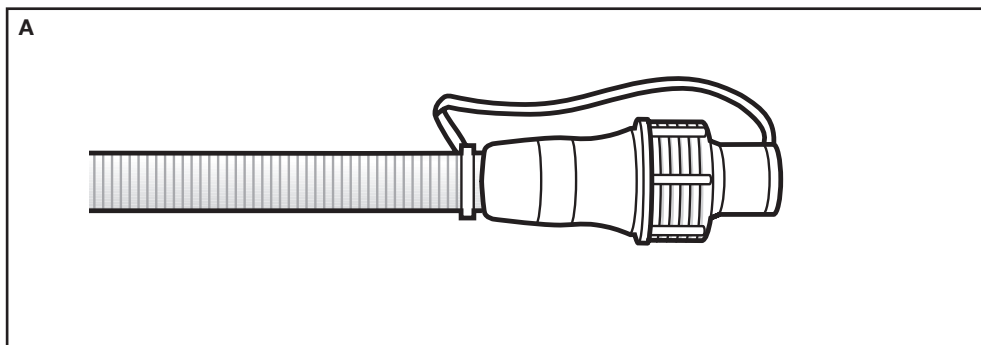
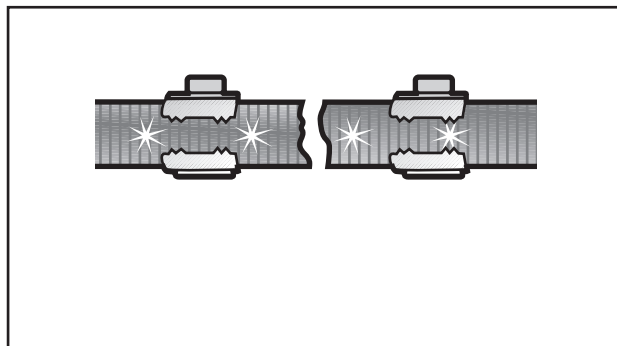
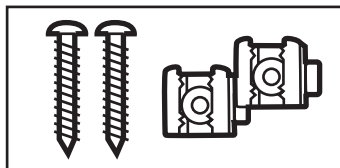

LED Lichtschlauch LRL

Sicherheitshinweise



Das Verbinden des LED-Lichtschlauches mit anderen GEV LED-Lichtschläuchen darf nur im spannungsfreien Zustand erfolgen. Überprüfen Sie, ob der LED-Lichtschlauch spannungsfrei ist!

Bei Schäden, die durch Nichtbeachtung dieser Bedienungsanleitung verursacht werden, erlischt der Garantieanspruch! Für Folgeschäden übernehmen wir keine Haftung! Bei Sach- oder Personenschäden, die durch unsachgemäße Handhabung oder Nichtbeachtung der Sicherheitshinweise verursacht werden, übernehmen wir keine Haftung. In solchen Fällen erlischt jeder Garantieanspruch. Aus Sicherheits- und Zulassungsgründen dürfen nur GEV LED-Lichtschlauch Systemteile verwendet werden. Die Verwendung von Komponenten von Dritt-Anbietern ist nicht gestattet.

1. Nicht anschließen, solange sich der LED-Lichtschlauch in der Verpackung befindet (**Abb.a!**)
2. Verlegung/Installation darf nur im spannungsfreien Zustand erfolgen.
3. Zur Verwendung im Freien und in Innenräumen geeignet! (**IP44**)
4. Wenn die Anschlussleitung, der Netzstecker oder ein anderer Teil des Lichtschlauches beschädigt ist, darf der Lichtschlauch nicht mehr benutzt werden. Tauschen Sie die defekten Teile gegen original GEV Systemteile aus.
5. Verwenden Sie zur Befestigung des Lichtschlauches keine spitzen oder scharfen Gegenstände!
6. Befestigen Sie den Lichtschlauch nicht auf beweglichen Gegenständen, z. B. Türen, Fenstern o. ä.!
7. Hängen oder befestigen Sie keine weiteren Gegenstände an den Lichtschlauch.
8. Achten Sie unbedingt darauf, dass die Netzanschlussleitung keiner mechanischen Belastung (z. B. Zug) ausgesetzt wird!
9. Beachten Sie den minimalen Biegeradius von 13 cm, d. h., wenn Sie einen Kreis biegen, darf der Durchmesser nicht kleiner als 26 cm sein!

Technische Daten

Spannungsversorgung
 Leistungsaufnahme rot, gelb
 Leistungsaufnahme weiß, blau, mehrfarbig
 LED Abstand
 Maximale Länge
 Schutzart
 Schutzklasse
 Prüfzeichen

230 V ~
 ca. 12 W/6,60 m
 ca. 20 W/6,00 m
 ca. 2,77 cm
 66 m
 IP 44
 II
 TÜV SÜD/GS

Technische und optische Änderungen ohne Ankündigung vorbehalten.

Gutkes GmbH
 Postfach 730 308 Fax: +49 (0)511 / 958 58 05
 30552 Hannover Internet: www.gev.de
 Deutschland E-Mail: service@gev.de

Erweiterung

Jeder GEV LED-Lichtschlauch ist am Endpunkt mit einer Buchse inklusive Endkappe versehen (**Abb. A**). Entfernen Sie die Endkappe und stecken den Stecker (mit Pins) (**Abb. B**) des Verlängerungs-Sets in die Buchse des zu verlängernden LED-Lichtschlauches und verschrauben beides sorgfältig. Achten Sie darauf, dass der jeweiligen Endpunkt mit einer Endkappe versehen ist (**Abb. C**). Es ist möglich, beliebige anders farbige GEV LED-Lichtschläuche (Typ LRL) miteinander zu kombinieren. Andere Lichtschläuche sind nicht zulässig!



Aus technischen Gründen können gleichfarbige LEDs, je nach Produktionsdatum, farblich leicht variieren. Dieses stellt keinen Mangel im Sinne der Gewährleistung dar.

Funktionstest

Nachdem alle LED-Lichtschlauch-Segmente miteinander verbunden, die Netzanschlussleitung und die Endkappe verschraubt sind, muss das gesamte LED-Lichtschlauch-Set auf Funktion geprüft werden. Stecken Sie den Stecker in eine Steckdose. Wenn alle Segmente leuchten ist das LED-Lichtschlauch-Set in Ordnung und kann nach Trennen der Spannungszufuhr verlegt werden.

Sollte ein Segment nicht funktionieren, so ist die jeweilige Übergangsstelle zu prüfen.

- Stecker und Buchse richtig miteinander verbunden?
- Stift in Stecker beschädigt? >>> LED-Lichtschlauch Segment austauschen.

LED rope light LRL

Safety information



The LED rope light may only be connected to other GEV LED rope lights if it is disconnected from the power supply. Check to ensure that the LED rope light is volt-free!

All warranty claims will be null and void in the event of any damage or loss caused by failure to observe these operating instructions. We accept no liability for any consequential losses or damage. We accept no liability for any personal injury or material damage caused by improper use or by failure to observe the safety information. In such cases all warranty claims will be null and void. For reasons of safety and CE approval, only GEV LED rope light system parts may be used. The use of components from third party suppliers is not permitted

1. Do not connect when the rope light is in the package (**fig. a**).
2. Only lay/install when disconnected from the power supply.
3. Suitable for outdoor and indoor use! (**IP44**)
4. If the connection cable, the mains plug or any other part of the rope light is damaged, the rope light may no longer be used. Exchange the defect parts for original GEV system parts.
5. Do not use sharp or pointed objects to secure the light.
6. Do not secure the rope light to moving objects such as doors, windows, etc.
7. Do not hang or secure any further objects to the rope light.
8. It is essential to ensure that the mains cable is not subject to mechanical strain (i.e. pulling).
9. Ensure that the minimum bending radius of 13 cm is observed, i.e. if you bend the rope light into a circle, the diameter must not be smaller than 26 cm.

Technical data

Power supply
Power consumption red, yellow
Power consumption white, blue, multi-coloured
LED distance
Maximum length
Protection type
Protection class
Test symbol

230 V ~
approx. 12 W/6.60 m
approx. 20 W/6.00 m
approx. 2.77 cm
66 m
IP 44
II
TÜV SÜD/GS

We reserve the right to make technical and visual modifications without prior notice.

Gutkes GmbH

Postfach 730 308 Fax: +49 (0)511 / 958 58 05
30552 Hannover Internet: www.gev.de
Germany E-Mail: service@gev.de

Extension

Every GEV LED rope light is fitted with a plug socket and an end cap at the end (**fig. A**). Remove the end cap and insert the plug socket (**fig. B**) of the extension set into the female socket of the LED rope light to be extended and carefully screw these together. Ensure that each end point is fitted with an end cap (**fig. C**). You can combine GEV LED rope lights type LRL of any colour. Other rope lights are not permitted.



For technical reasons, same-colour LEDs may not be exactly the same colour, depending on the date of production. This does not constitute a product fault and is not covered by the guarantee.

Operating test

When all LED rope light segments are connected, the mains connection cable and the end cap are screwed in place, check the entire LED rope light set to ensure it is working properly. Insert the plug into the mains socket. If all segments light up, the LED rope light set is working properly and can be laid once disconnected from the power supply.

If one segment does not work, check the interface at that point.

- Are the plug and the plug socket properly connected?
- Is the pin in the plug damaged? >>>
Replace LED rope light segment.

Guirlande lumineuse à DEL LRL

Consignes de sécurité



La connexion de la guirlande lumineuse à DEL avec d'autres guirlandes lumineuses à DEL GEV doit se faire hors de tension. Vérifiez que la guirlande lumineuse à DEL soit bien hors de tension !

Tout recours en garantie est annulé en cas d'endommagements résultant de la non observation de ce mode d'emploi ! Nous déclinons toute responsabilité pour les dommages consécutifs ! Nous déclinons toute responsabilité pour les dommages matériels ou corporels résultant d'une manipulation inappropriée ou de la non observation des consignes de sécurité. Dans ces cas-là, tout recours en garantie est annulé. Pour des raisons de sécurité et d'homologation, seuls peuvent être utilisés des composants de systèmes pour guirlande lumineuse à DEL GEV. L'utilisation de composants d'autres fournisseurs est prohibée.

1. Ne pas raccorder tant que la guirlande lumineuse se trouve dans l'emballage (**fig. a**) !
2. La disposition/l'installation doit être exclusivement réalisée hors de tension.
3. Utilisable à l'air libre ou dans les locaux intérieurs ! (**IP44**)
4. En cas d'endommagement du cordon d'alimentation, de la prise de courant ou d'un autre composant de la guirlande lumineuse, ce dernier ne doit plus être utilisé. Remplacez les composants défectueux par des composants de système GEV d'origine.
5. N'utilisez pas d'objet pointus ou tranchants pour fixer la guirlande lumineuse !
6. Ne fixez pas la guirlande lumineuse sur des objets amovibles, p. ex. portes, fenêtres ou si mulaire !
7. N'accrochez ou ne fixez pas d'autres objets à la guirlande lumineuse.
8. Veillez impérativement à ce que le cordon d'alimentation électrique ne soit soumis à aucune contrainte mécanique (p. ex. traction) !
9. Respectez le rayon de courbure minimum de 13 centimètres, ceci signifie que si vous formez un cercle, le diamètre ne doit pas être inférieur à 26 centimètres !

Caractéristiques techniques

Tension de service
Puissance absorbée rouge, jaune
Puissance absorbée blanche, bleue, multicolore
Intervalle entre DEL
Longueur maxi
Type de protection
Catégorie de protection
Label de contrôle

Tous droits de modification technique ou optique sans préavis réservés.

Gutkes GmbH

Postfach 730 308 Fax: +49 (0)511 / 958 58 05
30552 Hannover Internet: www.gev.de
Allemagne E-Mail: service@gev.de

Extension

Chaque guirlande lumineuse à DEL GEV est équipée à son embout d'une douille avec un capuchon (**fig. A**). Ôtez les capuchons et insérez la fiche (avec contacts) (**fig. B**) du kit d'extension dans la douille de la guirlande lumineuse à DEL que vous souhaitez prolonger, puis visser soigneusement les deux éléments. Veillez à ce que l'embout libre respectif soit revêtu d'un capuchon (**fig. C**).

Vous pouvez combiner à volonté plusieurs guirlandes lumineuses à DEL GEV de couleurs différentes (Typ LRL).



Pour des raisons techniques, des LED de même couleur peuvent afficher, selon leur date de fabrication, des nuances différentes.

Il ne s'agit en aucun cas d'un défaut entrant dans le cadre de la garantie.

Test de fonctionnement

Après avoir raccordé tous les segments de la guirlande lumineuse à DEL et vissé le cordon d'alimentation électrique et les capuchons d'embout, vous devez impérativement vérifier le bon fonctionnement du kit complet de la guirlande lumineuse à DEL. Insérez la fiche dans une prise de courant. Si tous les segments s'allument, la guirlande lumineuse à DEL est en bon état et peut être disposée après avoir coupé l'alimentation électrique.

Si un segment ne fonctionne pas, il convient de vérifier la liaison correspondante.

- La fiche et la douille sont-elles bien reliées l'une à l'autre ?
- Contact endommagé dans la fiche ? >>>
Remplacer le segment de guirlande lumineuse à DEL.

LED lichtslang LRL

Veiligheidskennisgeving



Sluit de LED lichtslang enkel aan andere GEV LED lichtslangen aan als deze spanningsvrij zijn. Controleer of de LED lichtslang spanningsvrij is!

Bij schade als gevolg van het niet naleven van deze bedieningshandleiding vervalt de aanspraak op vrijwaring! Wij accepteren geen aansprakelijkheid voor materiële schade of lichamelijk letsel als gevolg van ondeskundig gebruik of het niet naleven van deze veiligheidskennisgeving. In deze gevallen vervalt de aanspraak op vrijwaring. Omwille van veiligheids- en keuringseisen mogen enkel GEV LED lichtslang-systeemonderdelen worden gebruikt. Het is niet toegestaan componenten van vreemde aanbieders te gebruiken.

1. Niet aansluiten zolang de lichtslang nog verpakt is (**fig. a**)!
2. Plaatsing/installatie mag enkel in spanningsvrije toestand gebeuren.
3. Geschikt voor gebruik buitens- en binnenshuis! (**IP44**)
4. Is de aansluitsnoer, de netstekker of een ander deel van de lichtslang beschadigd, mag de lichtslang niet meer gebruikt worden. Vervang de defecte delen door originele GEV systeemonderdelen.
5. Gebruik bij het bevestigen van de lichtslang geen puntige of scherpe voorwerpen!
6. Bevestig de lichtslang niet op beweegbare voorwerpen, bijv. deuren, vensters of dergelijke!
7. Hang of bevestig geen andere voorwerpen aan de lichtslang!
8. Vermijd bij de netaansluiting vooral mechanische belasting (bijv. trekspanning)!
9. Let op de minimale buigradius van 13 centimeter, d.w.z. buigt u een ring, mag de diameter niet kleiner dan 26 centimeter zijn!

Technische gegevens

Stroomvoorziening	230 V ~
Opgenomen vermogen rood, geel	ca. 12 W/6,60 m
Opgenomen vermogen wit, blauw, meerkleurig	ca. 20 W/6,00 m
LED afstand	ca. 2,77 cm
Maximale lengte	66 m
Schakelvermogen	IP 44
Isolatieklasse	II
Keurmerk	TÜV SÜD/GS

Onder voorbehoud van technische wijzigingen zonder voorafgaande kennisgeving

Gutkes GmbH

Postfach 730 308 Fax: +49 (0)511 / 958 58 05
30552 Hannover Internet: www.gev.de
Duitsland E-Mail: service@gev.de

Uitbreiding

Iedere GEV LED lichtslang eindigt op een aansluitbus met eindkapje (**fig. A**). Verwijder het eindkapje en steek de stekker (met pinnen) (**fig. B**) van de verlengset in de aansluitbus van de LED lichtslang die u wenst te verlengen en schroef beide zorgvuldig aan elkaar. Zorg ervoor dat op ieder uiteinde een eindkapje steekt (**fig. C**). U kunt GEV LED lichtslangen van om het even welke kleur met elkaar te combineren (Typ LRL).



Om technische redenen kunnen LED's van dezelfde kleur, afhankelijk van de productiedatum, in kleur variëren.

Dit duidt niet op een defect in de zin van de garantie.

Functietest

Hebt u alle LED lichtslangsegmenten verbonden en de netaansluiting en de eindkapsjes vastgeschroefd, moet u de functie van de LED lichtslangset in zijn geheel testen. Steek de stekker in het stopcontact. Branden alle segmenten, is de LED lichtslangset in orde. Zet nu de voedingsspanning af om de set te plaatsen.

Functioneert een segment niet, controleer dan de bijhorende overgangspunt.

- Zijn stekker en aansluitbus correct verbonden?
- Is de pin in de stekker beschadigd? >>> Vervang het LED lichtslangsegment.

Tubo luminoso a LED LRL

Indicazioni di sicurezza



Il collegamento del tubo luminoso a LED con altri tubi luminosi a LED GEV potrà avere luogo solo in assenza di tensione. Verificare che il tubo luminoso a LED sia privo di tensione.

La garanzia decade in caso di danni dovuti alla mancata osservanza delle presenti istruzioni per l'uso! Non ci assumiamo alcuna responsabilità per danni consequenziali! Non ci assumiamo alcuna responsabilità in caso di danni a cose o a persone causati da un utilizzo inadeguato o dalla mancata osservanza delle indicazioni di sicurezza. In tali casi qualunque garanzia decade. Per motivi di sicurezza e di omologazione, è possibile impiegare solo i componenti del sistema per tubo luminoso a LED GEV. Non è consentito l'impegno di componenti prodotti da terzi.

1. Non collegare il tubo luminoso mentre questo si trova ancora nella sua confezione (**Fig. a**).
2. Eseguire la posa/installazione solo in assenza di tensione.
3. Adatto all'uso sia all'aperto che in interni! (**IP44**)
4. Qualora il cavo di collegamento, il connettore di alimentazione o un altro componente del tubo luminoso sia danneggiato, non usare più il tubo stesso. Sostituire i pezzi difettosi con componenti di sistema originali GEV.
5. Per il fissaggio del tubo luminoso non adoperare oggetti taglienti né appuntiti!
6. Non fissare il tubo luminoso su oggetti mobili quali porte, finestre o simili!
7. Non appendere né fissare altri oggetti al tubo luminoso.
8. Prestare la massima attenzione al fatto che il connettore di alimentazione non venga sottoposto ad alcun sovraccarico meccanico (trazione)!
9. Rispettare il raggio minimo di piegatura di 13 centimetri, vale a dire che se si forma un anello, il suo diametro non potrà essere inferiore a 26 centimetri!

Dati tecnici

Tensione di alimentazione	230 V ~
Potenza assorbita rosso, giallo	circa 12 W/6,60 m
Potenza assorbita bianco, azzurro, più colori	circa 20 W/6,00 m
Distanza dei LED	circa 2,77 cm
Lunghezza massima	66 m
Grado di protezione	IP 44
Classe di protezione	II
Marchio di qualità	TÜV SÜD/GS

La ditta si riserva il diritto di apportare variazioni tecniche ed estetiche senza preavviso.

Gutkes GmbH

Postfach 730 308 Fax: +49 (0)511 / 958 58 05
30552 Hannover Internet: www.gev.de
Germania E-Mail: service@gev.de

Prolungamento

Ogni tubo luminoso a LED GEV è dotato alla propria estremità di una boccola con coperchio terminale (**Fig. A**). Rimuovere tale coperchio ed inserire il connettore con pin (**Fig. B**) del set di prolunga nella boccola del tubo luminoso a LED da allungare ed avvitarli insieme con cura. Prestare attenzione al fatto che ciascuno dei due punti terminali è dotato di coperchio (**Fig. C**). È possibile combinare insieme tubi luminosi a LED GEV di altri colori a piacere (Typ LRL).



Per motivi tecnici la tonalità dei LED dello stesso colore può variare leggermente a seconda della data di produzione.

Ciò non influisce sul funzionamento.

Test funzionale

Quando tutti i segmenti del tubo luminoso a LED sono stati collegati insieme, il cavo di alimentazione e il coperchio terminale sono stati avvitati, verificare il funzionamento dell'intero set per tubo luminoso a LED. Inserire il connettore in una presa. Se tutti i segmenti si accendono, il set per tubo luminoso a LED è funzionante e può essere posato, dopo aver scollegato l'alimentazione.

Qualora un segmento non funzioni, verificare il suo punto di passaggio dell'alimentazione

- Il connettore e la boccola sono uniti bene l'uno con l'altro?
- Vi è un qualche pin nel connettore che risulti danneggiato? >>> Sostituire il segmento del tubo luminoso a LED.

Manguera luminosa LED LRL

Instrucciones de seguridad

 La conexión de la manguera luminosa LED con otras mangueras luminosas LED de GEV sólo se puede realizar bajo un estado libre de tensión. ¡Compruebe si está la manguera luminosa LED libre de tensión!

¡En caso de daños por inobservancia de estas instrucciones de servicio, se extinguirá el derecho a la garantía! ¡No nos responsabilizamos de los daños derivados! Asimismo no nos hacemos responsables de los daños personales o bien materiales por un manejo inadecuado o bien originados por inobservancia de estas instrucciones de servicio. En tales casos se extingue cualquier derecho a la garantía. Por motivos de seguridad y de homologación sólo se podrán utilizar elementos de sistema de manguera luminosa LED de GEV. No se permite el uso de componentes de terceros fabricantes.

1. No conectar mientras que la manguera luminosa este aún en su embalaje (**Fig. a!**)
2. El tendido/instalación sólo se deberá realizar en estado libre de tensión.
3. Apto para utilizar a la intemperie y en los espacios interiores! (**IP44**)
4. Si se encuentra dañada la línea de conexión, clavija de red o cualquier otra pieza de la manguera luminosa, no se deberá volver a usar la manguera luminosa. Sustituya las piezas defectuosas por piezas de sistema GEV originales.
5. No utilice para la fijación de la manguera luminosa puntas u objetos cortantes!
6. No sujete la manguera luminosa sobre objetos móviles tales como p. ej. puertas, ventanas o similares!
7. No cuelgue o sujete ningún objeto adicional en la manguera luminosa.
8. Preste necesariamente atención de que la línea de conexión de red no este expuesta a esfuerzos mecánicos (p. ej. tracción)!
9. Tenga en cuenta un radio de curvatura mínima de 13 centímetro, es decir si realiza la curvatura de una circunferencia, el diámetro no deberá ser inferior a 26 centímetros!

Datos técnicos

Alimentación de tensión	230 V ~
Potencia de consumo rojo, amarillo	aprox. 12 W/6,60 m
Potencia de consumo blanco, azul, multicolor	aprox. 20 W/6,00 m
Distancia de LED	aprox. 2,77 cm
Longitud máxima	66 m
Tipo de protección	IP 44
Clase de protección	II
Marca de verificación	TÜV SÜD/GS

Queda reservada la realización de cambios técnicos y ópticos sin aviso previo.

Gutkes GmbH

Postfach 730 308 Fax: +49 (0)511 / 958 58 05
30552 Hannover Internet: www.gev.de
Alemania E-Mail: service@gev.de

Ampliación

Cada manguera luminosa LED de GEV va dotada en el punto final con un conector hembra inclusive caperuza final (**Fig. A**). Retire la caperuza final e inserta la clavija (con pines) (**Fig. B**) del conjunto de prolongación en el conector hembra de la manguera luminosa a prolongar y atornille ambos correctamente. Preste atención de que el punto final respectivo vaya dotado de una caperuza final (**Fig. C**).

Se puede combinar cualquiera de las mangueras luminosas LED de GEV de otro colore entre sí (Typ LRL).



Por motivos técnicos, el tono de los LED del mismo color puede variar según la fecha de fabricación.

A efectos de garantía, esto no supone ningún defecto.

Prueba de funcionamiento

Una vez conectados todos los segmentos de manguera luminosa LED, la línea de conexión de red y atornillada la caperuza final, se ha de comprobar el conjunto de manguera luminosa de LED que funcione correctamente. Inserte la clavija en una base de enchufe. Si se iluminan todos los segmentos, es indicio de que el conjunto de manguera luminosa de LED está correctamente y puede ser tendida una vez separada de la alimentación de tensión.

Si un segmento no funciona, se ha de comprobar el punto de paso correspondiente.

- Esta la clavija y el conector hembra unidos correctamente entre sí?
- Esta dañado el pin en la clavija? >>> Reemplazar el segmento de manguera luminosa de LED.

LED-ljusslang LRL

Säkerhetsanvisningar

 Anslutning av LED-ljusslangen till andra GEV LED-ljusslangar får endast göras när spänningen är fränkopplad. Kontrollera att LED-ljusslangen är spänningslös!

Om skador orsakas av att denna bruksanvisning inte följs upphör garantin att gälla! För följskador övertar vi inget ansvar! Vid sak- och personskador, som orsakas av felaktigt handhavande eller att säkerhetsinformationen inte beaktas, övertar vi inget ansvar. I sådana fall upphör rätten till alla garantianspråk. Av säkerhets- och godkännandeskäl får endast GEV LED-ljusslang systemdelar användas. De är inte tillåtet att använda komponenter från främmande tillverkare.

1. Anslut inte så länge ljusslangen är kvar i förpackningen (**fig. a!**)
2. Dragning/installation får endast göras i spänningsfritt tillstånd.
3. Kan användas utom- och inomhus! (**IP44**)
4. Om anslutningsledningen, nätstickproppen eller en annan del av ljusslangen är skadad får ljusslangen inte användas. Byt ut de defekta delarna mot original GEV systemdelar.
5. Använd inte spetsiga eller skarpa föremål för att fästa ljusslangen!
6. Fäst inte ljusslangen i rörliga föremål som t.ex. dörrar, fönster eller liknande!
7. Häng eller fäst inte andra föremål på ljusslangen.
8. Se absolut till att nätanslutningsledningen inte påverkas av någon mekanisk belastning (t.ex. att den är dragen)!
9. Beakta den minsta böjningsradien 13 centimeter, dvs. om du böjer en cirkel får diametern inte vara mindre än 26 centimeter!

Tekniska data

Spänningsmatning	230 V ~
Effekt röd, gul	ca 12 W/6,60 m
Effekt vit, blå, flera färger	ca 20 W/6,00 m
LED avstånd	ca 2,77 cm
Maximal längd	66 m
Kapslingsklass	IP 44
Skyddsklass	II
Märkning	TÜV SÜD/GS

Vi förbehåller oss rätten till tekniska och optiska ändringar utan föregående meddelande.

Gutkes GmbH

Postfach 730 308 Fax: +49 (0)511 / 958 58 05
30552 Hannover Internet: www.gev.de
Tyskland E-Mail: service@gev.de

Utökning

Varje GEV LED-ljusslang är i änden försedd med ett uttag inklusive ändkåpa (**fig. A**). Ta bort ändkåpan och stick in förlängningssatsens stickpropp (med stift) (**fig. B**) i uttaget på den LED-ljusslang som ska förlängas och skruva samman noggrant. Se till att ändpunkten är försedd med en ändkåpa (**fig. C**). Det är möjligt att kombinera GEV LED-ljusslangar med valfri färg (Typ LRL).



På grund av tekniska orsaker kan färgvariationer hos lysdioder av samma färg uppträda beroende på när de tillverkades.

Detta är inget fel som omfattas av garantin.

Funktionstest

När alla LED-ljusslang segment är sammankopplade, nätanslutningsledningen och ändkåpan är påskruvade måste hela LED-ljusslang-setets funktion kontrolleras. Sätt in stickproppen i ett eluttag. Om alla segment lyser är LED-ljusslang-setet OK och kan installeras efter att spänningen har kopplats från.

Om ett segment inte fungerar ska kopplingsstället kontrolleras.

- Är stickpropp och uttag korrekt anslutna till varandra?
- Stift i stickpropp skadat? >>> Byt LED-ljusslang segment.

LED-lysslange LRL

Sikkerhedsanvisninger

 Sammenkobling af LED-lysslangen med andre GEV LED-lysslanger må kun gennemføres i en spændingsfri tilstand. Ved skader som opstår, fordi der intet tages hensyn til betjeningsvejledningen, bortfalder garantikravene! Vi overtager ikke ansvar for følgeskader! Vi overtager intet ansvar for person- eller materialskader, som opstår på grund af en uhenigtsmæssig brug eller en tilsidesættelse af sikkerhedshenvisningerne. I et sådan tilfælde bortfalder alle garantikrav. Af sikkerheds- og godkendelsesgrunde må der kun anvendes GEV LED-lysslangesystemkomponenter. Det er ikke tilladt at anvende komponenter fra andre tilbydere.

1. Lysslangen må ikke sammenkobles så længe den er i emballagen (**Fig. a**)!
2. Sammenkobling / installering må kun gennemføres i en spændingsfri tilstand.
3. Egnede til indendørs og udendørs brug! (**IP44**)
4. Hvis ledningen, netstikket eller andre komponenter af lysslangen har skader, må lysslangen ikke lægges bruges. Udskift defekte komponenter med originale GEV systemkomponenter.
5. Til montering af lysslangen må der ikke anvendes spidse eller skarpe genstande!
6. Lysslangen må ikke monteres på bevægelige genstande, som f.eks. døre, vinduer eller lignende!
7. Der må ikke hænges eller monteres yderligere genstande på lysslangen.
8. Der skal tages højde for at netledningen ikke udsættes for mekaniske belastninger (f.eks. træk)!
9. Hold øje med den minimale bøjeradius på 13 centimeter, dvs. hvis du bøjer en cirkel må diamteren ikke være mindre end 26 centimeter!

Tekniske data

Spændingstilførsel	230 V ~
Tilført effekt rød, gul	ca. 12 W/6,60 m
Tilført effekt hvid, blå, flerfarvet	ca. 20 W/6,00 m
LED afstand	ca. 2,77 cm
Maksimal længde	66 m
Kapslingsklasse	IP 44
Beskyttelsesklasse	II
Kontrolmærke	TÜV SÜD/GS

Tekniske og optiske ændringer er forbeholdt uden bekendtgørelse.

Gutkes GmbH

Postfach 730 308 Fax: +49 (0)511 / 958 58 05
30552 Hannover Internet: www.gev.de
Tyskland E-Mail: service@gev.de

Forlængelse

Slutpunkterne af hver GEV LED-lysslange er udstyret med en bøsning inklusive dæksel (**fig. A**). Fjern dækslet og sæt stikket (med stikben) (**fig. B**) af udvidelsessættet ind i bøsningen af den LED-lysslange som skal ekspanderes og skru dem omhyggeligt sammen. Hold øje med at det pågældende slutpunkt forsynes med et dæksel (**Fig. C**). Det er muligt at kombinere GEV LED-lysslanger med andre fraver efter frit valg (Typ LRL).



Af tekniske årsager kan farven på tilsvarende LED'er variere med produktionsstidspunktet. Der er ikke tale om en mangel i garantimæssig forstand.

Funktionstest

Efter alle LED-lysslange segmenter blev samlet og netledningen og dækslerne blev skruet på, skal hele LED-lysslange sættet kontrolleres med hensyn til funktion. Sæt stikket i en stikdåse. Hvis alle segmenter lyser er LED-lysslange sættet i orden og kan installeres efter spændingen blev afbrudt.

Hvis et segment ikke fungerer, skal det pågældende overgangssted kontrolleres.

- Er stik og bøsning opkoblet korrekt?
- Har stikbenet i stikket skader? >>> Udskift LED-lysslange segmentet.

Ledivalokaapeli LRL

Turvaohjeet

 Ledivalokaapelien saa liittää toiseen GEV-ledivalokaapeleihin vain silloin, kun kaapeleihin ei ole kytketty jännitettä. Tarkista, että ledivalokaapeli on irrotettu verkkovirrasta! Takuu ei kata vaurioita tai vahinkoja, jotka johtuvat näiden käyttöohjeiden noudattamatta jättämisestä. Valmistaja ei myöskään vastaa mistään seurannaisvahingoista. Valmistaja ei vastaa materiaali- tai henkilövahingoista, jotka johtuvat virheellisestä käytöstä tai turvaohjeiden noudattamatta jättämisestä. Myöskään laitteen takuu ei kata tällaisia tapauksia. Turvamääräykset ja -ohjeet vaativat, että valokaapelin jatkamiseen saa käyttää vain GEV-ledivalokaapelijärjestelmän osia). Muiden valmistajien osia ei saa käyttää.

1. Valokaapelia ei saa liittää sähköverkkoon ennen kuin se on otettu pois pakkauksestaan (**kuva a**).
2. Valokaapelin siirtämistä ja asennusta varten valokaapelin tulee olla irrotettu verkkovirrasta.
3. Valokaapeli on tarkoitettu sisä- ja ulko käyttöön! (**IP44**)
4. Jos liitäntäjohto, pistoke tai jokin muu valokaapelijärjestelmän osa on vaurioitunut, valokaapelia ei saa käyttää! Vaihda vaurioituneet osat uusiin alkuperäisiin GEV-osiin.
5. Älä käytä valokaapelin kiinnittämiseen teräviä esineitä.
6. Älä kiinnitä valokaapelia liikkuviin esineisiin, kuten oviin, ikkunoihin tai vastaaviin.
7. Valokaapeleihin ei saa ripustaa mitään esineitä tai tavaroita.
8. Varo erityisesti, ettei liitäntäjohtoon kohdistu mitään mekaanista kuormitusta (esim. ettei se ole liian tiukalla!)
9. Huomaa valokaapelin minimi taivutussäde 13 cm, eli kun kaapelia taivutetaan kerälle, kerän läpimitta ei saa olla pienempi kuin 26 cm!

Tekniset tiedot

Jännitelähde	230 V ~
Liitäntäteho, punainen, keltainen	n. 12 W/6,60 m
Liitäntäteho, valkoinen, sininen, monivärinen	n. 20 W/6,00 m
ledien etäisyys	n. 2,77 cm
Maksimipituus	66 m
Suojaluokka	IP 44
Suojausluokka	II
Tarkastusmerkki	TÜV SÜD/GS

Pidätämme oikeuden teknisiin ja ulkonäöllisiin muutoksiin niistä erikseen ilmoittamatta

Gutkes GmbH

Postfach 730 308 Fax: +49 (0)511 / 958 58 05
30552 Hannover Internet: www.gev.de
Saksa E-Mail: service@gev.de

Jatkaminen

Kaikkien GEV-ledivalokaapeleiden päähän on sijoitettu suojatulpalla varustettu liitäntäkappale (**kuva A**). Irrota suojakansi ja liitä valokaapelin jatko-osan liitinpistoke (**kuva B**) jatkettavan ledivalokaapelin liitäntäkappaleeseen ja kiristä kiertämällä. Huomaa, että liitäntäkappaleet on varustettu suojatulpin, katso (**kuva C**). Voit yhdistää toisiinsa myös erivärisiä valokaapeleita (Typ LRL).



Teknisistä syistä samanvärisissä LEDeissä voi esiintyä väri vaihtelua tuotantopäivästä riippuen.

Kyseessä ei ole takuun piiriin luettava vika.

Toimintatarkastus

Tarkasta valokaapelilyhdistelmän toiminta, kun kaikki valokaapeliosat on yhdistetty toisiinsa ja verkkoliitäntäjohto sekä suojatulppa on asennettu kiertämällä paikalleen. Kytke verkkopistoke pistorasiaan. Kun kaikkiin kaapeliosiin syttyy valo, ledikaapeli on yhdistetty oikein. Kaapelin siirtämistä varten se on irrotettava verkkovirrasta.

Jos johonkin kaapeliosaan ei syty valoa, tarkista sen kytkentä.

- Onko pistoke ja liitäntäkappale liitetty oikein yhteen?
- Onko pistokkeen pinni vaurioitunut? >>> Vaihda rikkiäinen ledivalokaapeliosia.

Светодиодный световой шланг LRL

Указания по технике безопасности



Соединение светодиодных световых шлангов с другими световыми шлангами GEV разрешается выполнять только при отключенном напряжении. Проверьте, действительно ли на светодиодном световом шланге отсутствует напряжение! По ущербу, возникшему из-за несоблюдения данного руководства по эксплуатации, гарантийная претензия не действует! Мы не несем никакой ответственности за косвенный ущерб! Мы не несем никакой ответственности за травмирование людей или нанесение ущерба имуществу, возникшие из-за ненадлежащего обращения или из-за несоблюдения указаний по технике безопасности. В этих случаях любые гарантийные претензии не действуют. По причинам безопасности и допуска разрешается использовать только системные элементы светодиодных световых шлангов GEV. Использование компонентов других поставщиков запрещается.

1. Не подключайте световой шланг, пока он находится в упаковке (**рис. а**)!
2. Прокладку и монтаж разрешается выполнять только при отключенном напряжении.
3. Подходит для использования как на открытом воздухе, так и в помещениях (**IP44**).
4. Если кабель подключения, сетевая вилка или какой-либо другой элемент светового шланга поврежден, то световой шланг использовать запрещается. Замените неисправные элементы на фирменные системные элементы GEV.
5. Для закрепления светового шланга запрещается использовать предметы с острыми концами или кромками!
6. Запрещается закреплять световой шланг на подвижных предметах, таких как двери, окна и т.п.

Технические данные

Электропитание	230 В ~
Потребляемая мощность: красный, желтый	около 12 Вт/6,60 м
Потребляемая мощность: белый, синий, многоцветный	около 20 Вт/6,00 м
Расстояние между светодиодами	около 2,77 см
Максимальная длина	66 м
Вид защиты	IP 44
Класс защиты	II
Знак технического контроля	TÜV SÜD/GS

Возможны технические и оптические изменения без их предварительного объявления.

Gutkes GmbH

Postfach 730 308 Fax: +49 (0)511 / 958 58 05
30552 Hannover Internet: www.gev.de
Германия E-Mail: service@gev.de

7. Запрещается подвешивать или закреплять на световом шланге другие предметы.
8. Обязательно обратите внимание на то, чтобы на сетевой кабель не действовала механическая нагрузка (например, натяжение)!
9. Соблюдайте минимальный радиус изгиба, равный 13 см, т.е. диаметр образуемой окружности должен быть не менее 26 см!

Нарачивание

На конце каждого светодиодного светового шланга GEV имеется гнездо с крышкой (**рис. А**). Снимите крышку и вставьте разъем со штырьковыми выводами (**рис. В**) в гнездо удлиняемого светового шланга и тщательно свинтите их. Обратите внимание на то, чтобы соответствующий конец имел крышку (**рис. С**). Можно комбинировать друг с другом любые другие цветные светодиодные световые шланги GEV (Typ LRL).



По техн. соображ-м светодиоды одинак. цвета могут неск- ко отлич-ся в завис-ти от даты изгот-я. Это не влияет на предоставление гарантии.

Проверка функционирования

После того как все сегменты светодиодного светового шланга соединены друг с другом, кабель подключения к сети и крышка свинчены, необходимо проверить весь комплект светового шланга на функционирование. Вставьте вилку в розетку. Если все сегменты светятся, то комплект светодиодного светового шланга в порядке и его можно проложить после отключения электропитания.

Если какой-либо сегмент не работает, то надо проверить соответствующий переход.
— Разъем и гнездо соединены друг с другом правильно?
— Не поврежден ли штифт в вилке? >>>
Замените сегмент светодиодного светового шланга.

Σωλήνας φώτων LED LRL

Οδηγίες ασφαλείας



Η σύνδεση του σωλήνα φώτων LED με άλλους σωλήνες φώτων LED της GEV επιτρέπεται να εκτελείται μόνο όταν δεν ασκείται τάση. Ελέγξτε ότι δεν ασκείται τάση στον σωλήνα φώτων LED!

Σε περίπτωση ζημιών που προκαλούνται από τη μη τήρηση αυτού του βιβλίου οδηγιών παύει η αξίωση εγγύησης! Για επακόλουθες ζημιές δεν αναλαμβάνουμε καμία ευθύνη! Σε περίπτωση υλικών ζημιών ή τραυματισμών που προκαλούνται από ακατάλληλους χειρισμούς ή τη μη τήρηση των οδηγιών ασφαλείας, δεν αναλαμβάνουμε καμία ευθύνη. Σε τέτοιες περιπτώσεις παύει κάθε αξίωση εγγύησης. Για λόγους ασφαλείας και πιστοποίησης επιτρέπεται μόνο η χρήση εξαρτημάτων του συστήματος σωλήνα φώτων LED της GEV. Δεν επιτρέπεται η χρήση εξαρτημάτων από τρίτους κατασκευαστές.

1. Δεν επιτρέπεται η σύνδεση, όσο ο σωλήνας φώτων βρίσκεται μέσα στη συσκευασία (**Εικ. α**)!
2. Η διάταξη/εγκατάσταση επιτρέπεται να εκτελείται μόνο όταν δεν ασκείται τάση.
3. Ενδείκνυται για χρήση σε εξωτερικούς και εσωτερικούς χώρους! (**IP44**)
4. Σε περίπτωση ζημιών του καλωδίου σύνδεσης, του φως δικτύου ή άλλου εξαρτήματος του σωλήνα φώτων, δεν επιτρέπεται πλέον η χρήση του σωλήνα φώτων. Αντικαταστήστε τα χαλασμένα εξαρτήματα με γνήσια εξαρτήματα συστήματος της GEV.
5. Για τη στερέωση του σωλήνα φώτων, μην χρησιμοποιείτε μυτερά ή αιχμηρά αντικείμενα!
6. Μην στερεώνετε τον σωλήνα φώτων σε κινούμενα αντικείμενα, π.χ. πόρτες, παράθυρα και παρόμοια μέρη!
7. Μην κρεμάτε και μην στερεώνετε άλλα αντικείμενα στον σωλήνα φώτων.
8. Να προσέχετε οπωσδήποτε να μην εκτίθεται το καλώδιο σύνδεσης δικτύου σε μηχανική επιβάρυνση (π.χ. έλξη)!
9. Προσέξτε την ελάχιστη ακτίνα κάμψης των 13 εκατοστών, δηλ. αν κάμψετε τον σωλήνα σε κύκλο, η διάμετρος δεν επιτρέπεται να είναι μικρότερη από 26 εκατοστά!

Τεχνικά στοιχεία

Τροφοδοσία τάσης	230 V ~
Λήψη ισχύος, κόκκινο, κίτρινο	Περ. 12 W/6,60 м
Λήψη ισχύος λευκό, μπλε, πολλά χρώματα	Περ. 20 W/6,00 м
Απόσταση LED	Περ. 2,77 cm
Μέγιστο μήκος	66 м
Τύπος προστασίας	IP 44
Κατηγορία προστασίας	II
Σήμα ελέγχου	TÜV SÜD/GS

Με την επιφύλαξη του δικαιώματος τεχνικών και οπτικών αλλαγών χωρίς ειδοποίηση

Gutkes GmbH

Postfach 730 308 Fax: +49 (0)511 / 958 58 05
30552 Hannover Internet: www.gev.de
Γερμανία E-Mail: service@gev.de

Επέκταση

Όλοι οι σωλήνες φώτων LED της GEV διαθέτουν στο τελικό σημείο μια υποδοχή με τελικό καπάκι (**Εικ. Α**). Απομακρύνετε το τελικό καπάκι και εισαγάγετε το φως (με Pin) (**Εικ. Β**) του σετ επέκτασης στην υποδοχή του σωλήνα φώτων LED που θα επιμηκυνθεί και βιδώστε προσεκτικά. Προσέξτε να υπάρχει ένα τελικό καπάκι σε κάθε τελικό σημείο (**Εικ. С**). Υπάρχει η δυνατότητα ελεύθερου συνδυασμού σωλήνων φώτων LED της GEV διαφορετικού χρωματισμού (Typ LRL).



Για τεχνικούς λόγους ενδέχεται η απόχρωση των φωτοβιδιών ίδιου χρώματος να διαφέρει ανάλογα με την ημερομηνία παραγωγής. Το γεγονός αυτό δεν αποτελεί ελάττωμα όπως ορίζεται στα πλαίσια της εγγύησης.

Έλεγχος λειτουργίας

Μετά τη σύνδεση όλων των στοιχείων σωλήνα φώτων LED μεταξύ τους, το βιδωμά του καλωδίου σύνδεσης δικτύου και του τελικού καπακιού, πρέπει να ελεγχθεί όλο το σετ σωλήνα φώτων LED ως προς τη λειτουργία του. Εισαγάγετε το φως σε μια πρίζα. Αν ανάψουν όλα τα στοιχεία, τότε είναι εντάξει το σετ σωλήνα φώτων LED και μπορεί να τοποθετηθεί, αφού πρώτα αποσυνδεθεί από την τροφοδοσία ρεύματος.

Εάν δεν λειτουργεί ένα στοιχείο, τότε πρέπει να ελεγχθεί το αντίστοιχο σημείο διέλευσης.

- Είναι το φως και η υποδοχή σωστά συνδεδεμένα μεταξύ τους;
- Χαλασμένη ακίδα στο φως; >>>
Αντικαταστήστε το στοιχείο του σωλήνα φώτων LED.

LED-valgusvoolik LRL

Turvajuhised

 LED-valgusvooliku ühendamine teiste GEV LED-valgusvoolikutega tohib toimuda ainult pingevabas keskkonnas. Kontrollige, kas LED-valgusvoolik on pingevaba! Kahjude korral, mis on põhjustatud antud kasutamisingi eiramisest, kaob õigus garantiile! Sellest tulenevate kahjude osas ei võta me endale mingit vastutust!

Varalise kahju või inimkahju korral, mis on tingitud mitteamajohasest käsitsemisest või turvajuhiste eiramisest, ei võta me endale mingit vastutust. Sellistel puhkudel kaob igasugune õigus garantiile. Tulenevalt tooteohutuse ja turule laskmise nõuetest tohib kasutada üksnes GEV LED-valgusvooliku süsteemi osi. Teiste pakujate komponentide kasutamine ei ole lubatud.

1. Mitte ühendada seni, kuni valgusvoolik on pakendis (**joonis a**)!
2. Ümberpaigutamine/installeerimine tohib toimuda üksnes pingevabas keskkonnas.
3. Sobib kasutamiseks välitingimustes ja siseruumides! (**IP44**)
4. Kui ühendusjuhe, võrgupistik või mõni muu valgusvooliku osa on kahjustatud, ei tohi valgusvoolikut enam kasutada. Vahetage defektsed osad GEV süsteemi originaalosade vastu välja.
5. Ärge kasutage valgusvooliku kinnitamiseks mingeid teravaotsalisi või teravaid esemeid!
6. Ärge kinnitage valgusvoolikut liikuvatele esemetele nagu näit. ustele, akendele või muule sarnasele!
7. Ärge riputage ega kinnitage valgusvoolikute mingeid muid esemeid.
8. Jälgige tingimata, et võrguühendusjuhtmele ei tekiks mingit mehhaanilist koormust (näit. tõmmet)!
9. Jälgige 13 sentimeetri minimaalset painderaadiust, s.t., et kui painutate ringi, ei tohi läbimõõt olla väiksem kui 26 sentimeetrit!

Tehnilised andmed

Toitepinge	230 V ~
Võimsustarbimine punane, kollane	ca 12 W/6,60 m
Võimsustarbimine valge, sinine, mitmevärviline	ca 20 W/6,00 m
LED vahemik	ca 2,77 cm
Maksimaalne pikkus	66 m
Kaitseviis	IP 44
Kaitseklass	II
Kontrollmärke	TÜV SÜD/GS

Tootja jätab endale õiguse tehniilisteks ja optilisteks muudatusteks ilma ette teatamata.

Gutkes GmbH

Postfach 730 308 Fax: +49 (0)511 / 958 58 05
30552 Hannover Internet: www.gev.de
Saksamaa E-Mail: service@gev.de

Laiendamine

Iga GEV LED-valgusvooliku ots on varustatud pistikupesaga, k.a. otsakübar (**joonis A**). Eemaldage otsakübar ja pistke pikenduskomplekti pistik (pinidega) (**joonis B**) pikendatava LED-valgusvooliku pistikupesasse ja kruvige mõlemad hoolikalt kinni. Jälgige, et järjekordne ots oleks varustatud otsakübaraga (**joonis C**). Võimalik on mistahes erinevat värvi GEV LED-valgusvoolikute omavaheline kombineerimine (Typ LRL).



Tehnilistel põhjustel võib sama värvi valgusindikaatoritel esineda värvierinevusi. See ei ole garantiitingimuste tähenduses puuduseks.

Toimimise kontroll

Pärast seda, kui kõik LED-valgusvooliku segmendid on üksteisega ühendatud, võrguühendusjuhe ja otsakübar kinni kruvitud, tuleb kontrollida kogu LED-valgusvooliku komplekti toimimist. Pistke pistik pistikukontakti. Kui kõik segmendid helendavad, on LED-valgusvooliku komplekt korras ja seda võib, pärast toitepingest lahutamist, ümber paigaldada.

Kui mõni segment ei toimi, tuleb kontrollida vastavat üleminekukohta.

- Kas pistik ja pistikupesaga on teineteisega õigesti ühendatud?
- Pistikulemm pistikus kahjustatud? >>> LED-valgusvooliku segment välja vahetada.

GED gaismas trose LRL

Drošības norādījumi



Gaismu emitējošo diodu (GED) gaismas trosi drīkst pievienot citām GEV GED gaismas trosēm tikai tad, ja atvienots spriegums. Pārbaudiet, vai GED gaismas trose nav zem sprieguma!

Ja šis lietošanas instrukcijas noteikumu neievērošanas rezultātā radušies bojājumi, garantijas pretenzijas nav spēkā! Mēs neesam atbildīgi par šādu bojājumu rezultātā radītiem zaudējumiem! Mēs neesam atbildīgi, ja drošības noteikumu neievērošanas vai tiem neatbilstošas rīcības rezultātā radušies materiāli zaudējumi vai kaitējums personai. Šādos gadījumos nav paredzēta nekāda garantijas atlīdzība! Drošības un izmantošanas pieļaujamības apsvērumu dēļ atļauts izmantot tikai GEV GED gaismas troses sistēmas sastāvdaļas. Nav pieļaujams izmantot citu piegādātāju komplektējošās daļas.

1. Nepievienot, kamēr gaismas trose atrodas iepakojumā (**Att. a**)!
2. Pārvietošanu/uzstādīšanu drīkst veikt tikai tad ja atvienots spriegums.
3. Paredzēts izmantošanai gan iekštelpās, gan ārā apstākļos! (**IP44**)
4. Ja bojāts pieslēgvads, tikla kontaktdakša vai kāda cita gaismas troses sastāvdaļa, gaismas trosi vairs nedrīkst izmantot. Nomainiet bojātās detaļas ar oriģinālajām GEV sistēmas sastāvdaļām.
5. Neizmantojiet gaismas troses nostiprināšanai smailus vai asus priekšmetus!
6. Nepiestipriniet gaismas trosi kustīgiem priekšmetiem, piem., durvīm, logiem vai tamlīdzīgiem!
7. Nekariniet vai nenostipriniet uz gaismas troses jebkādu citus priekšmetus.
8. Obligāti pievērsiet uzmanību tam, vai pieslēgvads nav pakļauts kādai mehāniskai slodzei (piem., vilkmei)!
9. Ievērojiet minimālo salocišanas rādīšus 13 centimetri, t. i., ja saliecat trosi aplī, tā diametrs nedrīkst būt mazāks par 26 centimetriem!

Tehniskie dati

Spriegums	230 V ~
Patēriņš darbības uzsākšanai, sarkana	apm. 12 W/6,60 m
Patēriņš darbības uzsākšanai, balta, zila, dzeltena daudzkrāsaina	apm. 20 W/6,00 m
GED attālums	apm. 2,77 cm
Maksimālais garums	66 m
Aizsardzības veids	IP 44
Aizsardzības klase	II
Pārbaudes sertifikāts	TÜV SÜD/GS

Mums ir tiesības izdarīt tehniskas un optiskas izmaiņas, iepriekš nebrīdinot.

Gutkes GmbH

Postfach 730 308 Fax: +49 (0)511 / 958 58 05
30552 Hannover Internet: www.gev.de
Vācija E-Mail: service@gev.de

Pagarinājums

Katrai GEV GED gaismas trosei galā ir uzmontēts noslēdzējs ar gala uzvāzni. (**Att. A**). Nonemiet gala uzvāzni un ievietojiet pagarinājuma komplekta kontaktgalu (ar kontaktspraudēm), (**Att. B**), pagarināmās GED gaismas troses noslēdzējā, un rūpīgi saskrūvējiet abas daļas. Pievērsiet uzmanību tam, vai pēdējam noslēdzējam ir gala uzvāznis (**Att. C**). Pēc vēlēšanās iespējams citu ar citu sakombinēt dažādu krāsu GEV GED gaismas troses (Typ LRL).



Tehnisku iemeslu dēļ vienādas krāsas diodēm atkarībā no ražošanas datuma var atšķirties krāsa. Tas nav trūkums garantijas izpratnē.

Darbības pārbaude

Pēc visu GED gaismas trošu segmentu savienošanas, tikla pieslēgvada pievienošanas un noslēdzēja gala uzvāzņa uzskrūvēšanas, nepieciešams veikt visa GED gaismas troses komplekta darbības pārbaudi. Ievietojiet kontaktdakšu kontaktlīdzdā. Ja gaisma ir visos segmentos, GED gaismas troses komplekts darbojas, un pēc atvienošanas no sprieguma to var novietot izvēlētajā vietā.

Ja kāds segments nefunkcionē, jāpārbauda atbilstošā savienojuma vieta.

- Vai pareizi savienots kontaktgals ar noslēdzēju?
- Bojāta kontaktspraude kontaktdakšā? >>> nomainīt GED gaismas troses segmentu.

Šviečiantis žarna su šviesos diodais LRL

Saugumo nuorodos

 Šviečiančios žarnos su šviesos diodais prijungiamas prie kitų GEV šviečiančių žarnų su šviesos diodais gali būti vykdomas tik atjungus srovę. Patikrinkite, ar šviečiančia žarna su šviesos diodais neteka srovė! Esant gedimams, atsiradusiems dėl šios naudojimo instrukcijos nesilaikymo, netaikoma garantija! Už atsiradusią žalą neatsakome! Už sugadintus daiktus arba sužeistus asmenis mes neatsakome, jei defektas ar sužeidimas atsirado dėl netinkamo naudojimo arba saugumo nuorodų nesilaikymo. Tokiais atvejais netaikoma garantija. Saugumo ir eksploataciniais tikslais leidžiama naudoti tik GEV šviečiančios žarnos su šviesos diodais sistemos dalys. Komponentų iš trečiųjų tiekėjų naudojimas neleistinas.

1. Nejungti, kol šviečiantis žarna yra supakuota! (**pav. a**)
2. Tiesimą/instaliavimą galima atlikti tik išjungus srovę.
3. Tinkama naudoti lauke ir patalpose! (**IP44**)
4. Jei jungimo laidai, lizdo šakutė arba kita šviečiančios žarnos dalis yra pažeista, tai šviečiančios žarnos naudoti nebegalima. Pakeiskite pažeistas dalis originaliomis GEV sistemos dalimis.
5. Šviečiančios žarnos pritvirtinimui nenaudokite smailių arba aštrių daiktų!
6. Netvirtinkite šviečiančios žarnos prie judančių objektų, pvz. durų, langų ar panašiai!
7. Prie šviečiančios žarnos nekabinkite ir netvirtinkite kitų daiktų.
8. Būtinai atkreipkite dėmesį j tai, kad tinklo srovės laidai nebūtų mechaniškai apkrauti (pvz. tempimas)!
9. Atkreipkite dėmesį j tai, kad minimalus lenkimo spindulys – 13 centimetras, t. y. jei Jūs lenkiate apskritimą, tai jo skersmuo negali būti mažesnis nei 26 centimetra!

Techniniai duomenys

Aprūpinimas įtampa
Galingumas raudonas, geltonas
Galingumas baltas, mėlynas, įvairiaspalvis
Šviesos diodų atstumas
Maksimalus ilgis
Apsaugos rušis
Apsaugos klasė
Kontrolinis ženklas

230 V ~
maždaug 12 W/6,60 m
maždaug 20 W/6,00 m
maždaug 2,77 cm
66 m
IP 44
II
TÜV SÜD/GS

Pasiliekiama teisė atlikti techninius ir optinius pakeitimus apie tai nepranešus.

Gutkes GmbH

Postfach 730 308 Fax: +49 (0)511 / 958 58 05
30552 Hannover Internet: www.gev.de
Vokietija E-Mail: service@gev.de

Praplėtimas

Kiekviena GEV šviečiantis žarna su šviesos diodais turi įvorę su užmova (**pav. A**). Nuimkite užmovą ir įkiškite prailginimo komplekto kištuką (su šakute) (**pav. B**) į prailginamos šviečiančios žarnos su šviesos diodais įvorę ir juos gerai užveržkite. Atkreipkite dėmesį j tai, kad atitinkamas galas būtų su užmova (**pav. C**). Galima kombinuoti įvairių spalvų GEV šviečiančios žarnos su šviesos diodais (Typ LRL).



Dėl techninių prietaisų vienspalviai šviesos diodai, priklausomai nuo pagaminimo datos, gali būti skirtingų spalvų. Garantijos atžvilgiu tai nėra joks trūkumas.

Funkcijos testas

Sujungus visus šviečiančios žarnos su šviesos diodais segmentus, priveržus tinklo srovės laidą ir užmovą, su visu šviečiančios žarnos su šviesos diodais komplektu turi būti atliekamas funkcijos testas. Įkiškite kištuką į elektros lizdą. Jei visi segmentai šviečia, tai šviečiančios žarnos su šviesos diodais komplektas yra tvarkoje ir, nutraukus srovę, gali būti perkeliamas į kitą vietą.

Jei vienas segmentas neveikia, tai reikia patikrinti atitinkamą perdavimo vietą.
– Ar kištukas tinkamai sujungtas su įvorę?
– Pažeista kištuko šakutė? >>>
Šviečiančios žarnos su šviesos diodais segmentus pakeisti.

Wąż świetlny diodowy LRL

Instrukcja bezpieczeństwa

 Połączenie diodowego węża świetlnego z innymi wężami świetlnymi może zostać wykonane tylko w stanie wyłączenia ze źródła napięcia. Prosimy sprawdzić, czy wąż świetlny nie jest pod napięciem! W przypadku uszkodzeń spowodowanych nieprzestrzeganiem tej instrukcji roszczenia gwarancyjne nie będą uwzględniane! Za następstwa tych szkód nie bierzemy odpowiedzialności! Za szkody materialne oraz uszczerbku na zdrowiu spowodowanych nieprzestrzeganiem tej instrukcji i użytkowanie niezgodne z przeznaczeniem nie bierzemy odpowiedzialności. W takich przypadkach wszelkie roszczenia tytułem gwarancji tracą swą ważność. Ze względów bezpieczeństwa i dopuszczenia do użytkowania, wolno stosować wyłącznie Elementy systemowe GEV diodowych węży świetlnych. Stosowanie systemów innych producentów jest niedopuszczalne.

1. Nie podłączać do napięcia węża znajdującego się w opakowaniu (**rys. a**)!
2. Kładzenie/instalowanie wolno prowadzić tylko w stanie nie podłączonym do napięcia.
3. Przystosowany do zastosowań w pomieszczeniach i na wolnym powietrzu! (**IP44**)
4. W przypadku uszkodzenia przewodu przyłączeniowego, wtyczki sieciowej lub innej części użytkowanie węża jest zabronione. Prosimy wymienić uszkodzoną część na oryginalną z systemu GEV.
5. Przy mocowaniu węża świetlnego prosimy nie stosować jakichkolwiek ostrych elementów!
6. Prosimy nie mocować węża świetlnego do jakichkolwiek elementów ruchomych, np. drzwi, okien itp!
7. Prosimy nie wieszać czegokolwiek na wężu.
8. Prosimy zwrócić uwagę na to, aby przewód przyłącza zasilającego nie był obciążony mechanicznie (np. naciągnięty)!

Dane techniczne

Napięcie zasilające 230 V ~
Pobór mocy wąż czerwony, żółty ok. 12 W/6,60 m
Pobór mocy wąż biały, niebieski, wielokolorowy ok. 20 W/6,00 m
Odstęp między diodami ok. 2,77 cm
Długość maksymalna 66 m
Rodzaj ochronny IP 44
Klasa ochrony II
Znak kontrolny TÜV SÜD/GS

Zastrzega się możliwość wprowadzenia zmian technicznych i wyglądu wyrobu bez powiadomienia.

Gutkes GmbH

Postfach 730 308 Fax: +49 (0)511 / 958 58 05
30552 Hannover Internet: www.gev.de
Niemcy E-Mail: service@gev.de

9. Prosimy stosować minimalne promienia zgięcia 13 centymetrów, a przy gięciu pętli jej średnica nie powinna być mniejsza niż 26 centymetry!

Przedłużanie

Każdy diodowy wąż świetlny GEV na końcu posiada przyłączy wraz z zaślepką (**rys. A**). Prosimy zdjąć zaślepkę i wetknąć starannie wtyczkę przedłużacza według (**rys. B**) do przyłącza węża. Prosimy mieć na względzie to, że na każdą końcówkę założyć zaślepkę według (**rys. C**). Istnieje możliwość wykonywania kombinowanych połączeń diodowych węży świetlnych GEV o różnych kolorach ze sobą (Typ LRL).



Ze względów tech. diody LED o tym samym kolorze mogą różnić się barwą w zależności od daty produkcji. Nie stanowi to wady, uprawniającej do roszczeń z tytułu gwarancji.

Próba działania

Po połączeniu ze sobą poszczególnych segmentów ze sobą, przykręceniu przewodu przyłączeniowego i założeniu zaślepek należy sprawdzić działanie całości węża. Prosimy o włożenie wtyczki do gniazdka. Jeśli wszystkie segmenty palą się, to wąż jest w porządku i po odłączeniu go od źródła napięcia można go zainstalować.

Jeśli jakiś segment nie działa, wtedy należy sprawdzić wszystkie przyłącza.
– Czy wtyczka została prawidłowo połączona z przyłączem?
– Czy trzpień we wtyczce nie jest uszkodzony? >>>
Jeśli tak, to należy wymienić segment diodowego węża świetlnego.

Mangueira de luzes LED LRL

Indicações de segurança



A ligação da mangureira de luzes LED a outras mangueriras de luzes LED GEV só deve ser efectuada no estado sem tensão. Verifique se a mangureira de luzes LED está sem corrente!

Os direitos à garantia extinguem-se, no caso de danos causados por inobservância deste manual de operação! Não assumimos qualquer garantia por danos daí decorrentes! Não assumimos qualquer responsabilidade por danos materiais ou pessoais, causados pelo manuseamento incorrecto e pela inobservância das indicações de segurança. Nesses casos, extingue-se qualquer direito à garantia. Por motivos de segurança e de certificação, só devem ser utilizadas peças do sistema da mangureira de luzes LED GEV. A utilização de componentes de outros fornecedores não é permitida.

1. Não ligar a mangureira de luzes enquanto esta se encontrar na embalagem (**fig. a**)!
2. A colocação/instalação só deve ser efectuada no estado sem tensão.
3. Para o uso ao ar livre e em espaços interiores! (**IP44**)
4. Se o cabo de ligação, a ficha de rede ou outra parte da mangureira de luzes estiver danificada, a mangureira de luzes não deve voltar a ser utilizada. Substitua as peças avariadas por peças originais do sistema GEV.
5. Para fixar a mangureira de luzes, não utilize objectos pontiagudos ou afiados!
6. Não fixe a mangureira de luzes em objectos móveis, p. ex. portas, janelas ou semelhantes!.
7. Não pendure nem fixe outros objectos na mangureira de luzes.
8. Preste muita atenção para que o cabo de ligação à rede não seja sujeito a esforços mecânicos (p. ex. puxões)!
9. Respeite o raio de flexão mínimo de 13 cm, ou seja, quando efectuar um círculo, o diâmetro não deve ser inferior a 26 cm!

Dados técnicos

Alimentação de tensão	230 V ~
Consumo de energia vermelha, amarela	aprox. 12 W/6,60 m
Consumo de energia branca, azul, multicolor	aprox. 20 W/6,00 m
Distância dos LEDs	aprox. 2,77 cm
Comprimento máximo	66 m
Tipo de protecção	IP 44
Classe de protecção	II
Certificado de homologação	TÜV SÜD/GS

Reservadas alterações técnicas e ópticas sem aviso.

Gutkes GmbH

Postfach 730 308 Fax: +49 (0)511 / 958 58 05
30552 Hannover Internet: www.gev.de
Alemanha E-Mail: service@gev.de

Extensão

Cada mangureira de luzes LED GEV possui uma tomada na extremidade final com uma tampa de protecção (**fig. A**). Remova a tampa final e encaixe a ficha (com pinos) (**fig. B**) do conjunto de extensão na tomada da mangureira de luzes LED a ser prolongada e aparafuse ambas com cuidado. Preste atenção para que a respectiva extremidade final esteja equipada com uma tampa final (**fig. C**). É possível combinar mangueriras de luzes LED GEV de cores diferentes (Typ LRL).



Por motivos técnicos, os LEDs da mesma cor podem variar a nível de cor, consoante a data de produção. Isto não constitui defeito no âmbito da garantia.

Teste de funcionamento

Depois de todos os segmentos da mangureira de luzes LED estarem ligados entre si, de o cabo da ligação em rede e a tampa final estarem aparafusados, deve ser verificado o funcionamento de todo o conjunto da mangureira de luzes LED. Insira a ficha na tomada. Se todos os segmentos se acenderem, o conjunto da mangureira de luzes LED está em ordem e pode ser colocado depois de se desligar a alimentação de tensão.

Se um segmento não funcionar, deve ser verificado o respectivo local de passagem.

- A ficha e a tomada estão bem ligadas?
- O pino da ficha está danificado? >>>
Substituir o segmento da mangureira de luzes LED.

Cablul luminoso cu LED-uri, LRL

Instrucțiuni de siguranță



Conectarea unui cablu luminos cu LED-uri cu alte cabluri luminoase cu LED-uri, de tip GEV, se va face numai într-un stadiu complet lipsit de tensiune electrică. Verificați mai întâi dacă prin cablul luminos mai trece încă curent electric!

Dreptul la garanție se pierde în cazul deteriorărilor apărute în urma nerespectării acestei instrucțiuni de folosire! Firma GEV nu este sub nici-o formă răspunzătoare pentru daunele sau pagubele materiale cauzate indirect! Pentru daunele umane și materiale, rezultate în urma utilizării necorespunzătoare sau cauzate prin nerespectarea instrucțiunilor de siguranță, firma GEV nu este răspunzătoare, sub nici-o formă. În astfel de cazuri, se pierde dreptul la garanție.

Din motive de siguranță și de licență, se vor utiliza numai piese ale sistemului de cabluri luminoase cu LED-uri, tip GEV. Nu se permite utilizarea componentelor fabricate de producători terți.

1. Nu conectați, atâta timp cât cablul luminos se află în ambalajul său (**fig. a**)!
2. Prelungirea/instalarea se va realiza numai în starea complet lipsită de tensiune electrică.
3. Se poate folosi atât în interior cât și în exterior! (**IP44**)
4. Cablul luminos nu se va mai utiliza dacă ștecărul de racordare la rețea sau cablul de alimentare sau oricare altă piesă a sa este deteriorată. Înlocuiți piesele defecte cu piese originale din sistemul GEV.
5. Nu folosiți piese ascuțite pentru fixarea cablului luminos!
6. Nu fixați cablul luminos de suporturi mobile, cum ar fi: uși, ferestre sau alte obiecte asemănătoare!
7. Nu agățați și nici nu fixați alte obiecte de cablul luminos.
8. Acordați o mare atenție cablului de conectare la rețea: acesta nu are voie să fie supus niciunui efort mecanic (de ex.: tracțiune)!

Date tehnice

Tensiunea de alimentare	230 V ~
Consumul de putere roșu, galben	circa 12 W/6,60 m
Consumul de putere alb, albastru, multicolor	circa 20 W/6,00 m
Distanța dintre LED-uri	circa 2,77 cm
Lungimea maximă	66 m
Tipul protecției	IP 44
Clasa de protecție	II
Norma de verificare	TÜV SÜD/GS

Se păstrează dreptul de modificare tehnică și optică a produsului, fără o informare în prealabil.

Gutkes GmbH

Postfach 730 308 Fax: +49 (0)511 / 958 58 05
30552 Hannover Internet: www.gev.de
Germania E-Mail: service@gev.de

9. Respectați gradul minim de îndoire de 13 centimetri, cu alte cuvinte: dacă doriți să formați un cerc, diametrul acestuia nu are voie să fie mai mic de 26 centimetri!

Completarea

Fiecare cablu luminos cu LED-uri de tip GEV este prevăzut la capăt cu o mufă și cu un capac terminal (**fig. A**). Scoateți capacul terminal și introduceți ștecărul (cu pini) al setului de prelungire în mufa cablului luminos, vezi (**fig. B**), pe care doriți să-l prelungiți și înșurubați-le împreună cu atenție. Aveți grijă, ca punctul terminal respectiv să fie prevăzut cu capacul terminal, vezi (**fig. C**). Cablurile luminoase cu LED-uri de culori diferite, tip GEV, se pot combina între ele (Typ LRL).



Din motive tehnice, LED-urile izocrome pot fi de culori diferite, funcție de data fabricației.

Acest lucru nu reprezintă o defecțiune d.p.d.v. al garanției.

Testul de funcționare

Buna funcționare a întregului set de cabluri luminoase cu LED-uri se va efectua după ce s-au conectat toate segmentelor dorite și cablul de alimentare la rețea și după ce s-a reînșurubat capacul terminal. Introduceți ștecărul în priză. Dacă se aprind toate segmentele, atunci setul de cabluri luminoase cu LED-uri este în ordine și se poate instala în poziția dorită, după separarea prealabilă de la alimentarea cu tensiune electrică.

Dacă unul dintre segmente nu funcționează, atunci se vor verifica mufele sale de legătură.

- S-a legat conectorul în mod corect cu mufa?
- S-a deteriorat știțul conectorului? >>>
Atunci se va înlocui segmentul de cablu luminos cu LED-uri.

LED svetlobn cev LRL

Varnostni napotki

 Povezava LED svetlobna cevi z drugimi GEV LED svetlobnimi cevmi se sme izvesti samo v stanju brez napetosti. Preverite, ali je LED svetlobna cev brez napetosti!

V primeru škode, ki bi nastala zaradi neupoštevanja teh navodil za uporabo, prenehajo veljati pravice iz garancije! Za posledične škode ne prevzemamo nikakršnega jamstva! Za poškodbe ljudi in materialno škodo, ki bi nastala zaradi nestrokovne uporabe ali neupoštevanja varnostnih napotkov, ne prevzamemo nikakršnega jamstva. V takšnih primerih ugasnejo vse pravice iz garancije. Iz varnostnih razlogov in zaradi dovoljenja se smejo uporabljati samo GEV LED sistemski deli za svetlobne cevi. Uporaba komponent tretjih ponudnikov ni dovoljena.

1. Ne priključujte, dokler se svetlobna cev nahaja v embalaži (**slika a**)!
2. Polaganje/instalacija se sme izvajati samo v stanju brez napetosti.
3. Primerno za uporabo na prostem in v notranjih prostorih! (**IP44**)
4. Če je priključni vod, omrežni vtič ali nek drugi del svetlobne cevi poškodovan, se svetlobna cev ne sme več uporabljati. Pokvarjene dele zamenjajte z originalnimi GEV sistemskimi deli.
5. Za pritrjevanje svetlobne cevi ne uporabljajte koničastih ali ostrih predmetov!
6. Svetlobne cevi ne pritrjujte na premikajoče se predmete, npr. vrata, okna in podobno!
7. Na svetlobno cev ne obešajte in pritrjujte nikakršnih dodatnih predmetov.
8. Brezpogojno pazite na to, da omrežni priključni vod ne bo izpostavljen nikakršni mehanski obremenitvi (npr. poteg)!
9. Upoštevajte minimalni radij ukrivljanja, ki znaša 13 cm, to pomeni, da v primeru, da izvedete ukrivitev v obliki kroga, premer ne sme biti manjši kot 26 cm!

Tehnični podatki

Oskrba z napetostjo	230 V ~
Sprejem moči rdeče, rumeno	pribl. 12 W/6,60 m
Sprejem moči belo, modro, večbarvno	pribl. 20 W/6,00 m
Razmak med LED	pribl. 2,77 cm
Maksimalna dolžina	66 m
Vrsta zaščite	IP 44
Razred zaščite	II
Znak preverjanja	TÜV SÜD/GS

Pridržujemo si pravico do tehničnih in optičnih sprememb brez najave.

Gutkes GmbH

Postfach 730 308 Fax: +49 (0)511 / 958 58 05
30552 Hannover Internet: www.gev.de
Nemčija E-Mail: service@gev.de

Razširitev

Vsaka GEV LED svetlobna cev je na končni točki opremljena s pušo vključno z zaključnim pokrovom (**slika A**). Odstranite zaključni pokrov in vtaknite vtič (s PINS) - (**slika B**) - seta za podaljšanje v pušo LED svetlobne cevi, ki jo želite podaljšati in oba dela skrbno privijte. Pazite na to, da bo posamična končna točka opremljena s končnim pokrovom (**slika C**).
Možno je medsebojno kombiniranje poljubnih GEV LED svetlobnih cevi različnih barv (Typ LRL).



Iz tehničnih razlogov se lahko diode LED, ki so enakih barv, zaradi različnih datumov proizvodnje deloma barvno razlikujejo. To ne predstavlja napake v smislu garancijskih obveznosti.

Test delovanja

Potem, ko ste medsebojno povezali vse LED segmente svetlobnih cevi, privili omrežni priključni vod in končni pokrov, morate celotni set svetlobnih cevi preveriti glede delovanja. Vtaknite vtič v vtičnico. Če vsi segmenti svetijo, je set LED svetlobnih cevi v redu in se lahko po ločevanju dovoda napetosti položi.

Če nek segment ne deluje, se mora preveriti posamično prehodno mesto.

- Sta vtič in puša pravilno medsebojno povezana?
- Je čep v vtiču poškodovan? >>>
Zamenjajte segment LED svetlobne cevi.

LED svetelná hadica LRL

Bezpečnostné upozornenia

 Spojenie LED svetelnej hadice s inými GEV LED svetelnými hadicami možno uskutočniť len v stave bez napätia. Skontrolujte, či je LED svetelná hadica v stave bez napätia!

Pri škodách spôsobených nerešpektovaním tohto návodu na obsluhu zaniká akýkoľvek nárok na záruku! Za následné škody nepreberáme záruku! Pri večných škodách alebo škodách na zdraví spôsobených neodbornou manipuláciou alebo nedodržaním bezpečnostných pokynov nepreberáme žiadnu záruku. V takomto prípade zaniká akýkoľvek nárok na záruku. Z bezpečnostných dôvodov a z dôvodov osvedčenia o technickej spôsobilosti sa smú používať len systémové časti GEV LED svetelnej hadice). Používanie komponentov tretích predajcov nie je povolené.

1. Svetelnú hadicu nepripájajte, pokiaľ sa táto nachádza v obale (**obr. a**)!
2. Uloženie / inštalácia sa smie uskutočniť len v stave bez napätia.
3. Svetelná hadica je vhodná na použitie v exteriéri aj interiéri! (**IP44**)
4. V prípade, že je prípojné vedenie, zástrčka alebo iná časť svetelnej hadice poškodená, svetelná hadica sa už nesmie používať. Chybný diel vymeňte za originálny diel systému GEV.
5. Na upevnenie svetelnej hadice nepoužívajte žiadne špicaté alebo ostré predmety!
6. Svetelnú hadicu neupevňujte na pohyblivé predmety, napr. dvere, okná alebo podobne!
7. Na svetelnú hadicu nevesajte alebo neupevňujte žiadne ďalšie predmety.
8. V každom prípade dbajte na to, aby elektrické prípojné vedenie nebolo vystavené žiadnemu mechanickému namáhaniu (napr. ťah)!
9. Dodržiavajte minimálny polomer ohybu 13 centimetrov, t. j., keď hadicu ohnete do kruhu, nesmie byť priemer menší ako 26 centimetrov!

Technické údaje

Zdroj napätia	230 V ~
Príkon červená, žltá	cca. 12 W/6,60 m
Príkon biela, modrá, viacfarebná	cca. 20 W/6,00 m
LED rozstup	cca. 2,77 cm
Maximálna dĺžka	66 m
Spôsob ochrany	IP 44
Stupen ochrany	II
Kontrolná značka	TÜV SÜD/GS

Technické a optické zmeny bez oznámenia vyhradené.

Gutkes GmbH

Postfach 730 308 Fax: +49 (0)511 / 958 58 05
30552 Hannover Internet: www.gev.de
Nemecko E-mail: service@gev.de

Rozšírenie

Každá GEV LED svetelná hadica je na konci opatrená zásuvkou vrátane koncového uzáveru (**obr. A**). Odstráňte koncový uzáver a zasuňte zástrčku (s kolímkmi) (**obr. B**) predĺžovacej sady do zásuvky predĺžovacej LED svetelnej hadice a spolu starostlivo zaskrutkujte. Dbajte na to, aby koniec svetelnej hadice bol opatrený koncovým uzáverom (**obr. C**).
Kombinovať možno ľubovoľné, farebne rozdielne GEV LED svetelné hadice (Typ LRL).



Z technických dôvodov môžu LED diódy v rovnakej farbe farebne variať podľa dátumu výroby.
Toto nepredstavuje chybu v zmysle záruky.

Kontrola funkčnosti

Potom, ako sa všetky segmenty LED svetelnej hadice spolu spoja, elektrické prípojné vedenie a koncový uzáver zaskrutkuje, musí sa skontrolovať funkčnosť celej LED svetelnej hadice. Zasuňte zástrčku do zásuvky. Keď svietia všetky segmenty svetla, sada LED svetelnej hadice je v poriadku a možno ju po odpojení od elektrickej siete uložiť.

V prípade, že niektorý segment nefunguje, je potrebné skontrolovať príslušné miesto prechodu.

- Je zástrčka správne pripojená do zásuvky?
- Nie je poškodený kolík na zástrčke? >>>
Vymeňte segment LED svetelnej hadice.

Světlovodný kabel LED LRL

Bezpečnostní pokyny

 Světlovodný kabel LED spojujte s jinými světlovodnými kabely GEV LED pouze po odpojení od napětí. Zkontrolujte, zda je světlovodný kabel LED odpojený od napětí! V případě poškození, ke kterým dojde nedodržením tohoto návodu k obsluze, zanikají nároky na poskytnutí záruky! Za následné škody nepřebíráme žádnou odpovědnost! Za věcné škody nebo úrazy, ke kterým dojde nesprávnou manipulací nebo následkem nedodržení bezpečnostních pokynů, nepřebíráme žádnou odpovědnost. V takových případech zanikají jakékoliv nároky na poskytnutí záruky. Bezpečnostních důvodů a z důvodů dodržení podmínek certifikací je dovoleno používat pouze systémové součásti světlovodného kabelu GEV LED. Používání součástí od jiných výrobců je zakááno.

1. Nepřipojujte světlovodný kabel, dokud je zabalen v obalu **(obr. a)!**
2. Pokládání a instalaci je dovoleno provést pouze po odpojení od napětí.
3. Výrobek je určen k použití ve venkovních i vnitřních prostorách! **(IP44)**
4. V případě, že je napájecí kabel, síťový konektor nebo jiná součást světlovodného kabelu poškozená, světlovodný kabel nepoužívejte. Vyměňte poškozené součásti za originální systémové součásti GEV.
5. K upevnování světlovodného kabelu nepoužívejte žádné ostré nebo špičaté předměty!
6. Nepřipevňujte světlovodný kabel k pohyblivým předmětům, jako jsou např. dveře, okna apod.!
7. Nezavěšujte ani neupevňujte na světlovodné kabely žádné další předměty.
8. Pamatujte, že napájecí kabel nesmí být vystaven žádnému mechanickému namáhání (např. tah)!
9. Dodržujte minimální rádius ohybu 13 centimetr, tzn. pokud budete vytvářet kružnici, nesmí být průměr menší než 26 centimetru!

Technické údaje

Napájení	230 V ~
Příkon červená, žlutá	cca. 12 W/6,60 m
Příkon bílá, zelená, modrá, vícebarevné	cca. 20 W/6,00 m
Vzdálenost LED	cca. 2,77 cm
Maximální délka	66 m
Krytí	IP 44
Třída ochrany	II
Kontrolní značka	TÜV SÜD/GS

Technické a optické změny bez oznámení vyhrazeny.

Gutkes GmbH

Postfach 730 308 Fax: +49 (0)511 / 958 58 05
30552 Hannover Internet: www.gev.de
Almánya E-Mail: service@gev.de

Rozšíření

Každý světlovodný kabel GEV LED je na konci opatřen konektorem včetně víčka **(obr. A)**. Odstraňte víčko a zasuněte konektor (s piny) **(obr. B)** prodlužovací sady do zdířky prodlužovaného světlovodného kabelu LED a oba díly pečlivě sešroubujte. Dbejte, aby byl příslušný konec opatřen víčkem **(obr. C)**. Můžete libovolně vzájemně kombinovat jinak barevné světlovodné kabely GEV LED (Typ LRL).



Z technických důvodů se mohou LED diody stejné barvy barevně lišit v závislosti na datu výroby.

Nejedná se o nedostatek ve smyslu záruky.

Test funkce

Jakmile jste propojily všechny segmenty světlovodného kabelu LED, připojili jste napájecí kabel a víčko, musíte provést test funkce celé sady světlovodného kabelu LED. Připojte zástrčku do zásuvky. Pokud všechny segmenty svítí, je sada světlovodného kabelu LED v pořádku a lze ji po odpojení přívodu napětí instalovat.

Pokud některý ze segmentů nefunguje, zkontrolujte příslušný přechod k tomuto segmentu.

— Jsou konektory a zdířky řádně propojeny?

— Není kolík v konektoru poškozený? >>>

Vyměňte světlovodný segment LED.

LED-Išiklý hortum LRL

Güvenlik uyarıları



LED ışıklı hortuma sadece elektrik voltajı bulunmayan durumda diğer GEV LED ışıklı hortumlar bağlanabilir. LED ışıklı hortumun elektrik voltajına bağlı olup olmadığını kontrol edin!

İşletme kılavuzunun dikkate alınmaması sonucu ortaya çıkan hasarlarda garanti hak ve talepleri ortadan kalkar! Devamında ortaya çıkan hasarlardan dolayı firmamız sorumluluk kabul etmez! Usulüne uygun olmayan kullanım veya güvenlik açıklamalarının dikkate alınmaması sonucu ortaya çıkan eşya veya şahıs hasarlarından dolayı sorumluluk kabul etmemekteyiz. Bu durumlarda garanti hak ve talepleri ortadan kalkar. Güvenlik ve resmi izin sebeplerinden dolayı sadece GEV LED-ışıklı sistem parçaları kullanılabilir. Üçüncü firmalara ait parçaların kullanılmasına izin verilmez.

1. Işıklı hortum ambalajının içinde bulunduğu süre elektrik bağlantısı yapmayın **(Şekil a)!**
2. Yer değiştirme/kurma işlemi elektrik voltajı olmadan yapılmalıdır.
3. Boş alanda veya iç sahalarda kullanıma elverişlidir! **(IP44)**
4. Hortum bağlantısı, şebeke fişi veya ışık hortumunun herhangi bir parçası hasar gördüğü zaman hortum artık kullanılmamalıdır. Arızalı parçaları orijinal GEV sistem parçaları ile değiştiriniz.
5. Işıklı hortumun bağlantısını yapmak için sivri uçlu veya keskin cisimler kullanmayın!
6. Işıklı hortumu hareket eden cisimlere bağlamayın, örneğin kapılar, pencereler veya benzeri cisimler!
7. Işıklı hortuma başka cisimler asmayın veya başka cisimler bağlamayın.
8. Şebeke bağlantı hattının mekanik bir yük altında bulunmadığına (örneğin çekme tertibatı) kesinlikle dikkat edilecektir!
9. Minimum 13 santimetre bükme yarı çapını dikkate alın, yani; daireyi büküğünüzde, çapın 26 santimetreden daha az olmaması lazımdır!

Teknik Bilgiler

Elektrik voltajı	230 V ~
Güç girişi, kırmızı, sarı	yaklaşık 12 W/6,60 m
Güç girişi, beyaz, mavı,	
birden fazla Renk	yaklaşık 20 W/6,00 m
LED mesafesi	yaklaşık 2,77 cm
Maksimum uzunluk	66 m
Koruma şekli	IP 44
Kontaktör sınıfı	II
Kontrol işareti	TÜV SÜD/GS

Daha önceden haber verilmeksizin teknik ve optik değişiklik yapma hakkı mahfuz tutulmuştur.

Gutkes GmbH

Postfach 730 308 Fax: +49 (0)511 / 958 58 05
30552 Hannover Internet: www.gev.de
Almánya E-Mail: service@gev.de

Ekleme

Her GEV LED-ışıklı hortumun son noktasında bitiş kapaklı bir yuvası vardır **(Şekil A)**. Bitiş kapağını çıkarın ve pinle **(Şekil B)** uzatma setinin fişini, uzatılacak LED-ışıklı hortumun yuvasına takın ve her ikisini de dikkatli bir şekilde vida ile tutturun. Bitiş noktalarının bitim kapağına gelmesine dikkat edin **(Şekil C)**. Herhangi bir değişik renkte GEV LED-ışıklı hortumların birlikte kombine edilmesi mümkündür. (Typ LRL).



Aynı renkteki LED'ler, üretim tarihine bağlı olarak teknik nedenlerle renk farklılığı gösterebilir.

Bu, garanti açısından bir kusur teşkil etmemektedir.

Fonksiyon testi

Bütün LED-ışıklı hortumlar birlikte bağlandıktan, şebeke bağlantıları yapıldıktan ve bitiş kapağı vida ile tutturulduktan sonra bütün LED-ışıklı hortum setinin fonksiyonunu yapıp yapmadığı kontrol edilmelidir. Fişini bir prize takın. Bütün segman ışıkları yandığında LED-ışıklı hortum seti çalışmaktadır ve elektrik voltaj girişi ayırdıktan sonra set yerleştirilebilir.

Segmanlardan biri fonksiyonunu yerine getirmediğinde her geçiş yeri kontrol edilmelidir.

- Fiş ve yuva doğru bir şekilde birbirine bağlandı mı?
- Fişin içindeki çubuk hasarlı mı? >>>
LED-ışıklı hortum segmanını değiştirin.

Світлодіодний шнур світловий LRL

Вказівки щодо техніки безпеки

 З'єднання світлодіодного світлового шнура з іншими світлодіодними світловими шнурами системи GEV повинно здійснюватися лише у стані не під напругою. Перевірте, щоб світлодіодний світловий шнур був не під напругою!

При виниканні пошкоджень, що спричиняються через недотримання вказівок цієї інструкції з експлуатації, будь-яке право на гарантію втрачає силу! Ми не беремо на себе жодної відповідальності при виниканні наслідкових пошкоджень! Ми не беремо на себе жодної відповідальності при виниканні матеріальної шкоди або тілесних ушкоджень, що будуть спричинені через неналежне користування або недотримання техніки безпеки. У таких випадках втрачає силу будь-яке правонагагарантію. На підставі правил техніки безпеки та на основі допуску дозволяється користуватися лише системними частинами світлодіодного світлового шнура GEV. Не дозволяється застосовувати компоненти третіх осіб.

основі допуску дозволяється користуватися лише світлодіодними

1. Не з'єднувати світловий шнур до тих пір, поки він знаходиться у тарі **(мал. а)!**
2. Прокладання/монтаж потрібно здійснювати лише у стані не під напругою.
3. Придатний для користування на відкритому повітрі та у внутрішніх приміщеннях! **(IP44)**
4. Якщо зіпсується з'єднувальна проводка, мережний штекер або інша частина світлового шнура, то користування світловим шнуром забороняється. Замініть пошкоджені частини оригінальними ситемними частинами GEV.
5. Не застосовуйте для закріплення світлового шнура гострих та гострокутних предметів!
6. Не закріплюйте світловий шнур на рухомих предметах, напр. на дверях, вікнах та тому подібному!
7. Не вішайте або не закріплюйте жодних інших предметів на світловому шнурі.

Технічні дані

Напруга живлення

Споживана потужність червоний, жовтий

Споживана потужність білий, голубий,

різнокольоровий

Відстань між світлодіодами

Максим. довжина

Вид захисту

Клас захисту

Контрольний знак

8. Обов'язково слідкуйте за тим, щоб проводка живлення від мережі не мала механічного навантаження (напр. розтягувального зусилля)!

9. Звертайте увагу на мінімальний радіус згину 13 см, а це значить, що якщо Ви будете згинати шнур, надаючи йому форму кола, то діаметр повинен бути не менше ніж 26 см!

Нарощування

Кожний світлодіодний світловий шнур GEV має на кінці гніздо, включаючи кінцевий ковпачок **(мал. А)**. Зніміть кінцевий ковпачок та вставте штекер (з контактними виводами) **(мал. В)** подовжувального набору в гніздо світлодіодного світлового шнура, що має бути подовженим та ретельно загвинтить обидва. Слідкуйте за тим, щоб на відповідному кінці був кінцевий ковпачок **(мал. С)**. Можливо комбінувати між собою будь-які інакше кольорові світлодіодні світлові шнури GEV (Typ LRL).



З технічних причин світлові індикатори однакового кольору в залежності від дати виробництва можуть мати різні кольори. Це не є недоліком відносно гарантії.

Експлуатаційне випробування

Після того, як будуть з'єднані усі сегменти світлодіодного світлового шнура та будуть загвинчені проводка живлення від мережі та кінцевий ковпачок, потрібно провести експлуатаційне випробування усього комплекту світлодіодного світлового шнура. Вставте штепсель у штепсельну розетку. Якщо усі сегменти світяться, то комплект світлодіодного світлового шнура справний, і після відокремлювання подачі напруги його можна прокладати.

Якщо якийсь сегмент не працює, то потрібно

- перевірити відповідне місце стику
- Ви правильно з'єднали штекер з гніздом?
- Пошкодився штифт у штекері? >>>

Замініть сегмент світлодіодного світлового шнура.

230 В ~

прибл. 12 Вт/6,60 м

прибл. 20 Вт/6,00 м

прибл. 2,77 см

66 м

IP 44

II

TÜV SÜD/GS

Можливі технічні та оптичні зміни без повідомлення.

Gutkes GmbH

Postfach 730 308

30552 Hannover

Німеччина

Fax: +49 (0)511 / 958 58 05

Internet: www.gev.de

E-Mail: service@gev.de

LED lámpás fénytömlő LRL

Biztonsági útmutatások



A LED lámpás fénytömlőt csak kikapcsolt feszültség esetén szabad összekötni más GEV LED lámpás fénytömlőkkel. Vizsgálja felül, hogy tényleg nincs feszültség a LED lámpás fénytömlőn!

Ha károk keletkeznek a kezelési útmutatóban mondottak figyelmen kívül hagyása miatt, többé nem támasztható garanciális igény! Az ennek következtében keletkező károkért nem vállalunk felelősséget! Ugyancsak nem vállalunk felelősséget az olyan anyagi károkért illetve személyi sérülésekért, amelyek szakszerűtlen kezelés illetve a biztonsági útmutatások figyelmen kívül hagyása miatt következtek be. Ilyen esetekben nem támasztható garanciális igény. Biztonsági és engedélyeztetési okokból csak EV LED lámpás fénytömlő rendszer alkatrészek használhatók. Más gyártók által kínált alkatrészeket nem szabad használni.

1. Addig ne csatlakoztassa a fénytömlőt, amíg ki nem vette a csomagolásból **(a. ábra)!**
2. A fénytömlőt csak feszültségmentes állapotban szabad fektetni/szerelni.
3. Szabadban és zárt helyiségben egyaránt használható! **(IP44)**
4. Többé nem szabad használni a fénytömlőt, ha megrongálódott a csatlakozóvezeték, hálózati csatlakozó illetve a fénytömlő más alkatrésze. A hibás alkatrészeket eredeti GEV rendszeralkatrészekkel cserélje ki.
5. A fénytömlőt ne rögzítse hegyes vagy éles tárgyakkal!
6. Ne rögzítse a fénytömlőt mozgó tárgyakon, pl. ajtón, ablakon vagy hasonlón!
7. Ne akasszon illetve ne erősítsen más tárgyakat a fénytömlőre.
8. Okvetlenül ügyeljen rá, hogy ne tegye ki a hálózati csatlakozóvezetékét mechanikai terhelésnek (pl. húzásnak)!
9. Figyeljen az 13 centiméteres minimális hajlítási sugárra, azaz, ha kört képez a tömlővel, az átmérő nem lehet kisebb 26 centiméternél!

Műszaki adatok

Feszültségellátás

Teljesítményfelvétel piros, sárga

Teljesítményfelvétel fehér, kék,

több színű

LED lámpák távolsága

Maximális hossz

Védettségi mód

Védelmi osztály

Vizsgálati jel

230 V ~

kb. 12 W/6,60 m

kb. 20 W/6,00 m

kb. 2,77 cm

66 m

IP 44

II

TÜV SÜD/GS

Előzetes bejelentés nélkül fenntartjuk a jogot a műszaki adatok és a kinézet változtatására.

Gutkes GmbH

Postfach 730 308

30552 Hannover

Németország

Fax: +49 (0)511 / 958 58 05

Internet: www.gev.de

E-Mail: service@gev.de

Bővítés

Végpontján mindegyik GEV LED lámpás fénytömlőt hüvellyel és zárósapkával láttuk el **(A. ábra)**. Vegye le a zárósapkát és dugja be a hosszabbító készlet (csatlakozótűskés) dugaszát **(B. ábra)** a hosszabbítandó LED lámpás fénytömlő hüvelyébe és csavarozza össze gondosan a kettőt. Ügyeljen rá, hogy a mindenkori végpont el legyen látva zárósapkával **(C. ábra)**. Tetszőleges színű GEV LED lámpás fénytömlőket is össze lehet kapcsolni egymással (Typ LRL).



Műszakilag megoldható az azonos színű LED-ek más színekkel való variálása a gyártás dátumától függően.

Ez nem jelenti a garanciafeltételek megszűnését.

Működéspróba

Miután összekötötte egymással a LED lámpás fénytömlőket és összecsavarta a hálózati csatlakozóvezetékét és a zárósapkát, meg kell vizsgálni, hogy működik-e a teljes LED lámpás fénytömlő készlet. Dugja be a csatlakozódugót a csatlakozóaljzatba. Ha minden szegmens ég, rendszerben van a LED lámpás fénytömlő készlet és a feszültség leválasztása után lefektethető.

Ha valamelyik szegmens netán nem égne, meg kell vizsgálni a mindenkori átmeneti helyet.

- Jól dugta-e össze egymással a csatlakozódugót és csatlakozóhüvelyt?
 - Nem rongálódott-e meg valamelyik tűske a csatlakozódugóban? >>>
- A LED lámpás fénytömlő szegmensek cserélje ki.