

RFK Integro 3.5

Bedienungsanleitung



Sicherheitshinweise	3
Gerätebeschreibung	
Lieferungsgang	4
Geräteansicht.....	4-5
Inbetriebnahme	6
Modus-Umschaltung	8
Technische Daten.....	9
CE-Erklärung	10
Umweltgerechte Entsorgung.....	10
Garantiebedingungen.....	11

Inverkehrbringer:

Drahtlose Nachrichtentechnik
Entwicklungs- und Vertriebs GmbH
Voltastraße 4
D-63128 Dietzenbach
Tel. +49 (0)6074 3714-0
Fax +49 (0)6074 3714-37
Service-Hotline +49 (0)6074 3714-31
Internet <http://www.dnt.de>
Email dnt@dnt.de

Änderungen vorbehalten



Das Rückfahrsystem ist ein Hilfsmittel und entbindet den Fahrer nicht von seiner Sorgfaltspflicht im Straßenverkehr gemäß STVO.

Bitte lesen Sie diese Hinweise vor dem ersten Gebrauch sorgfältig durch.

Allgemeine Hinweise

- Stellen Sie das Gerät niemals auf einen instabilen Untergrund. Durch ein Herabfallen kann das Gerät beschädigt werden.
- Das Gerät gehört nicht in Kinderhände. Es ist kein Spielzeug.
- Beachten Sie auch die Sicherheitshinweise und die Bedienungsanleitungen der übrigen Geräte, an die das Gerät angeschlossen wird.
- In gewerblichen Einrichtungen sind die Unfallverhütungsvorschriften des Verbandes der gewerblichen Berufsgenossenschaften für elektrische Anlagen und Betriebsmittel zu beachten.
- In Schulen, Ausbildungseinrichtungen, Hobby- oder Selbsthilfwerkstätten ist das Betreiben elektronischer Produkte durch geschultes Personal verantwortlich zu überwachen.
- Wenn Sie Fragen oder Zweifel hinsichtlich des Geräts, dessen Arbeitsweise, der Sicherheit oder den korrekten Anschluss haben, wenden Sie sich bitte an unser Service-Center.
- Der Verkäufer übernimmt keine Verantwortung für Schäden, die bei der Benutzung des Gerätes auftreten, sowie für Beanstandungen Dritter.

Umgebungsbedingungen

- Vermeiden Sie starke mechanische Beanspruchungen des Gerätes. Schützen Sie es vor Vibrationen, harten Stößen, lassen Sie es nicht fallen und schütteln Sie es nicht.
- Setzen Sie das Gerät keinen hohen Temperaturen (über 60 °C) und starken Temperaturschwankungen aus. Schützen Sie es vor direkter Sonnenstrahlung und der Nähe zu Heizkörpern.
- Die Kamera ist IP 67 Spritzwasser- und Staubgeschützt. Der Monitor und die Sendeeinheit dürfen nur in Innenräumen betrieben werden.
- Es kann nicht völlig ausgeschlossen werden, dass manche Lacke, Kunststoffe oder andere Pflegemittel das Material des Gehäuses bzw. Zubehörs angreifen.

Störungen

- Sollte ein Gegenstand oder Flüssigkeit in das Gerät gelangen, lassen Sie das Gerät von einer autorisierten Fachkraft überprüfen, bevor Sie es weiter verwenden. Wir empfehlen Ihnen, sich an unser Service-Center zu wenden.

Verpackungsmaterial

- Halten Sie Kinder von Verpackungsmaterial fern. Es besteht Erstickungsgefahr!

Reinigung und Pflege

- Bewahren Sie das Gerät bei Nichtgebrauch immer an einem sauberen, trockenen Platz auf.
- Verwenden Sie zur Reinigung der Außenflächen ein trockenes, weiches Tuch.

Geräteansicht

Lieferumfang



Kennzeichenhalterung



8,89 cm TFT Farbmonitor



Saughalter



Sender



Anschlusskabel für
12V-Anschlussbuchse



Anschlusskabel für
Direktanschluss



Kabelklemmen



Metallschrauben

Bedienungsanleitung

Geräteansicht

Kennzeichenhalterung mit Kamera

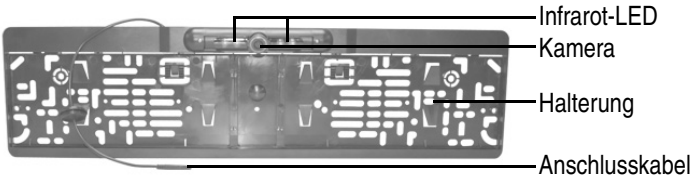

Sender

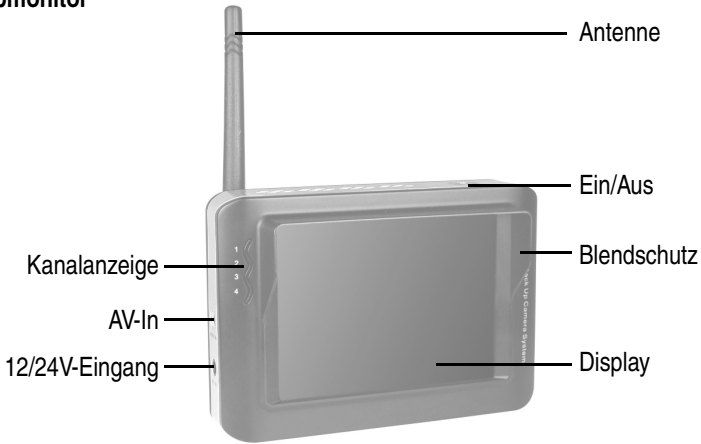

Farbmonitor

**Tastenerklärung**

- Ein/Aus:** Drücken Sie diese Taste, um den Bildschirm ein/aus zu schalten.
- Bilddrehung:** Durch wiederholtes Drücken wird das Bild gedreht.
- Kanalwahlschalter:** Dient zum Umschalten des Empfangskanals. (Der Sender wird standardmäßig mit Kanal 4 ausgeliefert).
- Helligkeit:** Drücken Sie diese Taste, um die Bildschirmhelligkeit einzustellen.
- Kontrast:** Drücken Sie diese Taste, um den Bildschirmkontrast einzustellen.

Inbetriebnahme

- ❗ Prüfen Sie vor dem Einbau die Funktionalität der Komponenten. Ein bereits verbautes Produkt ist von der Rücknahme ausgeschlossen.

Vorbereitung und Einbau der Nummernschildhalterung und der Sendeeinheit

- ❗ Sie benötigen gegebenenfalls ein Spannungsmessgerät, um die Polarität des Rückfahrlichtes zu messen.

- Brechen Sie die beiden Verschlüsse aus der Halterung.

Verschlüsse

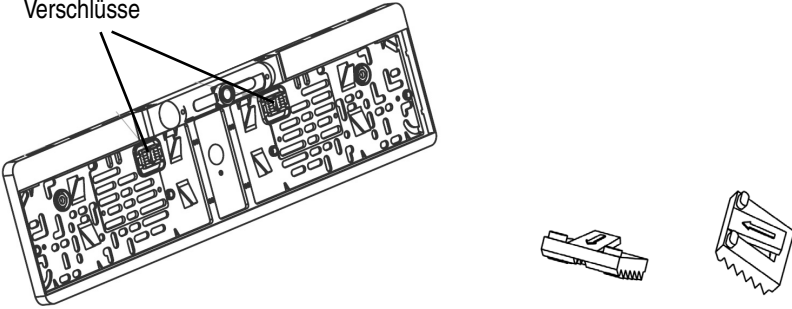

- Entfernen Sie die Transportsicherungen.

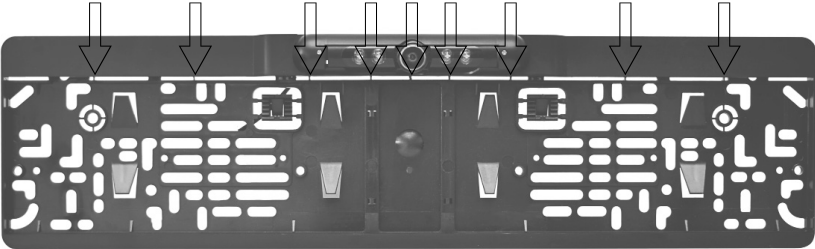

- Befestigen Sie die Halterung anstelle Ihrer bisherigen Halterung am Fahrzeug.
- Führen Sie das Kamerakabel in den Kofferraum ein und verbinden es mit der Sendeeinheit.
- Befestigen Sie die Sendeeinheit im Kofferraum.
- Verbinden Sie das **schwarze** Anschlusskabel des Senders mit der Fahrzeugmasse.
- Verbinden Sie das **rote** Anschlusskabel des Senders mit dem Pluspol des Rückfahrcheinwerfers. Falls Sie die Kamera dauerhaft betreiben möchten, verbinden Sie das **rote** Kabel mit Dauerplus.
- Stellen Sie die Kamera in einen Winkel, bei dem Sie abhängig von der Höhe des Kennzeichens vom Boden, eine gute Sicht nach hinten haben. Die eingeblendeten Hilfslinien im Monitor geben Ihnen einen Anhalt zum Abstand. Dieser ist auf jeden Fall zu kontrollieren.
- Anschließend drehen Sie die Schrauben auf beiden Seiten der Kamera fest.

Installation des Monitors

- Befestigen Sie den Saughalter an der Windschutzscheibe.
- Verbinden Sie den Monitor mit der Bordspannung. Benutzen Sie dazu das 12V-Anschlusskabel oder wahlweise das Anschlusskabel für Direktanschluss an die Bordspannung.

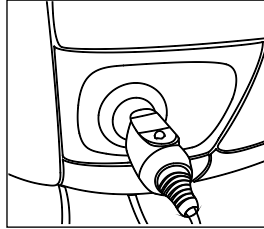
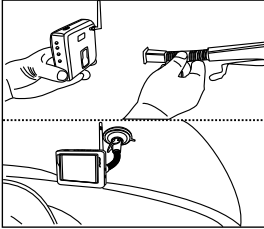

Hohlstecker zum Monitor

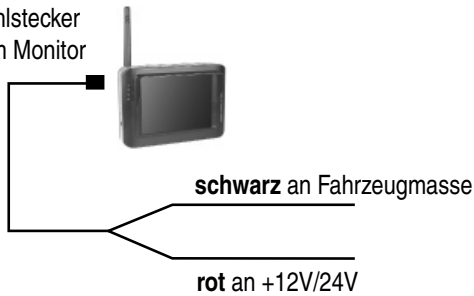

- Falls nicht bereits voreingestellt, schalten Sie den Monitor auf Kanal 4.



Wenn Ihr 12V-Anschluss Dauerplus führt, schalten Sie den Monitor beim Verlassen des Fahrzeuges aus.

Benutzung der Kabelklemmen

Die nachstehenden Bilder erklären die Benutzung der mitgelieferten Kabelklemmen

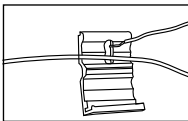

Legen Sie das Kabel mit dem Sie eine Verbindung herstellen möchten in die Klemme

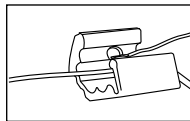

Legen Sie das 2. Kabel dazu.

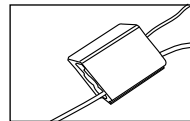

Verschließen Sie die Klemme.

Kennzeichen in die Halterung einsetzen

Die nachfolgenden Zeichnungen zeigen in der Abfolge das Einsetzen des Kennzeichens.

Deutsch

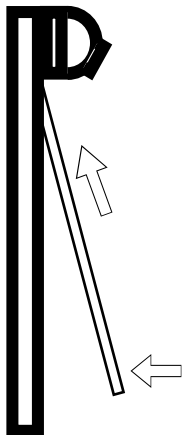

- Schieben Sie das Kennzeichen in die obere Öffnung.

- Drücken Sie das Kennzeichen in Richtung Halterung.

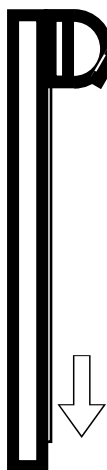

- Schieben Sie das Kennzeichen zuletzt bis zum Anschlag nach unten.

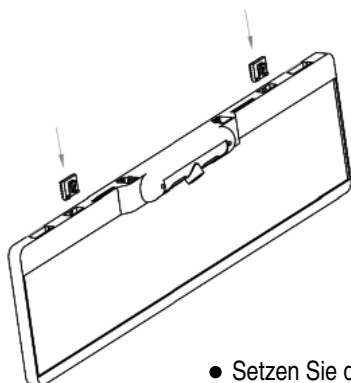

- Setzen Sie die Verschlüsse von oben in die Halterung ein.

Kamera

Bildsensor	CMOS
Auflösung	640x480 Pixel
Modulationsart	FM
Bandbreite	18MHz
Übertragungsfrequenz	2468 MHz (Kanal 4)
Bildwinkel	110°
HF-Ausgangsleistung	6mW
min. Beleuchtung	0,5Lux
IR Nachtsichtbereich	4m
Stromversorgung	versorgt über den Sender
Strom max.	140mA (inkl. Sender)
Abmessungen	325 x 137 x 40 mm
Gewicht	252g

Monitor

Display	Farb-TFT (9.144mm (3.6"))
Auflösung	320x240 Pixel
Videosystem	PAL/NTSC
Empfindlichkeit	≤ -85dBm
Versorgungsspannung	12/24V
Strom max.	250mA
Übertragungsreichweite	50m auf freiem Feld
Abmessungen	108 x 37 x 75 mm
Gewicht	165g
Betriebstemperatur	-10 - +50°C
Luftfeuchtigkeit	85%RH max.

Serviceabwicklung

Sollten Sie Grund zur Beanstandung haben oder Ihr Gerät einen Defekt aufweist, wenden Sie sich an Ihren Händler oder setzen Sie sich bitte mit der Serviceabteilung der Fa. dnt in Verbindung, um eine Serviceabwicklung zu vereinbaren.

Servicezeit: Montag bis Donnerstag von 8.00-17.00 Uhr
Freitag von 8.00-16.00 Uhr

Hotline/Service: 06074 3714 31

E-Mail: support@dnt.de

Bitte senden Sie Ihr Gerät nicht ohne Aufforderung durch unser Service-Team an unsere Anschrift. Die Kosten und die Gefahr des Verlustes gehen zu Lasten des Absenders. Wir behalten uns vor, die Annahme unaufgeforderter Zusendungen zu verweigern oder entsprechende Waren an den Absender unfrei bzw. auf dessen Kosten zurückzusenden.

EC-Declaration of Conformity



marking

We, Manufacturer/Importer

Dnt Drahtlose Nachrichtentechnik Entwicklungs- und Vertriebs GmbH

Voltastr, 4, D-63128 Dietzenbach, Germany

Declare that the product RFK Integro 3.5 is in conformity with

Council Directive 1999/5/EG(R&TTE)

Radio Spectrum	ETSI EN 300 440-2 VI.4.1 (2010-08)
EMC	ETSI EN 301 489-1 V 1.8.1 (2008-04)
	ETSI EN 301 489-3 VI.4.1 (2002-08)
Safety	EN 60950-1: 2006 + A11: 2009 + A1: 2010
Health	EN 62311:2008

Contact person: Reinhold Bauer
 Tel. +49 (0)6074 37140
 Fax +49 (0)6074 371437
 Email reinhold.bauer@dnt.de

R.Bauer

Dietzenbach November 8th, 2011

Umweltgerechte Entsorgung



Dieses Gerät ist entsprechend der europäischen Richtlinie 2002/96/EG über Elektro- und Elektronik- Altgeräte gekennzeichnet. Nutzen Sie die von Ihrer Kommune eingerichtete Sammelstelle zur Rückgabe und Verwertung elektrischer und elektronischer Altgeräte.



Garantiebedingungen

1. Es gelten grundsätzlich die gesetzlichen Garantiebestimmungen. Die Garantiezeit beginnt mit der Übergabe des Gerätes. Im Garantiefall ist das Gerät mit dem Kaufbeleg (Kassenzettel, Rechnung o.ä.), dem korrekt ausgefüllten Gerätepass und einer genauen Fehlerbeschreibung einzureichen. Ohne diese Belege sind wir nicht zur Garantieleistung verpflichtet.
2. Während der Garantiezeit beheben wir kostenlos alle Mängel, soweit sie auf Material oder Fabrikationsfehler zurückzuführen sind. Es bleibt dem Hersteller überlassen, defekte Teile / Geräte auszutauschen oder durch andere zu ersetzen. Weitergehende Ansprüche, gleich welcher Art, sind ausgeschlossen. Ausgetauschte Teile gehen in unser Eigentum über. Haftung für Folgeschäden übernehmen wir nicht.
3. Eingriffe am Gerät durch nicht von uns autorisierte Firmen / Personen führen automatisch zum Erlöschen des Garantieanspruchs.
4. Vom Garantieanspruch ausgenommen sind alle Schäden, die durch unsachgemäße Behandlung, Nichtbeachtung der Bedienungsanleitung, ausgelaufene Akkus/Batterien und betriebsbedingte Abnutzung entstehen.
5. Durch Reparatur oder Teileersatz wird die ursprüngliche Garantiezeit nicht verlängert.
6. Diese Garantiebedingungen gelten in der Bundesrepublik Deutschland.

Warranty regulations

1. In general the European warranty regulations are valid. Warranty starts with receipt of unit. In a warranty case, please submit the unit together with invoice, unit pass and error description. Without these documentary evidence we are not obliged to a warranty performance.
2. During warranty period we repair all constructional or material defects which are caused by a manufacturing fault. It is in the decision of the manufacturer to change or replace defective parts/units. Further claims are excluded. Changed parts will automatically go over into our property. We will not be held responsible for future damages.
3. Manipulation on the unit through non-authorized companies/persons automatically leads to an end of warranty period.
4. Excluded of warranty claims are damages due to improper treatment, not following the manual, oxidation of batteries, permanent usage.
5. The initial warranty period is not extended because of repair or replacement of parts.
6. These warranty regulations are valid in the Federal Republic of Germany.

Application de la garantie

1. L'application de la garantie est soumise aux dispositions légales. La période de garantie débute à la remise de l'appareil. En cas d'application de la garantie, nous demandons que soit restitué l'appareil accompagné de son justificatif d'achat (ticket de caisse, facture ou autres), la carte de l'appareil dûment renseignée et une description précise du défaut. Sans ces éléments, nous ne sommes pas tenus d'assurer les prestations de garantie.
2. Pendant la période de garantie, nous réparons gratuitement tous les défauts, dans la mesure où il s'agit de défauts matériels ou de fabrication. Le fabricant est libre de réparer les pièces / appareils défectueux ou de les remplacer. Aucune autre requête, de quelque nature que ce soit, ne sera prise en compte. Les pièces remplacées sont notre propriété. Nous déclinons toute responsabilité pour les éventuels dommages consécutifs.
3. Toute intervention sur l'appareil, effectuée par des sociétés / ou des personnes non autorisées par nos soins, entraîne automatiquement l'annulation de la garantie.
4. Sont exclus de la garantie, tous les dommages résultant d'une utilisation non conforme, du non respect de la notice d'utilisation, de l'épuisement des piles/ou du déchargement des accus et de l'usure normale liée à l'utilisation.
5. La réparation ou le remplacement des pièces ne prolonge en aucun cas la période de garantie initiale.
6. Les présentes conditions de garantie s'appliquent à l'Allemagne fédérale.

Garantievoorwaarden

1. Principeel gelden de wettelijke garantiebepalingen. De garantietermijn begint met de overhandiging van het toestel. In geval van garantie moet het toestel met het koopbewijs (kassabon, rekening of iets dergelijks), het correct ingevulde toestelpasje en een nauwkeurige foutbeschrijving ingediend worden. Zonder deze bewijsstukken zijn wij niet tot garantievergoeding verplicht.
2. Tijdens de garantieperiode elimineren wij gratis alle gebreken in zoverre zij te wijten zijn aan materiaal- of fabricatiefouten. Het staat de producent vrij defecte delen/toestellen uit te wisselen of ze door andere te vervangen. Verdere aanspraken - van om het even welke soort - zijn uitgesloten. Vervangen delen worden onze eigendom. Wij zijn niet aansprakelijk voor gevolgschade.
3. Ingrepen aan het toestel door niet door ons geautoriseerde firma's/personen leiden automatisch tot het vervallen van de garantieclaim.
4. De garantie geldt niet voor schade die te wijten is aan ondeskundige behandeling, niet-naleving van de gebruiksaanwijzing, uitgelopen accu's/batterijen en slijtage door bediening.
5. Door het repareren of vervangen van delen wordt de oorspronkelijke garantieperiode niet verlengd.
6. Deze garantievoorwaarden gelden in de Bondsrepubliek Duitsland.



RFK Integro 3.5

Garantiekarte • Warranty card
Carte de garantie • Garantiekarta

Drahtlose Nachrichtentechnik
Entwicklungs- und Vertriebs GmbH
Voltastraße 4
D-63128 Dietzenbach
Tel. +49 (0)6074 3714-0
Fax +49 (0)6074 3714-37
Service-Hotline +49 (0)6074 3714-31
Internet <http://www.dnt.de>
Email dnt@dnt.de
Serien Nr.
Serial no.
N° de série
Seienr.

Kaufdatum:
Date of purchase:
Date d'achat:
Koopdatum:

Stempel und Unterschrift des Händlers
Stamp and signature of the dealer
Cachet de signature du revendeur
Stempel en handtekening van de handelaar

