



Lieferumfang
Telefonverstärker TA 10
Bedienungsanleitung
Verbindungskabel

Bedienelemente

1. Lautstärkeregler
2. Betriebsanzeige „Ein/Aus“
3. Anpassungs-Schalter
4. Klangeinstellung
5. Anschlussbuchse für Hörer-Schnur
6. BOOST-Taste und -LED
7. Anschlussbuchse für Kabel zum Telefon
8. Anschlussbuchse für Netzgerät (nicht im Lieferumfang)
9. Batteriefachdeckel

Zum Betrieb wird eine 9V-Batterie benötigt (nicht im Lieferumfang)

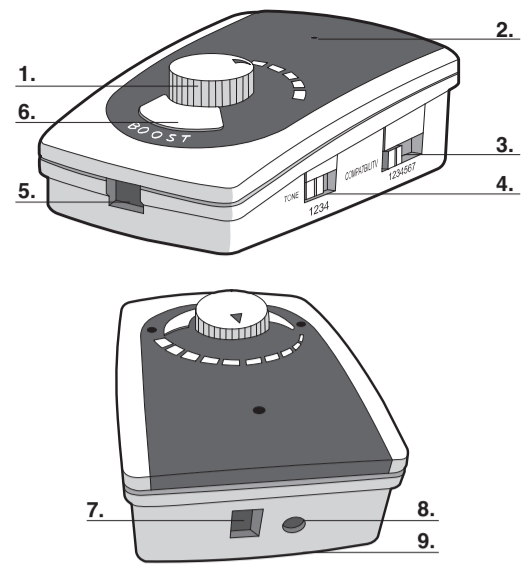

Herzlichen Glückwunsch, dass Sie sich für den Telefonverstärker TA 10 entschieden haben. Dieses Gerät ist kompatibel mit allen schnurgebundenen Telefonen, bei denen die Hörer-Anschluss-Schnur beidseitig steckbar ist. Der TA 10 verbessert den Klang und erhöht die Lautstärke ankommender Telefongespräche und erleichtert damit Menschen mit einem geschädigten Gehör die Konversation am Telefon.

Sicherheitshinweise

Achtung: Mit diesem Gerät kann Ihr Telefon sehr hohe Lautstärken wiedergeben, wenn der Verstärker aktiviert ist und der Lautstärkeregler auf Maximum steht.

Große Vorsicht ist geboten beim Wechsel zwischen Benutzern mit normalem Gehör und vermindertem Gehör.

- Lesen Sie diese Bedienungsanleitung sorgfältig durch und bewahren Sie sie gut auf.
- Schließen Sie nur zugelassenes Zubehör an.
- Benutzen Sie das Gerät nicht außerhalb von Gebäuden. Platzieren Sie es nicht in der Nähe von Wasser, z. B. an einer Badewanne, einer Waschmaschine, einer Küchenspüle, in Feuchträumen oder nahe an einem Swimmingpool.
- Lösen Sie Anschlusskabel immer durch Ziehen am Stecker, niemals durch Ziehen am Kabel.
- Benutzen Sie das Gerät nicht, wenn ein Kabel, ein Stecker oder das Gehäuse defekt ist, wenn Sie eine Fehlfunktion feststellen oder das Gerät heruntergefallen ist. Wenden Sie sich in diesem Fall zur Überprüfung und ggf. Reparatur des Gerätes an Ihren Händler.
- Benutzen Sie nur die in der Bedienungsanleitung angegebenen Batterien oder das dort angegebene (nicht mitgelieferte) Netzteil. Werfen Sie Batterien niemals ins Feuer – sie könnten explodieren.
- Verwenden Sie ggf. nur das empfohlene Netzteil (nicht mitgeliefert) und achten Sie darauf, dass der Zugang zum Netzteil nicht durch Möbel oder andere Gegenstände versperrt ist.
- Vermeiden Sie den Gebrauch eines Telefons während eines Gewitters. Es besteht die Gefahr eines elektrischen Schlages durch einen einschlagenden Blitz.
- Verwenden Sie niemals ein Telefon in der Nähe eines Lecks in einer Gasleitung, wenn Sie jemanden darüber in Kenntnis setzen wollen.

Bestimmungsgemäße Verwendung

Dieses Gerät ist geeignet zum Anschluss an ein schnurgebundenes Telefon, bei dem die Hörer-Anschluss-Schnur beidseitig steckbar ist. Jede andere Verwendung gilt als nicht bestimmungsgemäß. Eigenmächtige Veränderungen oder Umbauten sind nicht zulässig. Öffnen Sie das Gerät in keinem Fall selbst und führen Sie keine eigenen Reparaturversuche durch.

Installation und Betrieb

1. Setzen Sie eine 9-Volt Batterie (nicht mitgeliefert) in das Batteriefach auf der Unterseite des Gerätes ein und verbinden Sie den TA 10 mit Ihrem Telefon wie dargestellt. Benutzen Sie ggf. eine Münze, um den Batteriefachdeckel zu öffnen. Verwenden Sie nur das mitgelieferte Anschlusskabel für die Verbindung zwischen TA 10 und Ihrem Telefon. **(Hinweis:** Beachten Sie nicht die Betriebsanzeige „Ein/Aus“ während der Einstellung – die Anzeige ist zu diesem Zeitpunkt ohne Bedeutung)
Trennen Sie zu Ihrer Sicherheit den TA 10 immer vom Telefon, wenn Sie die Batterie austauschen.

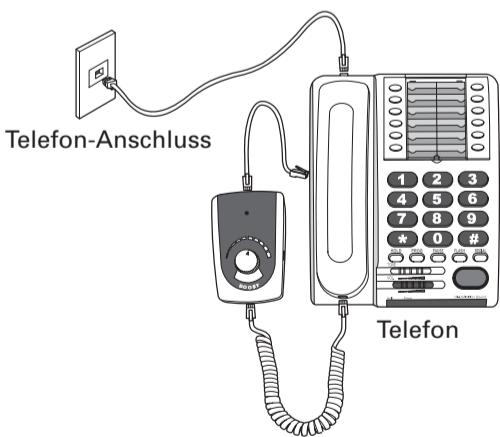

2. Drehen Sie den Lautstärkeregler in Mittelstellung. Stellen Sie den Schalter für die Klangeinstellung in Position 2.

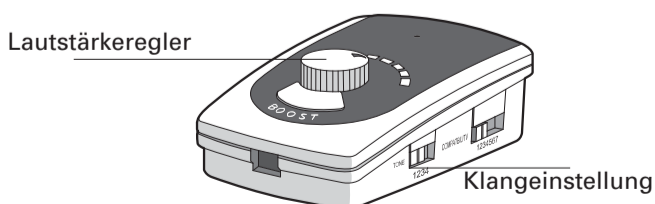

3. Anpassungs-Schalter einstellen: Dieser Schalter hat 7 Positionen. Die Positionen 1 bis 6 dienen zur Einstellung der Kompatibilität (Anpassung an das Telefon). Position 7 ist ein „Bypass“, also eine „Umgehung“ der Verstärkerfunktion. Diese Stellung kann z. B. eingestellt werden, wenn Menschen mit normalem Gehör das Telefon benutzen wollen oder wenn die Stromversorgung des Gerätes nicht mehr funktioniert (z. B. Batterie leer).

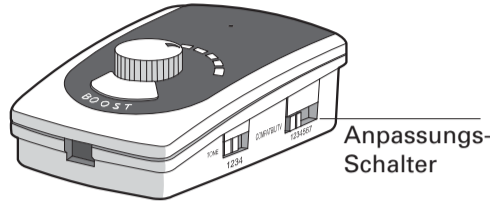

- A. Stellen Sie den Anpassungs-Schalter in Position 1 (**Hinweis:** Dies ist die gebräuchlichste Einstellung und sie funktioniert mit den meisten Telefonen. Beachten Sie nicht die Betriebsanzeige „Ein/Aus“ während der Einstellung – die Anzeige ist zu diesem Zeitpunkt ohne Bedeutung)
- B. Heben Sie den Hörer ab und prüfen Sie, ob Sie den Wählton hören können.
- C. Wenn der Wählton nicht klar zu hören ist, legen Sie den Hörer wieder auf und stellen Sie den Schalter in die nächste Stellung – z. B. 2. Wiederholen Sie Schritt B.
- D. Wenn der Wählton klar zu hören ist, überprüfen Sie, ob Sie mit dem Lautstärkeregler den Wählton lauter und leiser stellen können. Gelingt dies, fahren Sie mit Schritt F fort.
- E. Wenn sich die Lautstärke nicht verändern lässt, legen Sie den Hörer auf und stellen Sie den Anpassungs-Schalter in die nächste Position. Wiederholen Sie Schritt B.
- F. Rufen Sie jemanden an und prüfen Sie, ob Sie sich gegenseitig hören können.
- G. Wenn Sie mit der Verständigung zufrieden sind, haben Sie die Einstellungen erfolgreich beendet. Notieren Sie sich ggf. die Einstellung des Anpassungs-Schalters. Fahren Sie mit Schritt 4 fort.
- H. Sind Sie mit der Verständigung nicht zufrieden, testen Sie weitere Positionen des Anpassungs-Schalters bis das Ergebnis Ihren Erwartungen entspricht. (**Hinweis:** Experimentieren Sie einfach mit den verschiedenen Positionen des Schalters, bis die Verständigung klar und deutlich ist.)

4. Während eines Telefongesprächs können Sie die Lautstärke im Hörer durch Drehen des Lautstärkereglers erhöhen oder verringern. (**Hinweis:** Wenn Sie unangenehme Pfeifgeräusche im Hörer wahrnehmen verringern Sie bitte die Lautstärke).

5. Verändern Sie während eines Telefongesprächs die Position des Schalters für die Klangeinstellung um herauszufinden, in welcher Position die Qualität der Wiedergabe Ihres Gesprächspartners am besten verständlich ist. Wenn Sie unangenehme Pfeifgeräusche im Hörer wahrnehmen verringern Sie bitte die Lautstärke. Belassen Sie diese Einstellung für die Zukunft – Sie brauchen Sie nicht mehr zu ändern. Notieren Sie sich ggf. diese Einstellung.

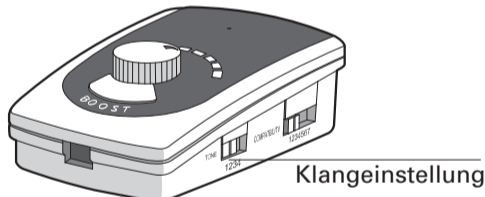

6. Drücken Sie die BOOST-Taste und halten Sie sie gedrückt. Überprüfen Sie, ob die Stimme Ihres Gesprächspartners lauter wiedergegeben wird und die BOOST-LED leuchtet. Wenn Sie selbst sprechen wollen, müssen Sie die Taste wieder loslassen, weil bei gedrückter Taste Ihre Stimme nicht zum Gesprächspartner übertragen wird.

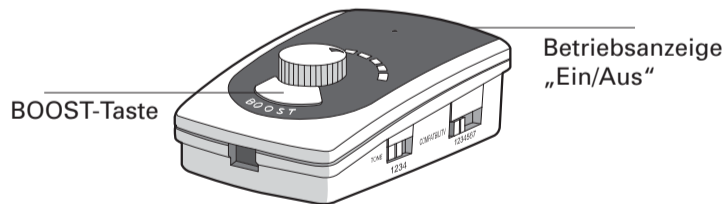

7. Die Betriebsanzeige „Ein/Aus“ leuchtet während eines Telefongesprächs. Sie erlischt ca. 10 – 20 Sekunden nach Auflegen des Hörers bzw. wenn für ca. 10 – 20 Sekunden keine Geräusche/Sprache festgestellt werden

8. Bei durchschnittlichem Gebrauch versorgt eine 9 V-Alkaline-Batterie das Gerät für ca. 6 – 12 Monate. Bitte wechseln Sie die Batterie aus, wenn die Betriebsanzeige „Ein/Aus“ dunkler wird oder wenn der Klang im Hörer schlechter wird.

9. Sie können optional ein 9 V-Netzteil anschließen (nicht im Lieferumfang). Dieses Netzgerät übernimmt die Stromversorgung des TA 10. Die Batterie sichert in diesem Fall die Versorgung des TA 10 bei einem Stromausfall. Um eine sichere Funktion zu gewährleisten sollten Sie die Batterie ca. alle 2 Jahre erneuern. Erneuern Sie sie ggf. eher wenn Sie bemerken, dass die Betriebsanzeige „Ein/Aus“ während eines Stromausfalls und bei Gebrauch des Telefons nicht aufleuchtet.

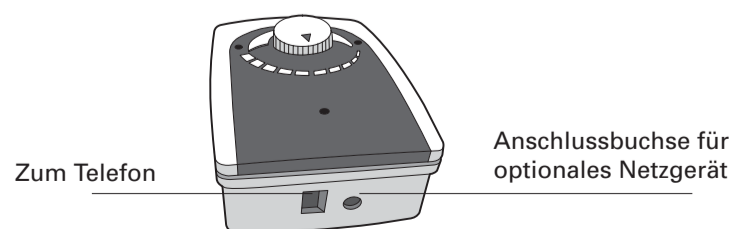

Fehlersuche und -behebung
Service-Hotline

Haben Sie Probleme mit Ihrem Gerät, kontrollieren Sie zuerst die folgenden Hinweise. Bei technischen Problemen können Sie sich an unsere Service-Hotline unter Tel. **01805 001388** (Kosten bei Drucklegung: 14 ct/Min. aus dem dt. Festnetz, max. 42 ct/Min aus den Mobilfunknetzen) wenden. Bei Garantieansprüchen wenden Sie sich an Ihren Fachhändler. Die Garantiezeit beträgt 2 Jahre.

- Betriebsanzeige „Ein/Aus“ leuchtet nur schwach oder gar nicht: Wechseln Sie die Batterie aus.
- Sie können den Wählton oder Ihren Gesprächspartner nicht hören bzw. ihr Gesprächspartner kann Sie nicht hören: Überprüfen Sie die Position des Anpassungs-Schalters. Falls notwendig wiederholen Sie die Einstellungen wie in Schritt 3, Punkt A bis D, beschrieben.
- Unangenehme Pfeifgeräusche im Hörer: Verringern Sie die Lautstärke oder verändern Sie die Position des Schalters für die Klangeinstellung.

Technische Daten

Stromversorgung	9 V Alkaline-Batterie (nicht im Lieferumfang)
Stromverbrauch	10 mA (typisch); Automatische Abschaltung bei Stille/Hörer aufgelegt
Lebensdauer der Batterie	6-12 Monate, abhängig von der Gebrauchsdauer
Verstärkung ohne BOOST	30 dB
Verstärkung mit BOOST	45 dB
Automatische Abschaltzeit (zur Schonung der Batterie)	10-20 Sekunden Stille (kein Geräusch/Stimme)
Anpassungs-Schalter	6 Positionen + "Bypass"-Position (7)
Anzeigen	Betriebsanzeige „Ein/Aus“ und BOOST
Bedienelemente	Lautstärke, BOOST, Klang, Kompatibilität
Optionales Netzgerät	9 V DC, 300 mA (nicht im Lieferumfang)
Umgebungstemperatur für den Betrieb	0 bis 45° C
Lagertemperatur	-20 bis 50° C



Entsorgung

Sie sind gesetzlich zur sachgerechten Entsorgung von Gebrauchsgütern verpflichtet. Das nebenstehende Symbol auf Ihrem Gerät bedeutet, dass elektrische und elektronische Altgeräte und Batterien getrennt vom Hausmüll zu entsorgen sind.

Elektrische oder elektronische Geräte entsorgen Sie bei einer Sammelstelle eines geeigneten Entsorgungsträgers. Batterien entsorgen Sie beim batterievertreibenden Handel sowie bei zuständigen Sammelstellen, die entsprechende Behälter bereitstellen. Verpackungsmaterialien entsorgen Sie entsprechend den lokalen Vorschriften.



Pflegehinweise

- Reinigen Sie die Gehäuseoberflächen mit einem weichen und fusselfreien Tuch.
- Verwenden Sie keine Reinigungsmittel oder Lösungsmittel.

Garantie

AMPLICOM - Geräte werden nach den modernsten Produktionsverfahren hergestellt und geprüft. Ausgesuchte Materialien und hoch entwickelte Technologien sorgen für einwandfreie Funktion und lange Lebensdauer.

Ein Garantiefall liegt nicht vor, wenn die Ursache einer Fehlfunktion des Gerätes bei dem Telefonnetzbetreiber oder einer eventuell zwischengeschalteten Nebenstellenanlage liegt. Die Garantie gilt nicht für die in den Produkten verwendeten Batterien, Akkus oder Akkupacks. Die Garantiezeit beträgt 24 Monate, gerechnet vom Tage des Kaufs.

Innerhalb der Garantiezeit werden alle Mängel, die auf Material- oder Herstellungsfehler zurückzuführen sind, kostenlos beseitigt. Der Garantieanspruch erlischt bei Eingriffen durch den Käufer oder durch Dritte. Schäden, die durch unsachgemäße Behandlung oder Bedienung, natürliche Abnutzung, durch falsches Aufstellen oder Aufbewahren, durch unsachgemäßen Anschluss oder Installation sowie durch höhere Gewalt oder sonstige äußere Einflüsse entstehen, fallen nicht unter die Garantieleistung.

Wir behalten uns vor, bei Reklamationen die defekten Teile auszubessern, zu ersetzen oder das Gerät auszutauschen. Ausgetauschte Teile oder ausgetauschte Geräte gehen in unser Eigentum über. Schadenersatzansprüche sind ausgeschlossen, soweit sie nicht auf Vorsatz oder grober Fahrlässigkeit des Herstellers beruhen. Sollte Ihr Gerät dennoch einen Defekt innerhalb der Garantiezeit aufweisen, wenden Sie sich bitte unter Vorlage Ihrer Kaufquittung ausschließlich an das Geschäft, in dem Sie Ihr AMPLICOM - Gerät gekauft haben. Alle Gewährleistungsansprüche nach diesen Bestimmungen sind ausschließlich gegenüber Ihrem Fachhändler geltend zu machen. Nach Ablauf von zwei Jahren nach Kauf und Übergabe unserer Produkte können Gewährleistungsrechte nicht mehr geltend gemacht werden.

Konformitätserklärung

Dieses Gerät erfüllt die Anforderungen der EU-Richtlinie: 1999/5/EG Richtlinie über Funkanlagen und Telekommunikationsend-einrichtungen und die gegenseitige Anerkennung ihrer Konformität. Die Konformität mit der o. a. Richtlinie wird durch das CE-Zeichen auf dem Gerät bestätigt. Für die komplette Konformitätserklärung nutzen Sie bitte den kostenlosen Download von unserer Website www.amplicom.eu.

